

Panasonic®

In-dash 7" Wide Color LCD Monitor/DVD-video, CD Player

Moniteur grand écran couleur 7" à écran à cristaux liquides-
lecteur de DVD vidéo, CD intégré en tableau de bord

Monitor LCD en color de pantalla ancha de 7" empotra-
do/Reproductor de DVD-Vídeo y CD



CY-VMD9000U

Operating Instructions
Manuel d'instructions
Manual de instrucciones

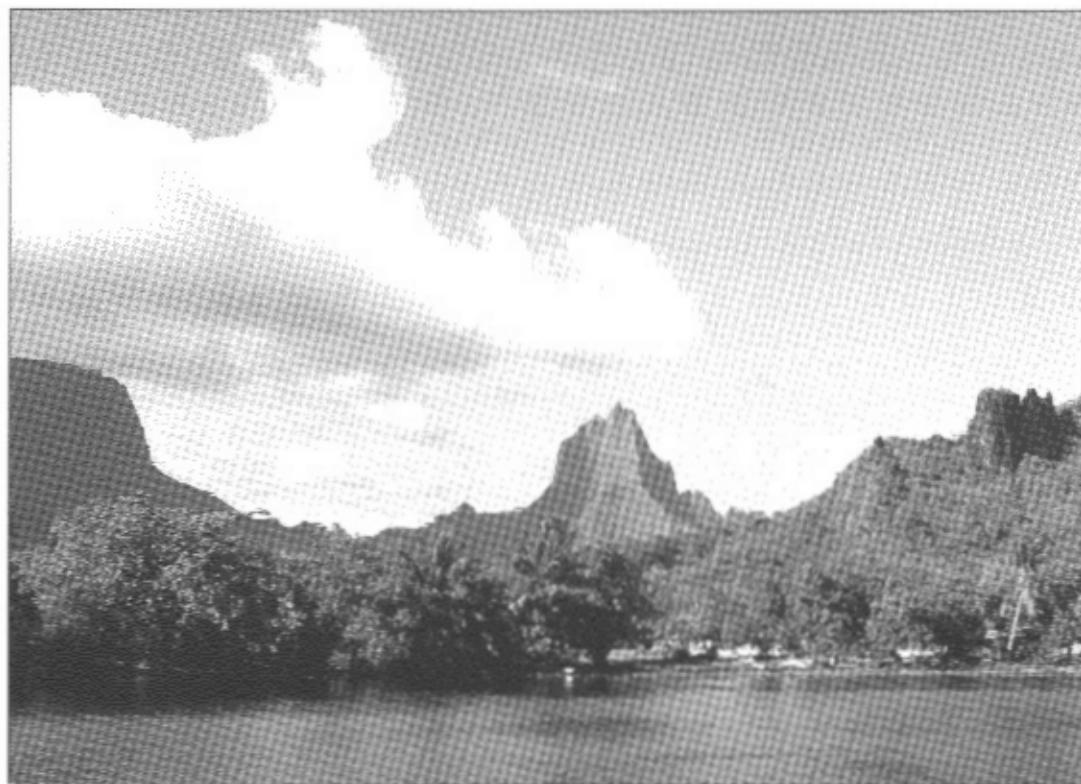

DVD
VIDEO

COMPACT
disc
DIGITAL VIDEO

COMPACT
disc
DIGITAL AUDIO

DOLBY
DIGITAL

- Please read these instructions carefully before using this product and save this manual for future use.
- Prière de lire ces instructions attentivement avant d'utiliser le produit et garder ce manuel pour l'utilisation ultérieure.
- Lea con atención estas instrucciones antes de utilizar el producto y guardé este manual para poderlo consultar en el futuro.

Safety Information

Label Indication and Location

Display unit

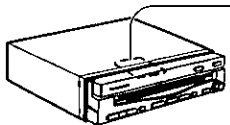

Panasonic
 Model No **CY-VMD9000U**
 N De Modèle

12V 8Ω 5A

Manufactured by Matsushita Communication Industrial Co Ltd
 Yokohama Japan Made in Japan

Serial No
 N De Série

Control unit

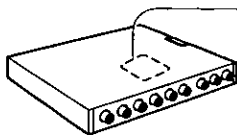

Panasonic
 Model No **YEPOFX4425**
 N De Modèle **(CY-VMC7000U)**
(CY-VMD9000U)

12V

Manufactured by Matsushita Communication Industrial Co Ltd
 Yokohama Japan Made in Japan

Find the model number and serial number on either the back or bottom of the unit. Please record them in the spaces below and retain this booklet as a permanent record of your purchase to help with identification in case of theft.

MODEL NUMBER **CY-VMD9000U**

SERIAL NUMBER _____

DATE PURCHASED _____

FROM _____

WARNING
 TO REDUCE THE RISK OF FIRE OR ELECTRIC SHOCK, DO NOT EXPOSE THIS PRODUCT TO RAIN OR MOISTURE

WARNING
 NOT FOR USE WHERE VIDEO MONITOR IS VISIBLE TO DRIVER TO AVOID RISK OF SERIOUS INJURY OR POSSIBLE VIOLATION OF STATE LAWS

CAUTION
 THIS PRODUCT IS A CLASS I LASER PRODUCT HOWEVER THIS PRODUCT USES A VISIBLE/INVISIBLE LASER BEAM WHICH COULD CAUSE HAZARDOUS RADIATION EXPOSURE IF DIRECTED
 BE SURE TO OPERATE THIS PRODUCT CORRECTLY AS INSTRUCTED
 USE OF CONTROLS OR ADJUSTMENTS OR PERFORMANCE OF PROCEDURES OTHER THAN THOSE SPECIFIED HEREIN MAY RESULT IN HAZARDOUS RADIATION EXPOSURE
 DO NOT OPEN COVERS AND DO NOT REPAIR YOURSELF REFER SERVICING TO QUALIFIED PERSONNEL

Laser products
 Wave length 780 nm
 Laser power No hazardous radiation is emitted with safety protection

TO REDUCE THE RISK OF FIRE OR ELECTRIC SHOCK, AND ANNOYING INTERFERENCE, USE ONLY THE INCLUDED COMPONENTS

CAUTION
 PLEASE FOLLOW THE LAWS AND REGULATIONS OF YOUR STATE, PROVINCE OR COUNTRY FOR INSTALLATION OF THE UNIT

Panasonic welcomes you to our ever growing family of electronic product owners. We know that this product will bring you many hours of enjoyment. Our reputation is built on precise electronic and mechanical engineering, manufactured with carefully selected components and assembled by people who take pride in their work. Once you discover the quality, reliability, and value we have built into this product, you too will be proud to be a member of our family.

These operating Instructions explain how to operate the CY-VMD9000U in two systems:

- **When you are using the CY-VMD9000U by itself**
- **When you are using the CY-VMD9000U in combination with the CA-TU7000U AV control unit with receiver.**

For details on set up and connections, refer to the Operating Instructions for the CA-TU7000U.

If you will be using the CY-VMD9000U in combination with the CA-TU9000U multi channel AV control unit with receiver, which is designed specifically for use with the CY-VMD9000U, refer to the Operating Instructions for the CA-TU9000U.

Note:

- This book describes a connection with Panasonic car navigation system. However, Panasonic car navigation system is not on the market at this moment (March 2001). Therefore, the descriptions with regard to Panasonic car navigation system are marked with light gray belt () to distinguish them from others.

A note on screen displays:

- Most of the example screen displays shown in these Operating Instructions are for when the CY-VMD9000U is being used by itself.
- If you are using the CY-VMD9000U in combination with the CA-TU7000U or CA-TU9000U, the contents of the menus, etc., may differ somewhat.

Apparatus Claims of U.S. Patent Nos. 4,631,603, 4,577,216, and 4,819,098, licensed for limited viewing uses only.

This product incorporates copyright protection technology that is protected by method claims of certain U.S. patents and other intellectual property rights owned by Macrovision Corporation and other rights owners. Use of this copyright protection technology must be authorized by Macrovision Corporation, and is intended for home and other limited viewing uses only unless otherwise authorized by Macrovision Corporation. Reverse engineering or disassembly is prohibited.

Features

The following is a chart that shows additional functions due to combination with CA-TU7000U/CA-TU9000U.

Function \ Models	CY-VMD9000U only	CY-VMD9000U + CA-TU7000U	CY-VMD9000U + CA-TU9000U
Radio (AM/FM)	Not applicable	Applicable	Applicable
CD changer control* ¹	Not applicable	Applicable	Applicable
Power output	0.7 W	45 W × 4 ch	45 W × 4 ch + 35 W
Loudness	Not applicable	Applicable	Not applicable
Private mode* ²	Not applicable	Applicable	Applicable
External input setting (MAIN-IN FRONT/REAR)	Not applicable	Applicable	Not applicable
Sound setting	Not applicable	Applicable ● TONE (Bass/Treble) ● Balance/Fader	Applicable ● VTR input level ● Digital input setting ● Setting the speaker ● Speaker level ● Speaker delay time ● Dynamic range compression rate ● Graphic equalizer
Output of the speaker supplied with CY-VMD9000U ● Cannot be used for a center speaker.	Priority to Navigation When Navigation is "ON", the Navigation audio is given priority.	Fixed to Navigation Only the Navigation audio is output.	Fixed to Navigation Only the Navigation audio is output.
Volume adjustment	Speaker volume Adjusts the volume of the supplied speaker.	Volume Adjusts the volume of the external speakers connected to the unit.	Volume Adjusts the volume of the external speakers connected to the unit.
Optical digital connections	Not applicable	Applicable Connect the optical fiber cable (sold separately).	Applicable Connect the optical fiber cable (sold separately).

*¹ A CD changer is optional.

*² A function that mutes the sound from the rear speakers connected to the front monitor (this unit) when you have different modes at the front and rear monitor after connecting the rear monitor.

Contents

Safety Information	Page 2
<input type="checkbox"/> Features	5
<input type="checkbox"/> Use this Product Safely	16
ID code, ID code input	
<input type="checkbox"/> Components/Remote Control Unit Preparation	18
<input type="checkbox"/> Name of Controls and Functions	19
<input type="checkbox"/> Discs that can be Played Back	22
Disc formats	
<input type="checkbox"/> General	24
Power, mode, volume, mute, display open/close, monitor position adjustment	
<input type="checkbox"/> Basic Disc Operations	26
Disc insert and playback, mode selection, stop and disc eject, selecting a menu item, listening to DVD/video CD, listening to CD	
<input type="checkbox"/> CD Changer Basics	32
CD changer mode, disc selection, track selection, track search, various way of listening	
<input type="checkbox"/> Radio	34
Radio mode, band, tuning, one-touch selection of a station	
<input type="checkbox"/> Useful Functions	36
Private mode, VCR/camcorder, rear view camera, rear monitor, car navigation, aspect ratio	
<input type="checkbox"/> User Settings	44
Monitor position, navigation set up, rear view camera set up, clock setting, ID code setting, button operation sound, video control setting, main input	
<input type="checkbox"/> Display (Screen) Settings	54
Dimmer, contrast, brightness, color, tint	
<input type="checkbox"/> DVD Settings	56
DVD menu language, subtitle language, audio language, display aspect and DVD software mode	
<input type="checkbox"/> Sound Settings	60
Bass/treble, balance/fader, dynamic range compression, tone enhancement	
<input type="checkbox"/> Installation Guide	62
Mounting the display unit, control unit, speaker, removing the display unit	
<input type="checkbox"/> Electrical Connections	70
Wiring diagram, connection with CA-TU9000U/CA-TU7000U, CD changer (CX-DP88U), VCR, camcorder, rear monitor, connecting the side brake (parking brake) connection lead, connection with rear view camera	

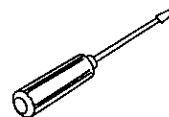
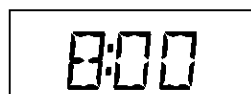

<input type="checkbox"/> Troubleshooting	80
Where to get service help, troubleshooting tips, error display messages, reset switch	
<input type="checkbox"/> Maintenance	87
To prevent damage to the system exterior, clean dirt by wiping lightly with a soft cloth, notes on discs	
<input type="checkbox"/> Definition of Terms	89
<input type="checkbox"/> Language Code List	90
<input type="checkbox"/> Specifications	91

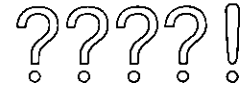

*Panasonic est heureuse de vous compter parmi les utilisateurs de ses appareils électroniques. Nous pouvons vous assurer que cet appareil vous procurera de longues heures d'agrément. Notre réputation est fondée sur une ingénierie électronique et mécanique de haute précision, laquelle préside à la fabrication d'appareils ne comportant que des composants de choix assemblés par un personnel soucieux de la bonne réputation acquise par la qualité de son travail. Après avoir découvert la qualité, la valeur et la fiabilité de cet appareil, vous aussi serez fier d'être un client **Panasonic**.*

Ce manuel d'instructions explique le fonctionnement du CY-VMD9000U en deux modes:

- Lorsque le **CY-VMD9000U** est utilisé seul
- Lorsque le **CY-VMD9000U** est utilisé en combinaison avec l'unité de commande audio-vidéo avec récepteur **CA-TU7000U**.

Pour plus de détails sur l'installation et les raccordements, référez-vous au manuel d'instructions du **CA-TU7000U**.

Si vous entendez utiliser le CY-VMD9000U en combinaison avec l'unité de commande AV avec récepteur à canaux multiples CA-TU9000U, conçue spécifiquement pour être utilisée avec le CY-VMD9000U, référez-vous au manuel d'instructions du CA-TU9000U.

Remarque:

- Le présent manuel décrit le raccordement à un système de navigation automobile Panasonic. Le système de navigation automobile Panasonic n'est toutefois pas encore sur le marché (mars 2001). Par conséquent, les descriptions qui concernent le système de navigation automobile Panasonic sont inscrites sur un fond gris pâle () pour les distinguer des autres.

Remarque sur les affichages d'écran:

- La plupart des exemples d'affichages d'écran présentés dans ce manuel d'instructions sont ceux du **CY-VMD9000U** lorsqu'il est utilisé seul.
- Si vous utilisez le **CY-VMD9000U** en combinaison avec le **CA-TU7000U** ou **CA-TU9000U**, le contenu des menus, etc., peut être quelque peu différent.

Cet appareil incorpore une technologie anti-piratage protégée par des brevets déposés auprès des autorités du gouvernement américain et d'autres droits de propriété intellectuelle détenus par Macrovision Corporation et d'autres détenteurs de droits. L'utilisation de cette technologie de protection des droits d'auteur doit être autorisée par la société Macrovision et doit se limiter à des fins de divertissement privé à moins d'une autorisation préalable et explicite de Macrovision Corporation. Toute rétro-ingénierie ou tout démontage est interdit.

Caractéristiques

Le tableau ci-dessous présente les fonctions additionnelles que permet la combinaison avec le CA-TU7000U/CA-TU9000U.

Modèles	CY-VMD9000U uniquement	CY-VMD9000U + CA-TU7000U	CY-VMD9000U + CA-TU9000U
Fonction			
Radio (AM/FM)	Ne s'applique pas	S'applique	S'applique
Commande de changeur CD*1	Ne s'applique pas	S'applique	S'applique
Puissance de sortie	0,7 W	45 W×4 canaux	45 W×4 canaux+ 35 W
Correction physiologique	Ne s'applique pas	S'applique	Ne s'applique pas
Mode privé**2	Ne s'applique pas	S'applique	S'applique
Réglage d'entrée externe (MAIN-IN FRONT/REAR)	Ne s'applique pas	S'applique	Ne s'applique pas
Réglage du son	Ne s'applique pas	S'applique <ul style="list-style-type: none"> • TONE (Graves/Aigus) • Balance/Équilibrage 	S'applique <ul style="list-style-type: none"> • Niveau d'entrée VIDÉO • Réglage d'entrée numérique • Réglage du haut-parleur • Réglage du niveau de haut-parleur • Réglage du décalage temporel de haut-parleur • Réglage du taux de compression de la dynamique de modulation • Égalisateur graphique
Sortie du haut-parleur fourni avec le CY-VMD9000U <ul style="list-style-type: none"> • Ne peut pas être utilisé comme haut-parleur central. 	Priorité de navigation Lorsque le mode navigation est activé, la priorité est accordée à l'audio de navigation.	Navigation seulement Seul l'audio de navigation est émis.	Navigation seulement Seul l'audio de navigation est émis.
Réglage du volume	Volume de haut-parleur Règle le volume du haut-parleur qui accompagne l'appareil.	Volume Règle le volume des haut-parleurs externes raccordés à l'appareil.	Volume Règle le volume des haut-parleurs externes raccordés à l'appareil.
Raccordements numériques optiques	Ne s'applique pas	S'applique Raccordez le câble à fibres optiques (vendu séparément).	S'applique Raccordez le câble à fibres optiques (vendu séparément).

*1 Changeur CD en option.

**2 Cette fonction met en sourdine le son des haut-parleurs arrière raccordés à l'écran avant (cet appareil) lorsqu'il y a des modes différents sur les écrans avant et arrière après le raccordement de l'écran arrière.

Table des matières

Consignes de sécurité	Page 3
<input type="checkbox"/> Caractéristiques	9
<input type="checkbox"/> Utilisez cet appareil de façon sécuritaire	92
Code d'identification, saisie du code d'identification	
<input type="checkbox"/> Composants et préparation de la télécommande	94
<input type="checkbox"/> Noms des commandes et fonctions	95
<input type="checkbox"/> Disques dont la lecture est possible	98
Formats de disque	
<input type="checkbox"/> Généralités	100
Alimentation, mode, volume, sourdine, ouverture/fermeture de l'afficheur, réglage de la position de l'écran	
<input type="checkbox"/> Opérations de base pour les disques	102
Insertion de disque et lecture, sélection de mode, arrêt et éjection de disque, sélection d'une option de menu, écoute des DVD/vidéo CD, écoute de CD	
<input type="checkbox"/> Fonctionnement de base du changeur CD	108
Mode de changeur CD, sélection de disque, sélection de plage, recherche de plage, diverses façons de faire l'écoute	
<input type="checkbox"/> Radio	110
Mode radio, bande, syntonisation, sélection d'une station avec une seule touche	
<input type="checkbox"/> Fonctions utiles	112
Mode privé, Magnétoscope/caméscope, caméra de vision arrière, écran arrière, navigation automobile, rapport de format	
<input type="checkbox"/> Réglages d'utilisateur	120
Position de l'écran, réglage de navigation, installation de la caméra de vision arrière, réglage de l'horloge, réglage de code d'identification, son de fonctionnement des touches, réglage de commande vidéo, entrée principale	
<input type="checkbox"/> Réglages d'affichage	130
Gradateur, contraste, luminosité, couleur, tonalité	
<input type="checkbox"/> Réglages DVD	132
Langue de menu DVD, langue de sous-titres, langue audio, format d'affichage et mode de support DVD	
<input type="checkbox"/> Réglages sonores	136
Graves/aigus, balance/équilibre, compression de la dynamique de modulation, amélioration de la tonalité	
<input type="checkbox"/> Guide d'installation	138
Montage de l'unité d'affichage, de l'unité de commande, du haut-parleur; pour retirer l'unité d'affichage	
<input type="checkbox"/> Raccordements électriques	146
Schéma de câblage, raccordement avec le CA-TU9000U/CA-TU7000U, un changeur CD (CX-DP88U), un magnétoscope, un caméscope ou écran arrière, raccordement au fil de raccordement du frein de stationnement, raccordement avec une caméra de vision arrière	

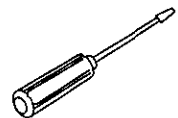
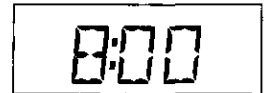

<input type="checkbox"/> Dépannage	156
Service après-vente, conseils de dépannage, messages d'erreur affichés, bouton de réinitialisation	
<input type="checkbox"/> Entretien	163
Pour prévenir l'endommagement de l'extérieur du système, retirez la saleté en frottant légèrement avec un chiffon doux, remarques sur les disques	
<input type="checkbox"/> Définition des termes	165
<input type="checkbox"/> Liste des codes de langue	166
<input type="checkbox"/> Données techniques	167

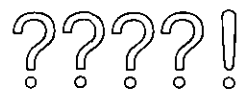

Panasonic le da la bienvenida a la familia constantemente en aumento de poseedores de productos electrónicos. Estamos seguros de que este producto le proporcionará muchas horas de distracción. Nos esforzamos en proporcionarle las ventajas de la ingeniería mecánica y electrónica de precisión, de una fabricación con componentes cuidadosamente seleccionados, y de un montaje realizado por personas orgullosas de la reputación que su trabajo ha cimentado para nuestra empresa. Una vez comprobada la calidad, el valor y la fiabilidad incorporados en este producto, usted también se sentirá orgulloso de pertenecer a nuestra familia.

Este manual de instrucciones explica cómo utilizar la CY-VMD9000U de dos modos:

- **Cuando utiliza la CY-VMD9000U sola**
- **Cuando utiliza la CY-VMD9000U en combinación con la unidad de control AV con receptor CA-TU7000U.**

Para conocer detalles acerca de la instalación y las conexiones, consulte el manual de instrucciones de la CA-TU7000U.

Si va a utilizar la CY-VMD9000U en combinación con la unidad de control AV multicanal con receptor CA-TU9000U, la cual ha sido diseñada específicamente para ser utilizada con la CY-VMD9000U, consulte el manual de instrucciones de la CA-TU9000U.

Nota:

- Este manual de instrucciones describe una conexión con un sistema de navegación de vehículo Panasonic. Sin embargo, el sistema de navegación de vehículo Panasonic no se encuentra disponible en el mercado en este momento (marzo de 2001). Por lo tanto, las descripciones relacionadas con el sistema de navegación de vehículo Panasonic están marcadas con un recuadro color gris claro () para distinguirlas de las demás.

Acerca de las visualizaciones en pantalla:

- La mayoría de los ejemplos de visualizaciones en pantalla mostrados en este manual de instrucciones son para cuando la CY-VMD9000U se utiliza sola.
- Si está utilizando la CY-VMD9000U en combinación con la CA-TU7000U ó CA-TU9000U, el contenido de los menús, etc., puede ser algo diferente.

Reclamaciones de aparatos de patentes de los Estados Unidos de América número 4,631,603, 4,577,216 y 4,819,098, con licencia para usos de visión limitada solamente.

Este producto incorpora tecnología de protección de los derechos de autor que está protegida por reclamaciones de métodos de ciertas patentes de los Estados Unidos de América y otros derechos de propiedad intelectual propiedad de Macrovision Corporation y otros propietarios de derechos. La utilización de esta tecnología de protección de los derechos de autor debe contar con la autorización de Macrovision Corporation, y sólo deberá utilizarse en el hogar y con otros usos de visión limitada a menos que Macrovision Corporation autorice lo contrario. La inversión de la ingeniería o el desmontaje están prohibidos.

Características

A continuación se ofrece una tabla que muestra las funciones adicionales disponibles cuando se realiza la combinación con la CA-TU7000U/CA-TU9000U.

Función \ Modelos	CY-VMD9000U solamente	CY-VMD9000U + CA-TU7000U	CY-VMD9000U + CA-TU9000U
Radio (AM/FM)	No es aplicable	Aplicable	Aplicable
Control de cambiador de CD*1	No es aplicable	Aplicable	Aplicable
Potencia de salida	0,7 W	45 W×4 canales	45 W×4 canales+35 W
Sonoridad	No es aplicable	Aplicable	No es aplicable
Modo privado*2	No es aplicable	Aplicable	Aplicable
Ajuste de entrada externa (MAIN-IN FRONT/REAR)	No es aplicable	Aplicable	No es aplicable
Ajuste de sonido	No es aplicable	Aplicable <ul style="list-style-type: none"> ● TONE (Graves/agudos) ● Balance/desvanecimiento 	Aplicable <ul style="list-style-type: none"> ● Nivel de entrada de videograbadora ● Ajuste de entrada digital ● Ajuste de los altavoces ● Ajuste del nivel de los altavoces ● Ajuste del tiempo de retardo de los altavoces ● Ajuste del régimen de compresión de la gama dinámica ● Ecualizador gráfico
Salida del altavoz suministrado con la CY-VMD9000U ● No se puede utilizar para un altavoz central.	Prioridad de navegación Cuando la navegación esté en "ON", el audio de la navegación tendrá prioridad.	Fijado en navegación Sólo sale el audio de navegación.	Fijado en navegación Sólo sale el audio de navegación.
Ajuste de volumen	Volumen de altavoz Ajusta el volumen del altavoz suministrado.	Volumen Ajusta el volumen de los altavoces externos conectados a la unidad.	Volumen Ajusta el volumen de los altavoces externos conectados a la unidad.
Conexiones digitales ópticas	No es aplicable	Aplicable Conecte el cable de fibra óptica (vendido separadamente).	Aplicable Conecte el cable de fibra óptica (vendido separadamente).

*1 El cambiador de CD es opcional.

*2 Una función que silencia el sonido de los altavoces traseros conectados al monitor delantero (esta unidad) cuando usted tiene modos diferentes en el monitor delantero y en el monitor trasero después de haber conectado el monitor trasero.

Índice

Información para su seguridad	Página 3
<input type="checkbox"/> Características	13
<input type="checkbox"/> Utilización de este producto con seguridad	168
Código de identificación, introducción del código de identificación	
<input type="checkbox"/> Componentes/Preparación del control remoto	170
<input type="checkbox"/> Nombres de los controles y funciones	171
<input type="checkbox"/> Discos que pueden reproducirse	174
Formatos de discos	
<input type="checkbox"/> Generalidades	176
Alimentación, modo, volumen, silenciamiento, abertura/cierre de la unidad de pantalla, ajuste de posición del monitor	
<input type="checkbox"/> Operaciones básicas de los discos	178
Introducción y reproducción de discos, selección de modo, parada y expulsión de discos, selección de un elemento de menú, escucha de DVD/CD de vídeo, escucha de CD	
<input type="checkbox"/> Operaciones básicas del cambiador de CD	184
Modo de cambiador de CD, selección de discos, selección de pistas, búsqueda de pistas, varias formas de escucha	
<input type="checkbox"/> Radio	186
Modo de radio, banda, sintonización, selección con un toque de una emisora	
<input type="checkbox"/> Funciones útiles	188
Modo privado, videograbadora/videocámara, cámara retrovisora, monitor trasero, navegación de vehículo, relación de aspecto	
<input type="checkbox"/> Ajustes del usuario	196
Posición del monitor, preparación para la navegación, preparación de la cámara retrovisora, puesta en hora del reloj, ajuste del código de identificación, sonido de operación de los botones, ajuste de control de vídeo, entrada principal	
<input type="checkbox"/> Ajustes de la pantalla	206
Intensidad de iluminación, contraste, brillo, color, matiz	
<input type="checkbox"/> Ajustes DVD	208
Idioma de menús de DVD, idioma de subtítulos, idioma de audio, aspecto de pantalla y modo de software DVD	
<input type="checkbox"/> Ajustes de sonido	212
Graves/agudos, balance/desvanecimiento, compresión de gama dinámica, realce de tono	
<input type="checkbox"/> Guía de instalación	214
Montaje de la unidad de pantalla, unidad de control, altavoces, extracción de la unidad de pantalla	
<input type="checkbox"/> Conexiones eléctricas	222
Diagrama de cableado, conexión con una CA-TU9000U/CA-TU7000U, un cambiador de CD (CX-DP88U), videograbadora, videocámara, monitor trasero, conexión del cable de conexión del freno de estacionamiento, conexión con una cámara retrovisora	

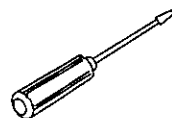
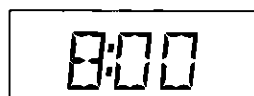

<input type="checkbox"/> Solución de problemas	232
Dónde obtener ayuda para reparaciones, consejos para solucionar problemas, mensajes de error, interruptor de reposición	
<input type="checkbox"/> Mantenimiento	239
Prevención de daños en el exterior del sistema, limpieza pasando suavemente un pañó blando, notas acerca de los discos	
<input type="checkbox"/> Definición de términos	241
<input type="checkbox"/> Lista de códigos de idiomas	242
<input type="checkbox"/> Especificaciones	243

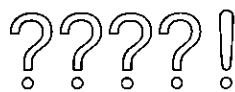

Use this Product Safely

WARNING:

TO AVOID RISK OF SERIOUS INJURY OR POSSIBLE VIOLATION OF LAWS, NOT FOR USE WHERE VISIBLE TO DRIVER FOR ANY PURPOSE OTHER THAN NAVIGATION OR USE WITH REAR VIEW CAMERA.

When Driving:

- The driver must not operate the color LCD monitor. Operating the color LCD monitor may lead to carelessness and cause an accident. Stop your car in a safe location when operating the unit.
- The driver must not watch videos while driving. It may lead to carelessness and cause an accident.
- Keep the unit at an appropriate sound level. Driving with the sound at a level that prevents you from hearing sounds outside and around the car may cause an accident.

When Driving

The driver must not operate the color LCD monitor. Operating the color LCD monitor may lead to distraction and cause an accident. Stop your car in a safe location when operating the unit.

When Car Washing

Do not expose the product, including the speakers and discs, to water or excessive moisture. This could cause electrical shorts, fire, or other damage.

When Parked

Parking in direct sunlight can produce very high temperatures inside your car. Give the interior a chance to cool down before switching the unit on.

Use the Proper Power Supply

This product is designed to operate off a 12 V DC, negative ground battery system (the normal system in a North American car).

Disc Mechanism

Do not insert coins or any small objects. Keep screwdrivers and other metallic objects away from the disc mechanism and disc.

Protect the DVD Software

When you leave the car, be sure to eject the disc from this unit and bring it out.

Use Authorized Servicenters

Do not attempt to disassemble or adjust this precision product. Please refer to the Servicenter list including with this product for service assistance.

For Installation

This product should be installed in a horizontal position with the front end up at a convenient angle, but not more than 30°.

The user should bear in mind that in some areas there may be restrictions on how and where this unit must be installed. Consult your dealer for further details.

This system is designed so that you cannot see picture from VCR, and other devices while you are driving.

- Park your car in a safe place with pulling the side brake (parking brake) lever before watching the monitor.
- Picture can be seen on the second monitor.

Note:

- Be sure to connect the side brake (parking brake) connection lead. (→ page 78)



Cautions:

- Picture might not be displayed, or it might take more time than usual to display picture in low temperature. Also, movement of picture might become labored, or picture quality might become deteriorative in low temperature. [Practicable temperature: 32 °F to 104 °F (0 °C to 40 °C)]
- Do not touch the LCD (liquid crystal display).
If you touch the LCD, your fingerprints are conspicuous because the surface of the LCD was specially processed.
- In some cases, noise is generated. It depends on the position or direction of a cellular phone. Change the position or direction of the cellular phone, or keep it away from the unit.

ID Code

Prior to operating this unit, it is advisable to assign your 4-digit ID code for security. (Make sure to use **four digits** for ID code. ID code cannot be set with two or three digits.)

Once the ID code has been set, the unit cannot be operated if the main power supply is disconnected then re-connected. It is electrically locked so that a thief could not use the stolen unit unless that person knows the code you have set.

The ID code operation must be performed only by the person whom the unit belongs to.

Generally, it is not necessary to enter the ID code each time when using the unit if it has never been disconnected from the main power supply (car battery). For the ID code setting procedures, see pages 50, 51.

Cautions:

- Record your registered ID code and keep it in a secure location. If you forget it, you will be unable to use the unit.
- In case that you cannot operating the unit because of forgetting the ID code, please consult your nearest Panasonic Servicenter.

ID Code Input

Enter the ID code after turning on the power and activating the display.

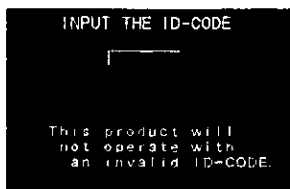

Success →

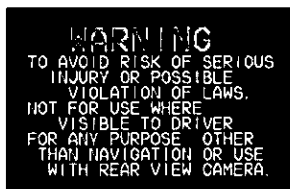

Note:

- When fail in entering ID code, a screen on the right is displayed and the unit beeps three times.
Enter a correct ID code.
In case of failing in entering ID code three times consecutively, the power is turned off. Turn on the power again and enter a correct ID code in this case.



Components/Remote Control Unit Preparation

Components

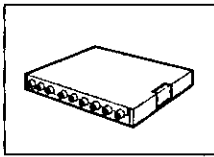
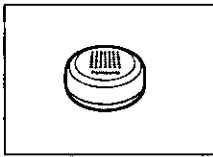
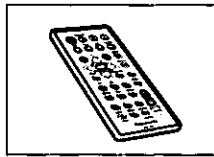
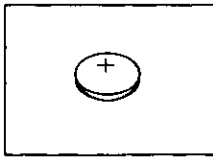
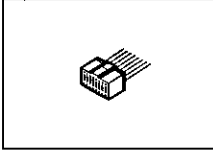
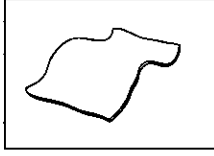
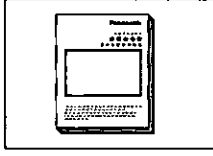
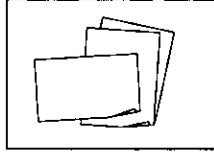
				
• Display unit (1)	• Control unit (1)	• Speaker (1)	• Remote control unit (1)	• Battery (1)
				• Installation hardware (screws, cords, etc.) (→ page 62)
• Power connector (1)	• Wiping cloth (1)	• Operating instructions (1)	• Warranty card, etc.	

Remote Control Unit Preparation

Battery Installation (Inserting/Replacing the Battery)

- 1 Remove the battery holder.**
Pull the holder by the position B while pushing position A in the direction indicated by the arrow.
- 2 Install the battery on the battery holder.**
Set a new battery properly with its (+) side facing up as shown in the figure.
- 3 Insert the battery holder.**
Push in the battery holder back into its original position.

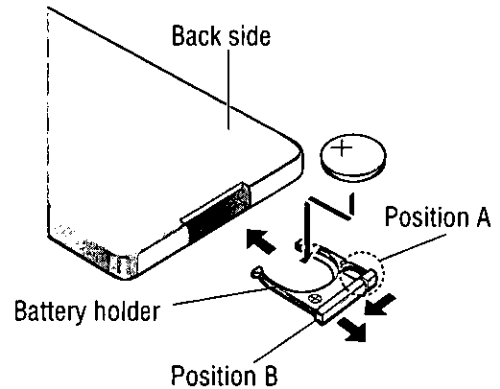

Battery Notes

Remove and dispose of an old battery immediately.

Battery Information:

- Battery type: Panasonic lithium battery (CR2025) (supplied)
- Battery life: Approximately 6 months with normal use (at room temperature)

Caution:

- Improper use of batteries may cause overheating, an explosion or ignition, resulting in injury or a fire. Battery leakage may damage the unit.
- Do not disassemble or short the battery. Do not throw a battery into a fire.
- Keep batteries away from children to avoid the risk of accidents.
- Be careful to the local disposal rules when you dispose of batteries.

Name of Controls and Functions

Display Unit

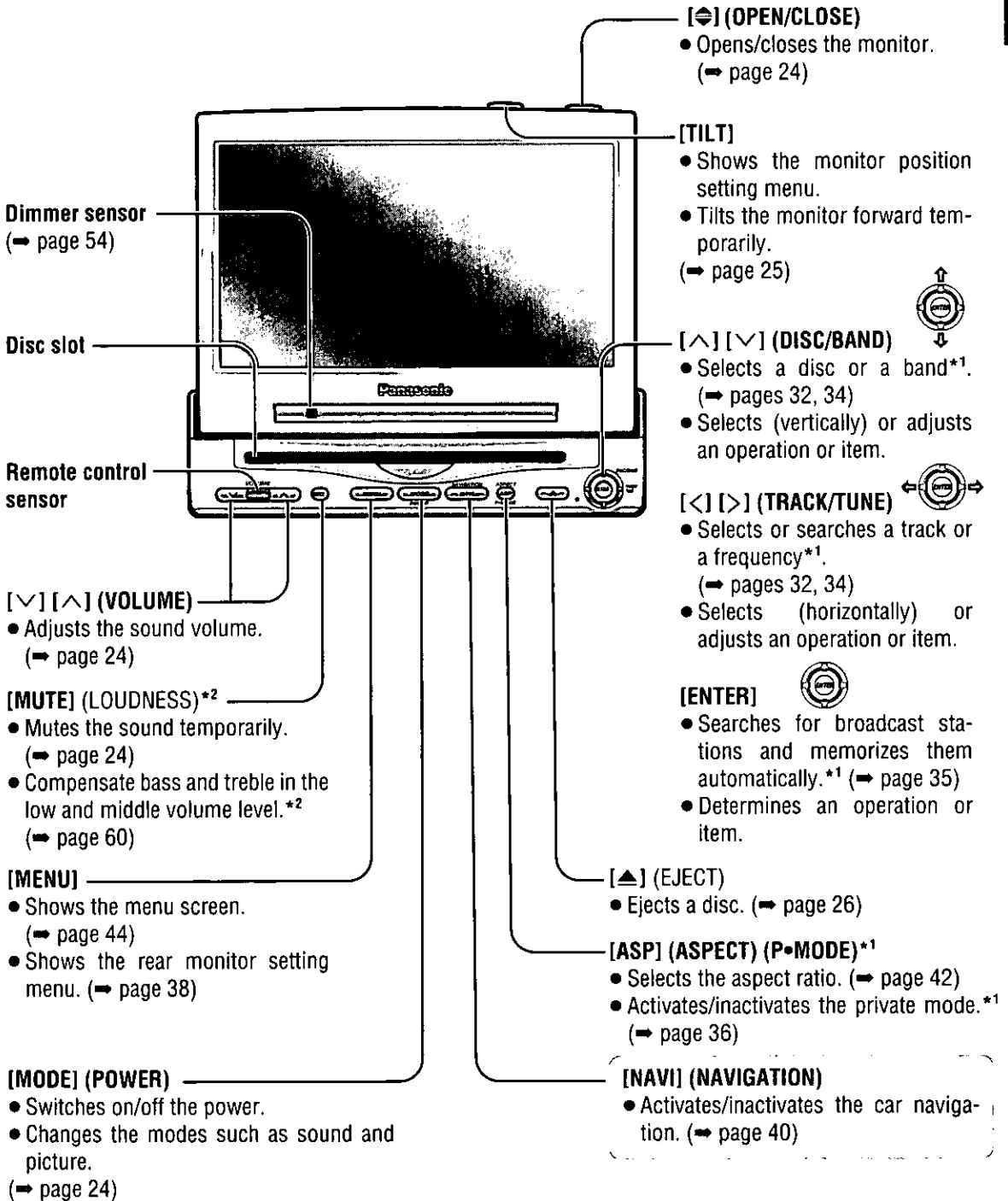

*¹ When connected to CA-TU7000U/9000U.

*² When connected to CA-TU7000U.

Note:

• See page 71 about the name of the controls and functions of the control unit.

Name of Controls and Functions (Continued)

Remote Control Unit

Aim the remote control unit at the remote control sensor of the display unit and operate it.

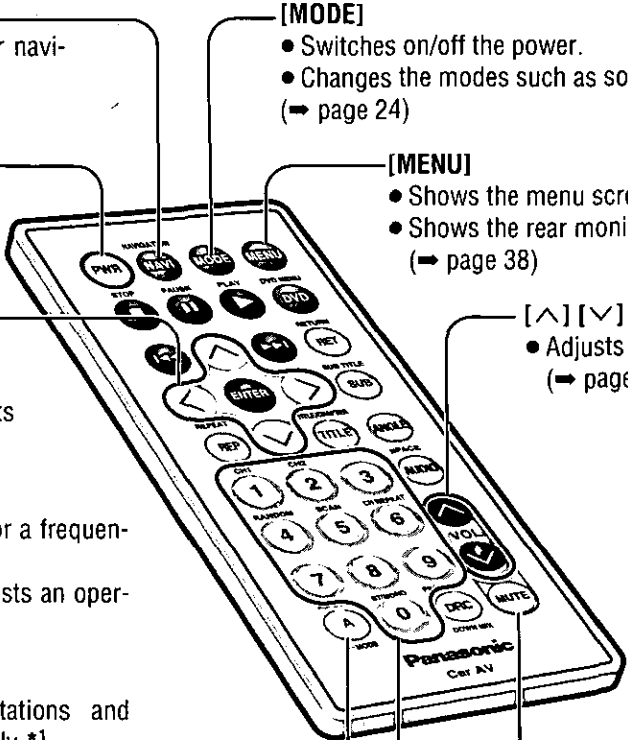
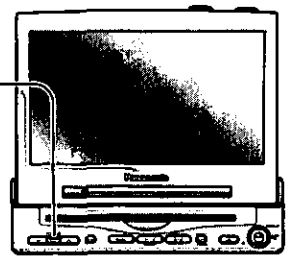

[NAVI] (NAVIGATION)

- Activates/inactivates the car navigation. (⇒ page 40)

[MODE]

- Switches on/off the power.
- Changes the modes such as sound and picture. (⇒ page 24)

[PWR]

- Switches on/off the power. (⇒ page 24)

[MENU]

- Shows the menu screen. (⇒ page 44)
- Shows the rear monitor setting menu. (⇒ page 38)

[^][v] (DISC/BAND)

- Selects a disc or a band*¹. (⇒ pages 32, 34)
- Selects (vertically) or adjusts an operation or item.

[^][v] (VOL)

- Adjusts the sound volume. (⇒ page 24)

[<][>] (TRACK/TUNE)

- Selects or searches a track or a frequency*¹. (⇒ pages 31, 32, 34)
- Selects (horizontally) or adjusts an operation or item.

[ENTER]

- Searches for broadcast stations and memorizes them automatically.*¹ (⇒ page 35)
- Determines an operation or item.

[A] (ASPECT) (P•MODE)*¹

- Selects the aspect ratio. (⇒ page 42)
- Activates/inactivates the private mode.*¹ (⇒ page 36)

[MUTE] (LOUDNESS)*²

- Mutes the sound temporarily. (⇒ page 24)
- Compensates bass and treble in the low and middle volume level.*² (⇒ page 60)

[0] to [9]

- Sets the ID code. (⇒ page 50)
- Memorize broadcast stations.*¹ (⇒ page 35)
- Selects listening item for the CD changer mode.*¹ (⇒ page 33)

*¹ When connected to CA-TU7000U/9000U.

*² When connected to CA-TU7000U.

Remote Control Unit of the DVD/Video CD/CD Playback (Operation only for the remote control)

Meaning of symbols

   Indicates the compatible types of disc.

[■] (STOP)  
 • Stop playback



[||] (PAUSE)
 • Pause

[▶] (PLAY)
 • Playback

[◀◀] [▶▶]
 • Go to beginning
 • Fast forward/fast backward
 • Slow playback [▶▶▶]
 (⇒ page 28)



Playback will start automatically when the disc is inserted. 

To stop the playback: 
 Change the mode or turn the power off.

[^] [v] [◀] [▶]  
 • Selects an operation or item.



[ENTER]
 • Determines an operation or item.

[<] [>] 
 • Selects a track.
 • Fast forward/fast backward
 (⇒ page 31)



[REP] (REPEAT)   
 • Repeats a playback.
 (⇒ pages 28, 31)

[0] to [9] 
 • Selects listening item on the menu. (⇒ page 27)
 • Selects a title or chapter. (⇒ page 29)

[0] to [9] 
 • Selects listening item on the menu. (⇒ page 27)
 • Selects a track. (⇒ page 27)
 • Switches between stereo or monaural sound.
 (⇒ page 30)

[MODE]   
 • Changes the modes such as sound and picture.
 (⇒ page 24)

[DVD] (DVD MENU) 
 • Displays the DVD menu.
 (Operations vary according to the disc.) (⇒ page 29)

[RET] (RETURN)  
 • Returns to the previous display.
 • Inputs the number again.
 • Displays the video CD's menu.
 (⇒ page 27)

[DRC] (DYNAMIC RANGE COMPRESSION) 
 • Compresses the range of the playback level. (⇒ page 60)

[TITLE] (TITLE/CHAPTER) 
 • Selects the title/chapter. (⇒ page 29)

[SUB] (SUB TITLE)
 • Switching the subtitle language. (⇒ page 30)

[ANGLE]
 • Switching the angle. (⇒ page 30)

[AUDIO]
 • Switching the audio language. (⇒ page 30)

Note:
 • The following functions are activated when connected to CA-TU9000U. (See the operating instructions of CA-TU9000U.)
 • SPACE • PRO LOGIC • DOWN MIX

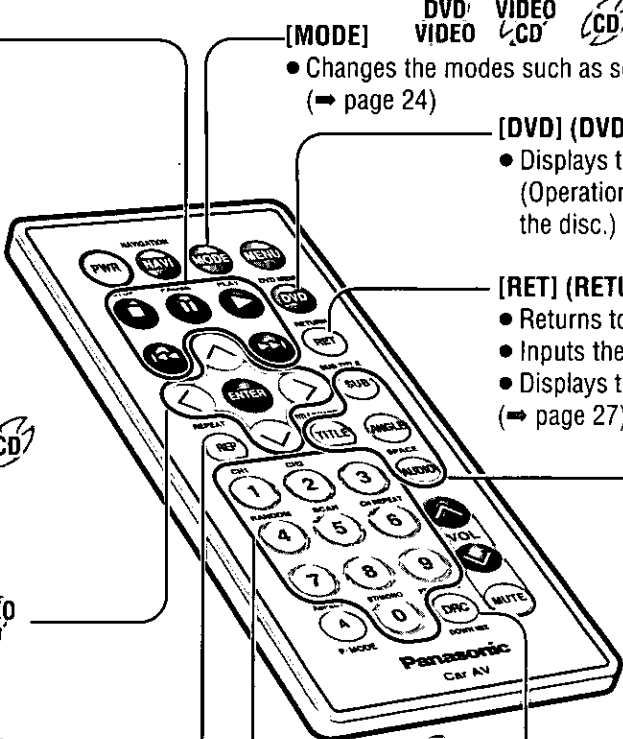

Discs that can be Played Back

Disc	Mark (logo)	Disc size	Video format	Region number
DVD video		5" (12 cm)	NTSC	1 ALL
Video CD			NTSC	/
CD		3" (8 cm)		

Example:



Region management information

This product is designed and manufactured to respond to the region management information that is recorded on a DVD disc. If the region number described on the DVD disc does not correspond to the region number of this product, this product cannot play the disc.

You can play discs with labels containing the region number "1" and "ALL".

Symbols used on jackets (Examples of such symbols include)

• Number of subtitle languages



• Number of audio tracks



• Number of angles



The numbers indicate the number of languages, tracks, angles, etc., recorded on the disc.

Screen size (H:V aspect ratio)

• 4:3 standard size



• Letterbox



(→ page 89)

• 16:9 wide size

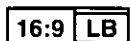

: Plays back in letterbox format on a standard screen (4:3).

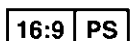

: Plays back in "Pan & Scan" (→ page 89) format on a standard screen (4:3).

Note:

• The size of the image that is displayed on the screen depends on the screen mode of the CY-VMD9000U ("Aspect Ratio" → page 42), and on the screen size for the content on the disc.

The following discs cannot be played back on this product.

- DVD-Audio
- CD-R
- dts DVDs
- DVD-ROM
- DVD-R
- CD-ROM
- SVCD
- VSD
- CD-RW
- SACD
- photo CD
- CD-RW
- Divx video discs
- DVD-RAM
- DVD+RW
- DVD-RW
- DVD+R
- CVD
- CD-G
- dts CDs
- CDV
- CD-EXTRA (audio-only playback possible)

- Discs recorded in PAL format, others
- DVDs with a region number other than "1" or "ALL"
- **Playing back a CD-R disc or a photo CD disc with this unit could damage the data that is recorded on the disc.**
- **This unit cannot play back a "dts CD" correctly.**

When "⊘" is displayed

Input is not possible because a soundtrack, subtitle language or angle number which was not recorded on the disc has been selected or because the use has attempted to perform an operation which is not supported by the unit.



Disc Formats

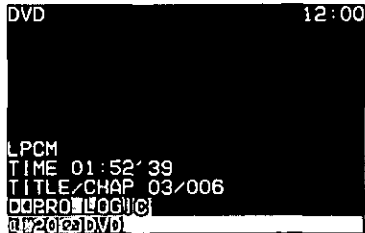

LPCM (Linear PCM)



In this format, the audio signal is converted to digital data and recorded in two channels without compression. Because the capacity of a DVD video disc is large, it can store more data with better accuracy than a CD.

Note:

- "LPCM" is displayed only for DVD video discs.

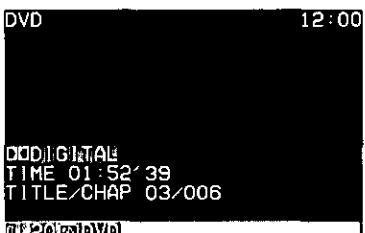

Dolby Digital



This fully discrete format divides the music signals into 5.1 channels: Front Left (L), Front Right (R), Center (C), Left Surround (LS), Right Surround (RS) and Subwoofer (SW: 0.1 channel) for recording and playback. The number of channels that are recorded depends on the software. (1 to 5.1 channels)

Note:

- The supplied speaker only outputs the audio from the Front Left (L), Front Right (R), and Center (C) channels.

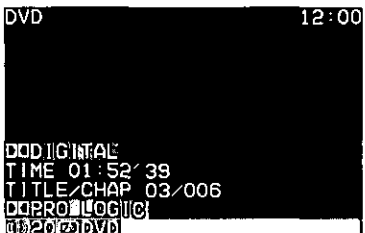

Surround Format



This format records signals from four channels [Front Left (L), Front Right (R), Center (C), and Monaural Surround (S)] in two channels, decodes those channels through a Dolby Pro Logic decoder, and then outputs the resulting signals in four channels.

Notes:

- If "DTS" is selected in the disc settings while playing back a DVD video disc, the audio will not be output. Change the disc setting to "Dolby Digital" or "PCM". (For details on how to change this setting, refer to the instructions provided with the disc.)
- dts playback is possible if the CY-VMD9000U is connected to the CA-TU9000U multi channel AV control unit with receiver (sold separately).

General

1 Power

Turn the key in the ignition until the accessory indicator lights.

ON: Press [MODE] (POWER) on the display unit.

Press [PWR] or [MODE] on the remote control.

OFF: Press and hold [MODE] (POWER) again for more than 2 seconds on the main unit.

Press and hold [PWR] again or [MODE] again for more than 2 seconds on the remote control.

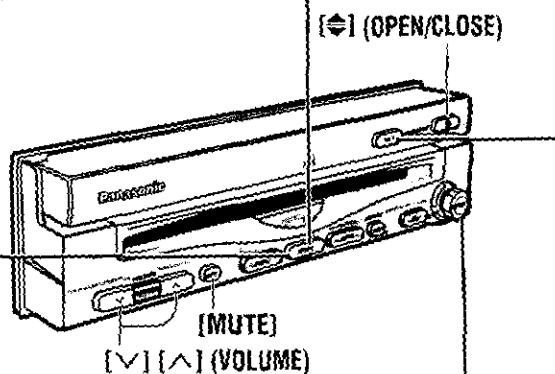

2 Mode

Press [MODE] to change the mode.

Source

VTR 1 (→ page 38)

VTR 2 (→ page 38)

DVD (Video CD/CD) player (→ page 26)

* Radio (→ page 34)

* CD changer control (→ page 32)

(When a CD changer is connected.)

*When connecting to CA-TU7000U/9000U.

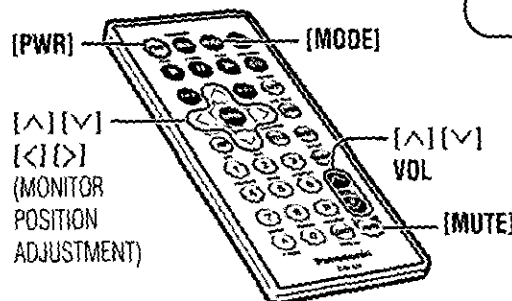

Volume

[^] (VOLUME): Up

[v] (VOLUME): Down Setting range: 0 to 40

VOLUME 20

When using CY-VMD9000U itself:

Supplied speaker volume

When connecting to CA-TU7000U:

External speaker volume connected to this unit

Note:

- The sound level for each source is stored in memory.

Mute

MUTE ON: Press [MUTE].

MUTE OFF: Press [MUTE] again.



Display Open/Close

OPEN: Press [OPEN/CLOSE].

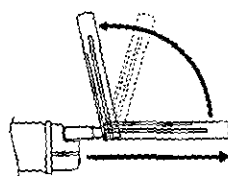

If the unit stops halfway, press [OPEN/CLOSE] again and draw it all the way in.

CLOSE: Press [OPEN/CLOSE] again.

(After return the lateral angle to the neutral position.)

Notes:

- When the display unit is opened or closed, a loud beep sounds three times.
- Opening/closing the display can be operated when the power is turned off.

WARNING:

Do not insert hands, fingers or foreign objects into the unit while the display is moving.

Inserting your hands, fingers or foreign objects into the unit can cause injuries and damage to the unit.

Monitor Position Adjustment

Cautions:

- For smooth adjustment, make sure to first return the lateral angle to the neutral position and then adjust the tilt angle.
- Do not manually change the position of the unit by using force.
- Do not place any object on the display unit, or subject it to undue force.

Tilt Angle/Front-Rear Position

- 1** Press and hold [TILT] on the display unit for more than 1 second.



Monitor position setting menu

- 2** Press [^] or [v] to adjust the tilt angle. Press [<] or [>] to move the display to the front or rear position.

- Position "REAR" and the tilt angle "5" cannot be selected at the same time.

Notes:

- Press [MODE] to return to the regular mode.
- The monitor position setting menu is automatically closed if no operation is performed for about 60 seconds.
- Vertical angle (TILT) and front-rear position data are saved in the memory, so when the display unit is drawn out next, it is automatically set at the angle and in the position adjusted before.
- After adjusting its angle, also adjust the brightness to make it easy for you to watch. (⇒ page 54)
- The monitor position can also be set on the main menu screen. (⇒ page 44)
- The car model and installation conditions may impose some restrictions on the adjustment of the monitor's angle and position.

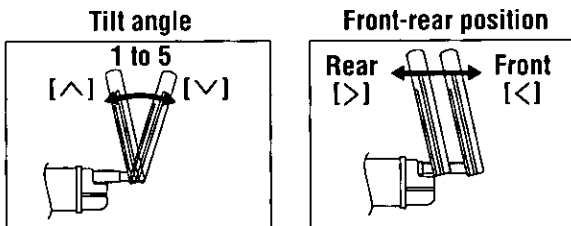

Display Unit Lateral Angle Adjustment

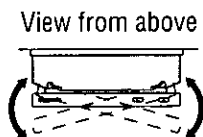
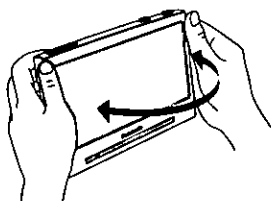

Hold the display unit by the non-slip part in the upper half of it, and adjust its lateral angle.

Caution:

- There is the danger of your fingers being pinched if you hold the unit by lower part. Hold the unit by the upper half of it, and move it carefully without applying undue force.

Folding down the Display Temporarily

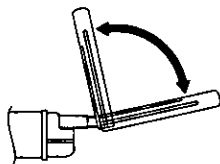

Fold down: Press [TILT] on the display unit.
Raise: Press [TILT] again on the display unit.

Note:

- Even when the unit is power off, you can fold down the display temporarily.

Basic Disc Operations

Meaning of symbols



Indicates the compatible types of disc.

Cautions:

- Do not use irregularly shaped disc.
- Do not insert foreign matter into the disc slots.

Notes:

• Disc Limitations

Due to limitations of certain discs, some DVD video and video CD discs may not operate as described in these Operating Instructions. Refer to the disc jacket for further details.

- This unit does not support DVD and video CD karaoke functions.

Insert a disc after making sure that there is no disc in the disc compartment.

(If "NO DISC" is displayed, insert the disc.)

Disc Insert and Playback

Insert the disc.

- The mode that supports that disc is selected, and playback starts.
- The disc format is automatically identified. (→ page 23)
- When the menu screen appears, see "Selecting a Menu Item" on page 27.

To make sure the play setting

Press [ENTER] during the playback.

Notes:

- Loading a disc when the power is off allows the power to be turned on.
- You can play a disc even if the monitor is closed.
- If you leave a disc at the disc slot for approximately 30 seconds, the disc is loaded into the compartment automatically after loud beep is energized three times.
- The sound may be interrupted for a few moments while the disc is being identified.

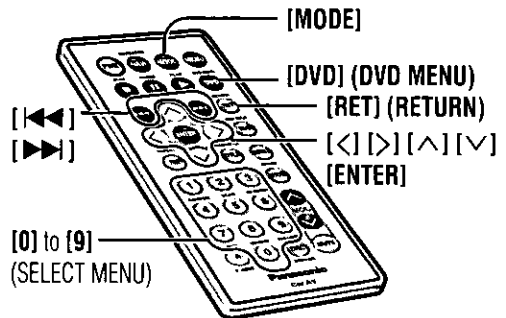
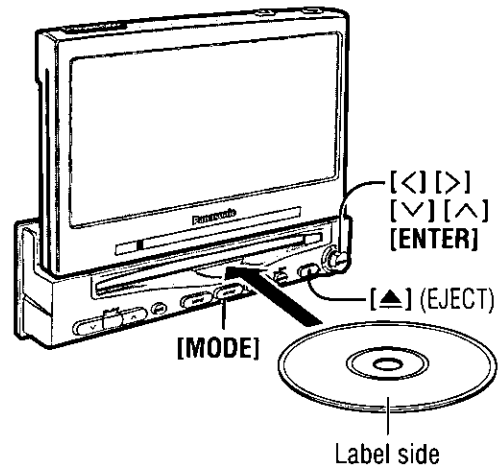

Mode Selection

Press [MODE] to change to the DVD (Video CD, CD) mode.

Stop and Disc Eject

Press [EJECT] on the display unit.

Perform these operations with the remote control.
Operations vary according to the disc.
For details, refer to the guide provided with the disc.

DVD mode display

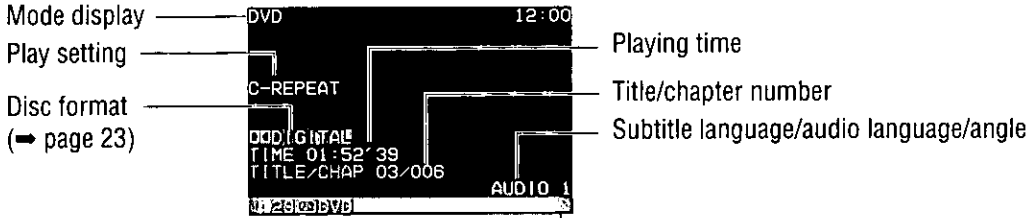

Input is not possible when the operation is not supported by the disc.

Video CD mode display

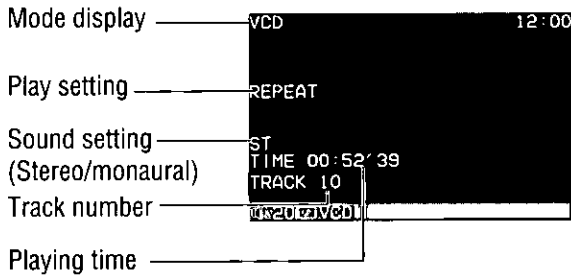

Selecting a Menu Item

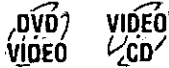

Some DVD discs have unique menu structures called DVD menu. Although the DVD menu's contents and operation differ from disc to disc, the following explains basic operation when this feature is used.

- DVD:**
Press [<], [>], [v] or [^] to select the desired menu.
DVD/video CD with playback control (→ page 89):
Press [0] to [9] on the remote control.

- Press [ENTER].

To display the menu:

DVD: Press [DVD] (DVD MENU) during playback.

Video CD: Press [RET] (RETURN) during playback.

To input the number again or return to the previous display:

Press [RET] (RETURN).

Note for video CD with playback control:

- Pressing [<<<] [>>>] during playback will return to the menu display.

Example:

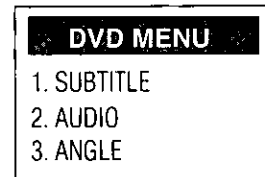

Example:

Video CD

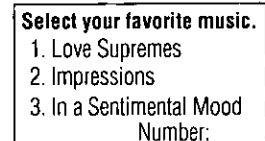

Basic Disc Operations (Continued)

Listening to DVD/Video CD

Go to Beginning

[▶▶▶]: Next track (chapter)
[◀◀◀]: Beginning of the current track (chapter)
Previous track (Press twice.)

Note:

- When playing a DVD video, there are cases where it is not possible to return to the start of a chapter that spans 2 titles.

**Fast Forward/
Fast Backward**

Press and hold for more than 0.5 seconds.

[▶▶▶]: Fast forward
[◀◀◀]: Fast backward

Release to resume the regular play on the regular speed.

- The speed changes if the button is held down as follows.
Regular speed → 1.5 times → 10 times → 20 times

Stop

Press [■] (STOP) during playback.

- When play is stopped, the player records the point where [■] (STOP) was pressed. (Continued playback function)
Press [▶] (PLAY) again, and play will resume from this point.

To cancel continued playback:

Press [■] (STOP) again in the stop mode.

Pause

Press [⏸] (PAUSE) during playback.

To resume normal playback:

Press [▶] (PLAY) or [⏸] (PAUSE) again.

Slow Playback

Press and hold [▶▶▶] for more than 0.5 seconds in the pause mode.

- Playback is at about 1/3 normal speed.

To resume normal playback:

Press [▶] (PLAY).

To pause:

Press [⏸] (PAUSE) again.

Note:

- Reverse slow playback is not possible.

Repeat

Chapter/
Track

Press [REP] (REPEAT) during playback.

Press [REP] (REPEAT) again to cancel.

REPEAT

C-REPEAT

Title

Press and hold [REP] (REPEAT) for more than 2 seconds during playback.

Press and hold [REP] (REPEAT) for more than 2 seconds again to cancel.

T-REPEAT

Note:

- It is possible to press [◀] [▶] on the display unit instead of [◀◀◀] [▶▶▶] on the remote control except the DVD's menu play.

Only for the remote control

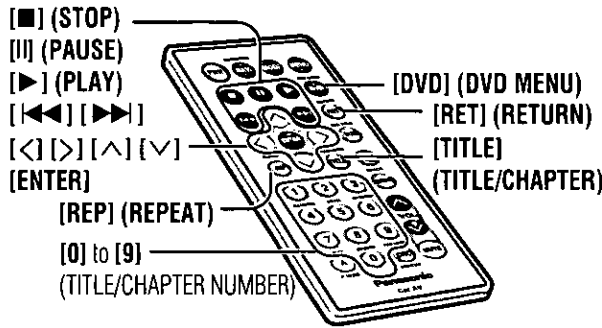

Starting Playback from a Specific Title/Chapter

DVD VIDEO

- 1 Press [TITLE] (TITLE/CHAPTER) to select the input mode.
- 2 Input preferred title/chapter number.

To input the number again:
Press [RET] (RETURN).

- 3 Press [TITLE] (TITLE/CHAPTER).
 - Playback will start automatically.

Notes:

- If no operation is performed, the display returns to the regular mode.
- You can select the desired setting on the menu display. (→ See below.)

Regular mode

↓

Chapter number input mode
(“CHAP” lights on yellow.)

↓

Title number input mode
(“TITLE” lights on yellow.)

DVD Menu

Use this menu during playback to select content, audio, subtitle, etc., from a menu (the DVD menu) that is unique to each disc.

DVD VIDEO

- 1 Press [DVD] (DVD MENU) during playback.
- 2 Press [◀], [▶], [v] or [^] to select the preferred menu.
- 3 Press [ENTER].

To return the previous display:
Press [RET] (RETURN).

Note:

- Operations vary according to the disc. For details, refer to the guide provided with the disc.

Example:

DVD MENU

1. SUBTITLE

2. AUDIO

3. ANGLE

Title Menu

If the DVD has multiple titles recorded on it, it is possible to select the preferred title form the title menu to start playback.

DVD VIDEO

- 1 Press and hold [DVD] (DVD MENU) for more than 2 seconds during playback.
- 2 Press [◀], [▶], [v] or [^] to select the preferred title.
- 3 Press [ENTER].

To return the previous display:
Press [RET] (RETURN).

Note:

- Operations vary according to the disc. For details, refer to the guide provided with the disc.

Example:

TITLE MENU

Rivers	Castles
Lovers	Woods

Basic Disc Operations (Continued)

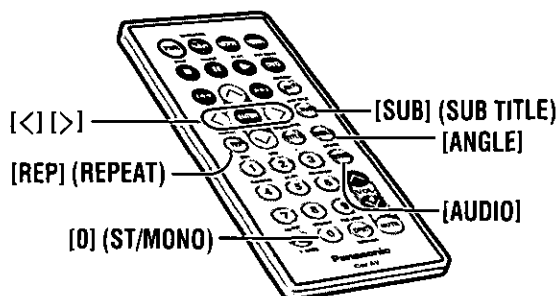

Switching the Subtitle Language

DVD
VIDEO

Press [SUB] (SUB TITLE) during playback.

It is possible to change the subtitle language during play if the multiple languages are recorded on the disc.

Note:

- There may be a brief delay before the subtitles appear.

Switching the Audio Language

DVD
VIDEO

Press [AUDIO] during playback.

It is possible to change the audio language during play if multiple audio languages are recorded on the disc.

Switching the Angle

DVD
VIDEO

Press [ANGLE] during playback.

For DVDs which contain scenes which have been shot simultaneously from a number of different angles the same scene can be viewed each of these different angles during play.

Notes:

- If no operation is performed for 5 seconds, the display returns to the regular mode.
- It may not be possible to switch language unless the unit is at the DVD menu (⇒ page 29) or is at the DVD settings (⇒ page 56).
- The language on the DVD settings has a priority over when the power is turned on or the disc is loaded.
- The number of languages depends on the disc. Some disc have only one language or have no language.

Switching between Stereo and Monaural

VIDEO
CD

Press and hold [0] (ST/MONO) for more than 2 seconds.

It is possible to switch the audio between stereo sound and monaural sound (L or R).

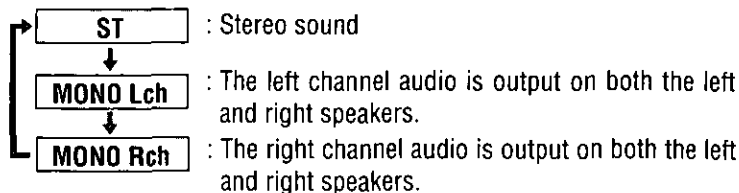

CD mode display

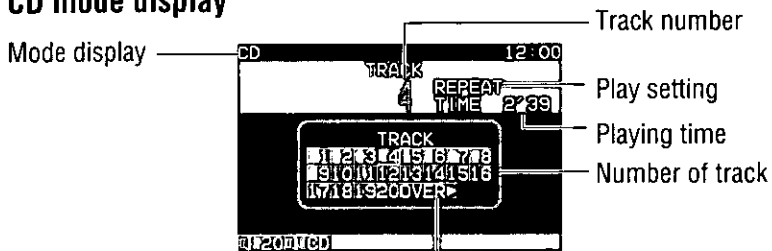

"OVER ▶" shows when the number of tracks is 21 or more.

Listening to CD

Go to Beginning

[>]: Next track
[<]: Beginning of the current track
Previous track (Press twice.)

Fast Forward/ Fast Backward

Press and hold.
[>]: Fast forward
[<]: Fast backward
Release to resume the regular play.

Repeat

Press [REP] (REPEAT) during playback.
Press [REP] (REPEAT) again to cancel.

REPEAT

CD Changer Basics

When connecting to CA-TU7000U/9000U

CD changer functions are designed for optional Panasonic CD changer unit.

Preparation:

- Connect the CD changer, and load a magazine (disc).

Notes:

- Loading a magazine when the power is off allows the power to be turned on.
- Ejecting the magazine when the unit is in the CD changer mode allows the power to be turned off.

Caution:

- Do not use irregularly shaped disc.

1 CD Changer Mode

Press **[MODE]** to change to CD changer mode and playback starts.

Note:

- Load a magazine with CDs when "NO MAGAZINE" is displayed.

2 Disc Selection

[^] (DISC): Next disc.
[v] (DISC): Previous disc.

3 Track Selection

[>] (TRACK): Next track.
[<] (TRACK): Beginning of the current track.
Previous track (Press twice.)

Track Search

Press and hold for more than 0.5 seconds.

[>] (TRACK): Fast forward
[<] (TRACK): Fast backward

Release to resume the regular play.

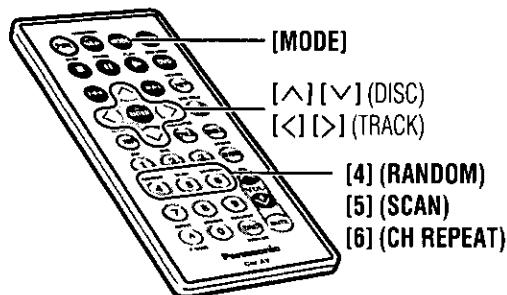
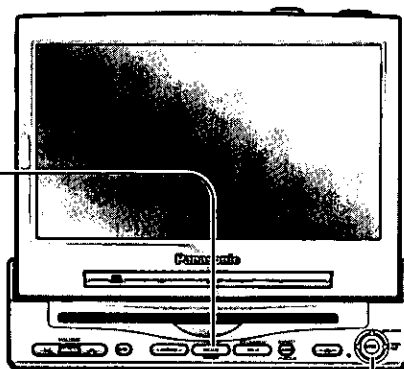

CD changer mode display

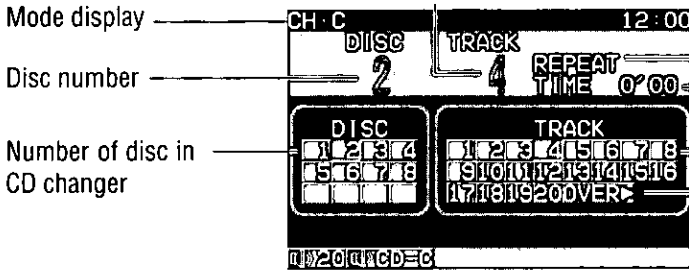

*1Not shown correctly when the number of tracks is 100 or more.

Play setting

Playing time

Number of track

"OVER ►" shows when the number of tracks is 21 or more.

Various Way of Listening (Only for the Remote Control)

Random Play

Track

Press [4] (RANDOM).

RANDOM

All the available tracks on all discs in the magazine plays in a random sequence.

• Press [4] (RANDOM) again to cancel.

Disc

Press and hold [4] (RANDOM) for more than 2 seconds.

ID=RANDOM

All the available tracks on the current disc plays in a random sequence.

• Press and hold [4] (RANDOM) again to cancel.

Scan Play

Track

Press [5] (SCAN).

SCAN

The first 10 seconds of each track on the discs plays in sequence.

• Press [5] (SCAN) again to cancel.

With the scanning of all tracks over, the original program starts playing from the beginning.

Disc

Press and hold [5] (SCAN) for more than 2 seconds.

ID=SCAN

The first 10 seconds of the first track of all the discs in the magazine plays in sequence.

• Press and hold [5] (SCAN) again to cancel.

With the scanning of all tracks over, the original disc starts playing from the beginning.

Repeat Play

Track

Press [6] (CH REPEAT).

REPEAT

Repeat the current track.

• Press [6] (CH REPEAT) again to cancel.

Disc

Press and hold [6] (CH REPEAT) for more than 2 seconds.

ID=REPEAT

Repeat the current disc.

• Press and hold [6] (CH REPEAT) again to cancel.

Radio

When connecting to CA-TU7000U/9000U

Radio mode display

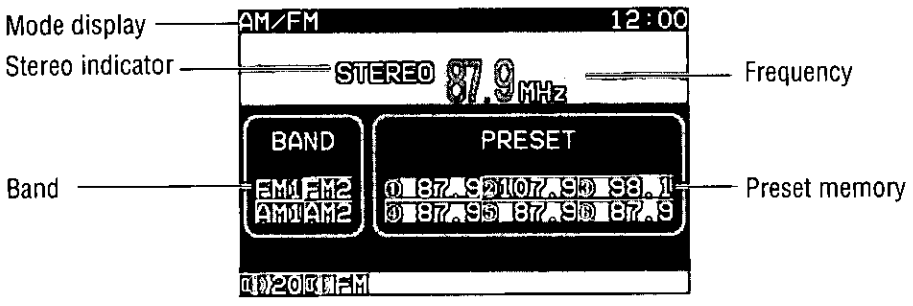

1 Radio Mode
Press [MODE] to change to radio mode.

2 Band
[^] (BAND): FM band
[v] (BAND): AM band

3 Tuning
[>] (TUNE): UP
[<] (TUNE): Down

Press and hold [>] (TUNE) or [<] (TUNE) for more than 0.5 seconds, then release. Seeking will start.

Note:

- The stereo indicator lights during reception of an FM stereo broadcast.

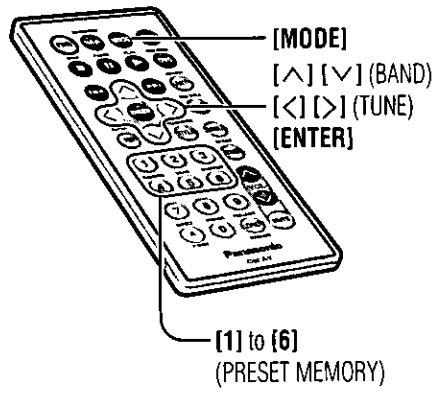
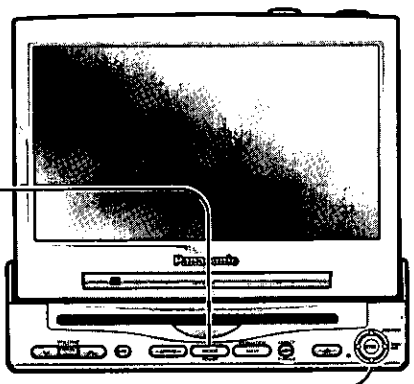

One-Touch Selection of a Station

Up to 6 stations each can be saved in the FM1, FM2, AM1 and AM2 preset station memories.

Manual Preset Memory

Manually save a station in the preset memory.

- ① Select a band and frequency (step ①, ② and ③ on the previous page).
- ② Press and hold [1] to [6] on the remote control for more than 2 seconds.

The frequency blinks once, and a receiving station is saved in the memory.

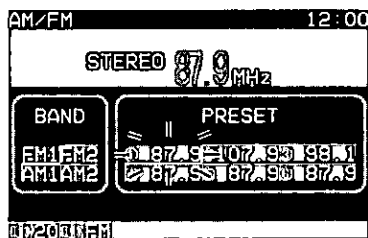

Auto Preset Memory

Automatically save strong stations in the preset memory.

- ① Select a band (step ① and ② on the previous page).
- ② Press and hold [ENTER] for more than 2 seconds.

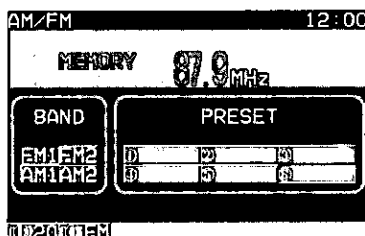

- The 6 strongest available stations will be automatically saved in the memory under preset numbers 1 to 6.
- Once set, the preset stations are sequentially scanned for 5 seconds each.
- To stop scanning, press [1] to [6] on the remote control.

Note:

- New stations are overwritten on existing saved stations after following this procedure.

Preset Station Calling

- ① Select a band (step ① and ② on the previous page).
- ② Press [1] to [6] on the remote control.

Useful Functions

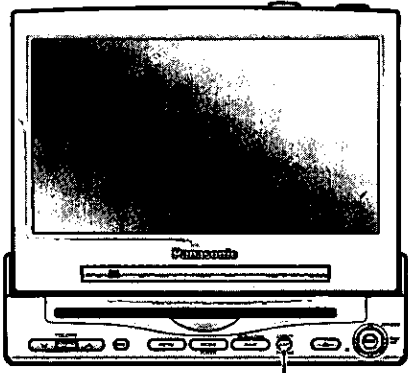

[ASP] (P-MODE)

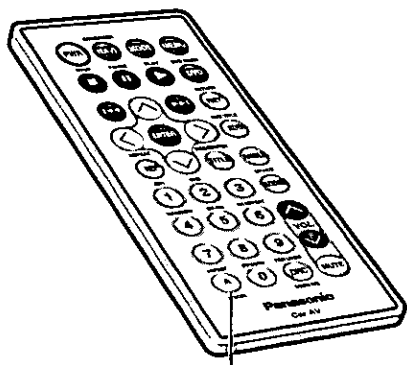

[A] (P-MODE)

When connecting to
CA-TU7000U/9000U

Private Mode

Default: OFF

You can mute the sound from the rear speakers connected to the front monitor (this unit), when you have different modes at the front and rear monitor, after connecting the rear monitor.

You can enjoy the sound from the rear monitor by using headphones.

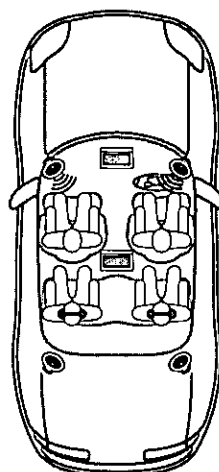

Private mode ON: Press and hold [ASP] (P • MODE) for more than 2 seconds on the display unit.
Press and hold [A] (P • MODE) for more than 2 seconds on the remote control.

Private mode OFF: Press and hold [ASP] (P • MODE) again for more than 2 seconds on the display unit.
Press and hold [A] (P • MODE) again for more than 2 seconds on the remote control.

"P • MODE" indicator lights when the private mode is activated.

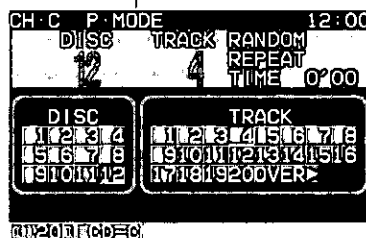

Notes:

- Be sure to set to OFF when you do not use the private mode.
- It is not possible to choose and set the BAL/FAD on the sound setting menu while private mode is activated when connecting to CA-TU7000U.
- It is not possible to choose and set the SP SET UP/SP DELAY on the sound setting menu while private mode is activated when connecting to CA-TU9000U.
- When MAIN-IN is set to ON, private mode will be inactivated.

Useful Functions (Continued)

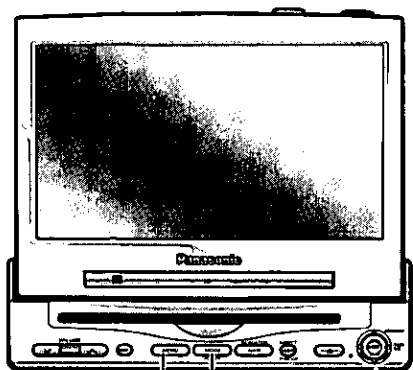

[MENU] [MODE] [**<|>**]
(SELECT)
[ENTER]

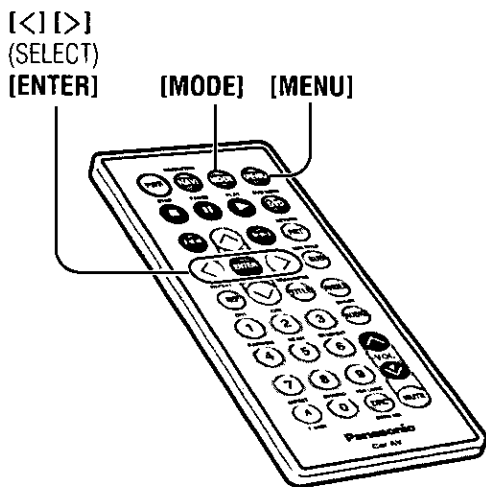

[**<|>**]
(SELECT)
[ENTER] [MODE] [MENU]

VCR/Camcorder

Preparation:

- Connect a VCR or camcorder. (⇒ page 77)

Rear View Camera

Preparation:

- Connect a rear view camera and a reverse lead. (⇒ page 79)
- Select a terminal in the "CAMERA IN" screen according to the terminal actually connected to the rear view camera. (⇒ page 48)

Rear Monitor

You can have different picture or sound at the front and rear monitor at the same time.

Default: AUTO

Preparation:

- Connect another monitor. (⇒ page 77)

Press **[MODE]** to change to the VTR1 or VTR2 mode.

Select the same mode (VTR1 or VTR2) as the terminal that is connected to a VCR or camcorder (VTR1-IN or VTR2-IN).

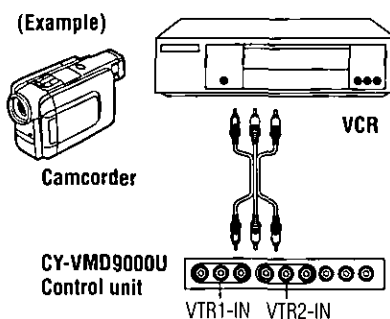

Shift the transmission gear into the reverse position.

- The display shows a picture from the rear view camera.

Notes:

- You can see a picture from the rear view camera even if the power of the display unit is inactivated.
- You can see a picture from the rear view camera if you change the mode to the same one (VTR1 or VTR2) as the terminal to which the rear view camera was connected (VTR1-IN or VTR2-IN).

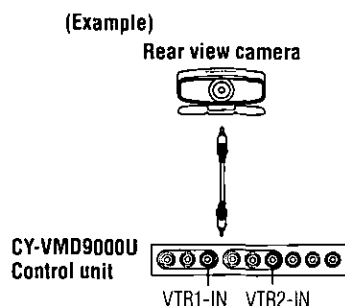

1 Press and hold **[MENU]** for more than 2 seconds.

2 Press **[>]** or **[<]** to select an item.

- AUTO** : Picture and sound come out. These are in the same mode as the front monitor (this unit).
- VTR1** : Picture and sound in the VTR1 mode always come out.
- VTR2** : Picture and sound in the VTR2 mode always come out.
- DVD** : Picture and sound in the DVD player mode (disc in this unit) always come out.
 - Only sound in the CD player mode.

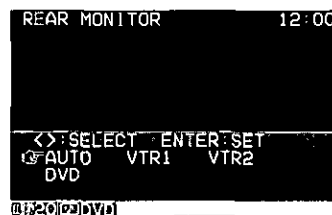

Rear monitor setting menu

3 Press **[ENTER]** to set.

Notes:

- Press **[MODE]** to return to the regular mode.
- The display returns to the previous one with no operation for 60 seconds after changing to the rear monitor setting menu.
- Picture and sound from the car navigation system connected to an RGB input cord are not available at the rear monitor.
- Radio and CD changer mode is not available at the rear monitor when connecting to CA-TU7000U/9000U.
- You can mute the sound from the rear speakers connected to the front monitor (this unit), so that you can have different modes at the front and rear monitor. (→ page 36)

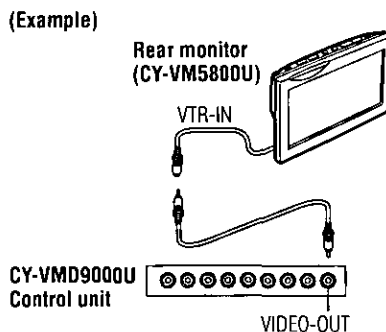

Useful Functions (Continued)

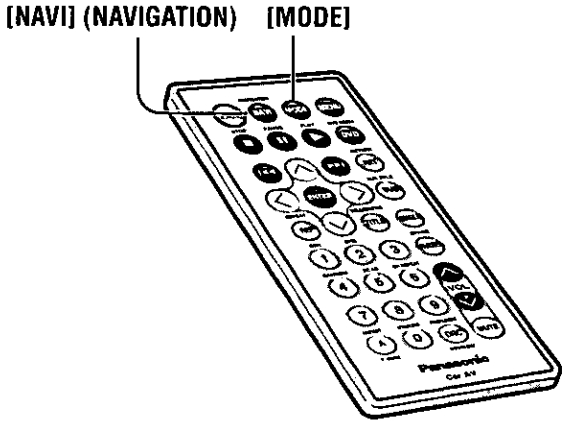
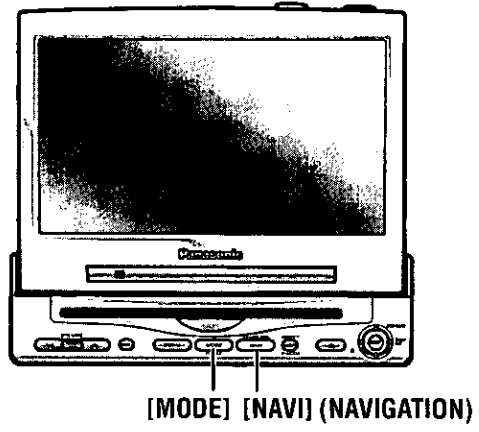

Car Navigation

Preparation:

- Connect a car navigation system.
- Select a terminal in the "NAVI SETUP" screen according to the terminal actually connected to the car navigation system. (→ page 46)

When you connect a car navigation system through RGB cord [Panasonic car navigation (not available yet)]:

Car navigation ON: Press [NAVI] (NAVIGATION).
Car navigation OFF: Press [NAVI] (NAVIGATION) again.

Notes:

- When you connect a Panasonic car navigation system with a built-in DVD player, use an RGB cord as well.
- The sound that a Panasonic car navigation system generates comes from the speakers supplied with CY-VMD9000U/CY-VMC7000U.

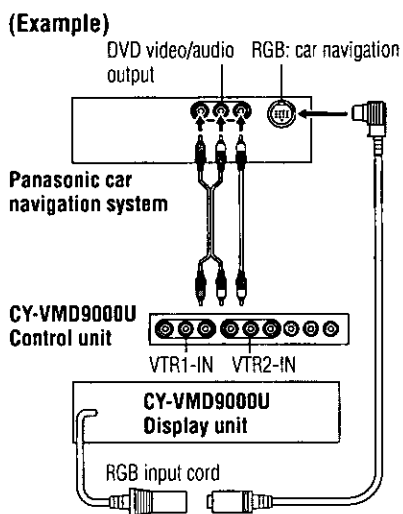

When you connect a car navigation system to VTR1-IN or VTR2-IN terminal (other brand's car navigation system):

Car navigation ON: Press [NAVI] (NAVIGATION).
Car navigation OFF: Press [NAVI] (NAVIGATION) again.

Or press [MODE] to change to the VTR1 or VTR2 mode.

Select the same mode (VTR1 or VTR2) as the terminal that connected to a car navigation system (VTR1-IN or VTR2-IN).

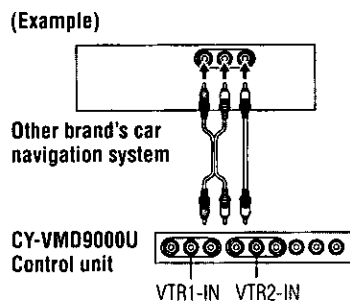

Useful Functions (Continued)

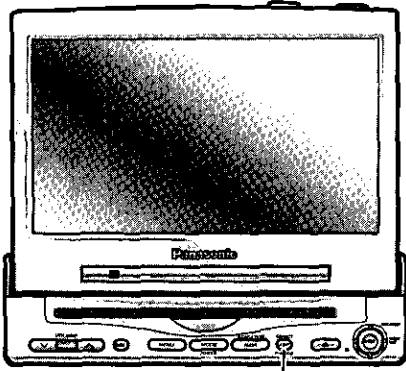

[ASP] (ASPECT)

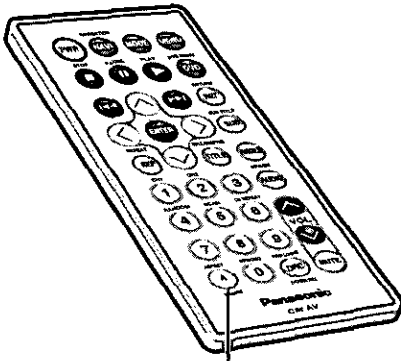

[A] (ASPECT)

Aspect Ratio

Default: Normal
Mode: 4 types

Press **[ASP] (ASPECT)** on the display unit or press **[A] (ASPECT)** on the remote control to change the aspect ration as follows.

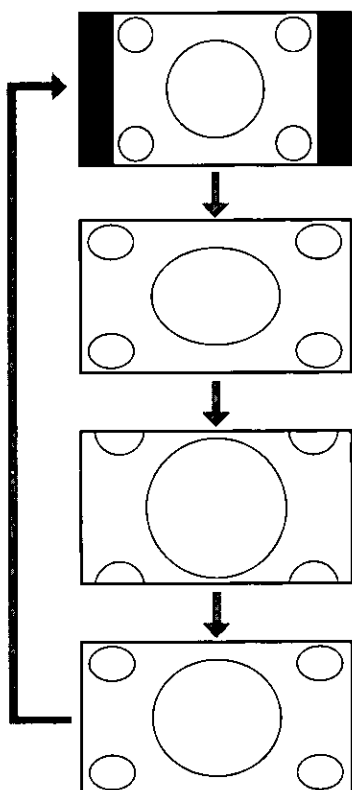

Normal (Default)

- The conventional display image has a 4 to 3 ratio of horizontal to vertical.
- In this case, a blank area remains on the right and left sides of the display.

Full

- The screen is extended horizontally as a whole to the aspect ratio of 16 to 9.
- The extension ratio is the same at any point of the screen.

Zoom

- The screen is fully extended at the normal aspect ratio of 4 to 3.
- The top and bottom of the screen are slightly cut.

Just

- The screen is extended horizontally to the aspect ratio of 16 to 9.
- The extension ratio increases toward the right and left ends of the screen.

Notes:

- This adjustment is common to VTR1/VTR2 and DVD (video CD) mode.
- You cannot change the aspect in the menu screen and a screen in the CD mode. These are fixed to "Full".
- The "Zoom" and "Just" screens do not apply to the car navigation images.
- When the rear view camera is in operation with the transmission gear shift in the reverse position, the image is shown on the "Full" screen only.
- In some cases, the picture looks different from the original one due to your selection of aspect.

Cautions:

- This is to remind you that compression or extension of the screen using the aspect ratio (screen mode) changing function of this product for commercial purpose of profit making or viewing/listening by the public could infringe on the rights of the author protected by the copyright law.
- If you expand a normal picture (4 to 3) by using "Just", "Zoom" or "Full" aspect the full of the screen, you might not see the periphery of the picture, or you might see deformed picture. Therefore, use the "Normal" mode to see the original picture as the author intended it.

User Settings

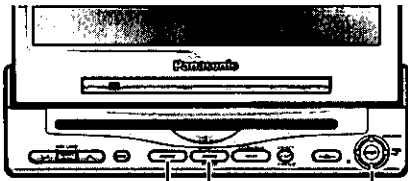

[MENU] [MODE] [^] [v] [<] [>]
(SELECT, ADJUST)
[ENTER]

Monitor Position

Default:
TILT: 3
SLIDE: FRONT
Setting range:
TILT: 1 to 5
SLIDE: FRONT, REAR

Navigation Set up

Default:
Navigation input: RGB
Speaker setting: AUTO

Note:
• You can set the navigation speaker setting when "RGB" is selected on navigation input.

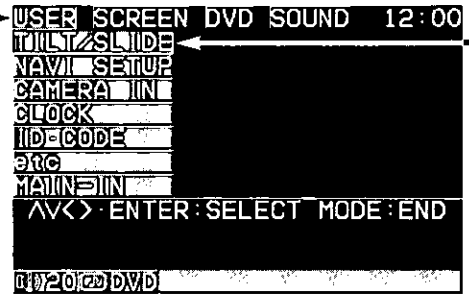

1 Menu

- ① Press [MENU] to display the main menu.
- ② Press [>] or [<] to select "USER".

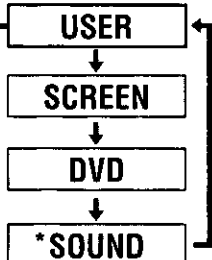

* When connected to CA-TU7000U

2 Submenu

- ① Press [^] or [v] to select "TILT/SLIDE".
- ② Press [ENTER] to set.

TILT/SLIDE

- ① Press [^] or [v] to select "NAVI SETUP".
- ② Press [ENTER] to set.

NAVI SETUP

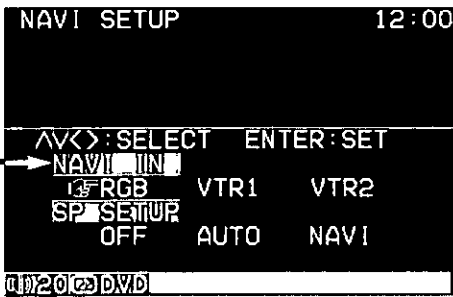

Notes:

- Press **[MODE]** to return to the regular mode.
- The display returns to the previous one with no operation for more than 60 seconds after changing to the setting menu.

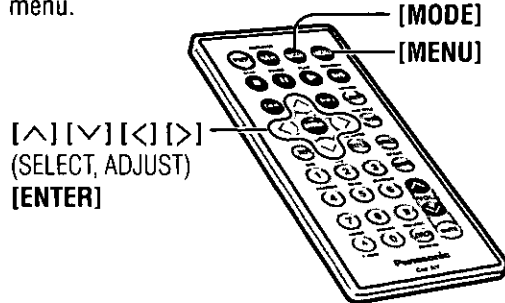

3 Setting

The monitor position setting menu can also be displayed by pressing **[TILT]** on the display unit for more than 1 second. (For details, refer to page 25.)

- ① Press **[v]** or **[^]** to select the setting.
 1 2 3 4 5 : Tilting angle adjustment
- ② Press **[<]** or **[>]** to select the setting.
 FRONT REAR : Front-rear position

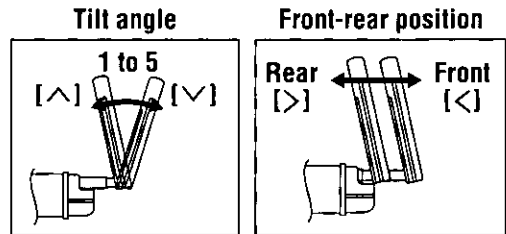

Notes:

- For smooth adjustment, make sure to first return to the lateral angle to the neutral position and then adjust the tilt and angle.
- Front-rear position "REAR" and the tilt angle "5" cannot be selected at the same time.

NAVI IN Navigation input

- ① Press **[v]** or **[^]** to select "NAVI IN".
- ② Press **[<]** or **[>]** to select the setting.
 RGB : Connected to the RGB input cord, or a car navigation system not connected.
 VTR1 : Connected to the VTR1-IN
 VTR2 : Connected to the VTR2-IN
- ③ Press **[ENTER]** to set.

SP SETUP Speaker setting (output setting of supplied speaker)

- ① Press **[^]** or **[v]** to select "SP SETUP".
- ② Press **[<]** or **[>]** to select the setting.
 OFF : Sound does not come out.
 AUTO : The sound comes out in the same mode as the picture.
 NAVI : The sound from the Panasonic car navigation system (not available yet) always comes out.
- ③ Press **[ENTER]** to set.

User Settings (Continued)

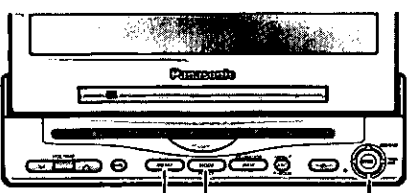

[MENU] [MODE] [^] [v] [<] [>] (SELECT) [ENTER]

When connecting to CA-TU7000U/9000U

Navigation Set up

Default:
 Navigation input: RGB
 Navigation volume: 4
 Navigation mute: -10 dB

Note:
 • You can set the navigation volume and navigation mute level when "RGB" is selected on navigation input.

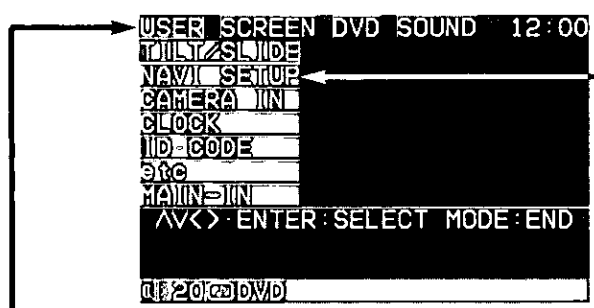

1 Menu

- ① Press [MENU] to display the main menu.
- ② Press [>] or [<] to select "USER".

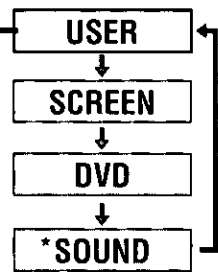

* When connected to CA-TU7000U

2 Submenu

- ① Press [^] or [v] to select "NAVI SETUP".
- ② Press [ENTER] to set.

NAVI SETUP

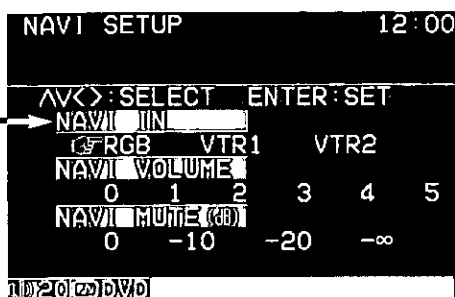

Notes:

- Press [MODE] to return to the regular mode.
- The display returns to the previous one with no operation for more the 60 seconds after changing to the setting menu.

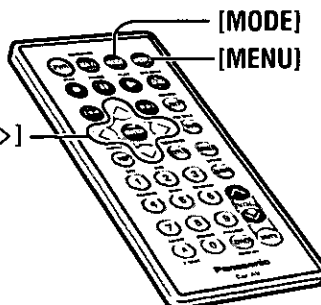

3 Setting

NAVI IN Navigation input

- ① Press [^] or [v] to select "NAVI IN".
- ② Press [<] or [>] to select the setting.

RGB : Connected to the RGB input cord, or a car navigation system not connected.

VTR1 : Connected to the VTR1-IN

VTR2 : Connected to the VTR2-IN

- ③ Press [ENTER] to set.

NAVI VOLUME Navigation volume

- ① Press [^] or [v] to select "NAVI VOLUME".
- ② Press [<] or [>] to select the setting.

0 : The sound that a Panasonic car navigation system (not available yet) generates does not come out.

1 **2** **3** **4** **5**

←—————→ : Navigation volume level
Low High

- ③ Press [ENTER] to set.

NAVI MUTE (dB) Navigation mute level

Preparation:

- Connect the navi mute cord.

Select the mute level of this unit during the voice guidance from the Panasonic car navigation system (not available yet).

- ① Press [^] or [v] to select "NAVI MUTE (dB)".
- ② Press [<] or [>] to select the setting.

0 : Unchanged **-20** : Decrease to 1/10

-10 : Decrease to 1/3 **-∞** : No sound

- ③ Press [ENTER] to set.

User Settings (Continued)

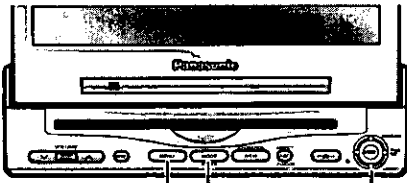

[MENU] [MODE] [^] [v] [<] [>]
(SELECT, ADJUST)
[ENTER]

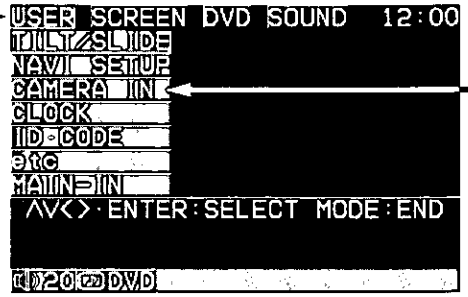

Rear View Camera Set up

Default: OFF

Clock Setting (12-hour system)

Default:
Clock display: OFF

1 Menu

- ① Press [MENU] to display the main menu.
- ② Press [>] or [<] to select "USER".

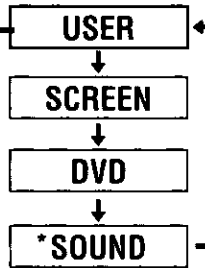

* When connected to CA-TU7000U

2 Submenu

- ① Press [^] or [v] to select "CAMERA IN".
- ② Press [ENTER] to set.

CAMERA IN

- ① Press [^] or [v] to select "CLOCK".
- ② Press [ENTER] to set.

CLOCK

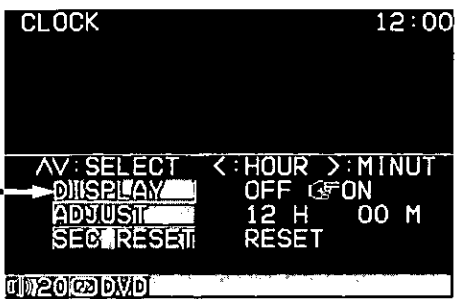

Notes:

- Press [MODE] to return to the regular mode.
- The display returns to the previous one with no operation for more the 60 seconds after changing to the setting menu.

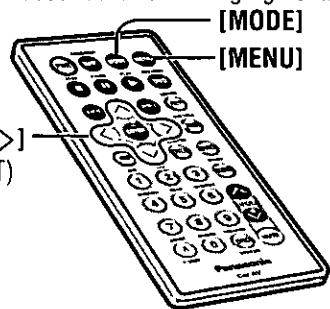

[^][v][<][>]
(SELECT, ADJUST)
[ENTER]

3 Setting

① Press [<] or [>] to select the setting.

- OFF : Unconnected
- VTR1 : Connected to the VTR1-IN
- VTR2 : Connected to the VTR2-IN

Notes:

- Make sure to select "OFF" when no rear view camera is connected.
- In case using an optional rear view camera, the reverse lead must be connected. (→ page 79)

② Press [ENTER] to set.

DISPLAY Clock display

- Press [^] or [v] to select "DISPLAY".
- Press [<] or [>] to select the setting.

- OFF : Clock display OFF
- ON : Clock display ON ("12:00" is displayed before adjusting the clock.)

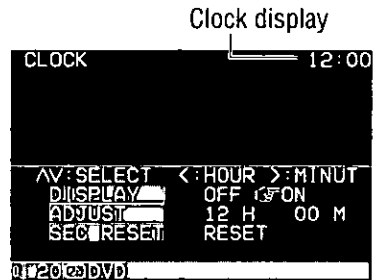

ADJUST Clock adjustment

- Press [^] or [v] to select "ADJUST".
- Press [<] to adjust the hour.
Press [>] to adjust the minute.

Press and hold [^] or [v] to change numbers rapidly.



[<] hour advance [>] minute advance

SEC RESET Clock re-adjustment

Reset the clock to zero seconds.
The clock display blinks once and clock starts.

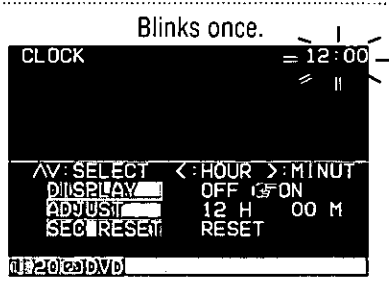

User Settings (Continued)

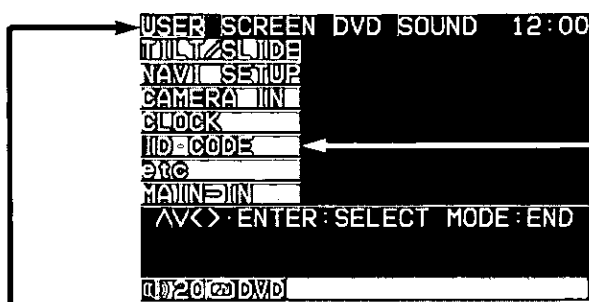
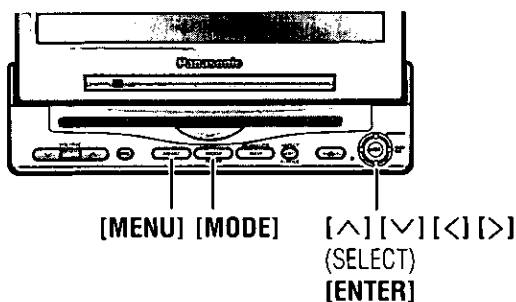

ID Code Setting

Prior to operating this unit, it is advisable to assign your 4-digit ID code for security. (Make sure to use **four digits** for ID code. ID code cannot be set with two or three digits.)

Once the ID code has been set, the unit cannot be operated if the main power supply is disconnected then re-connected. It is electronically locked so that a thief could not use the stolen unit unless that person knows the code you have set.

The ID code operation must be performed only by the person whom the unit belongs to.

Generally, it is not necessary to enter the ID code each time when using the unit if it has never been disconnected from the main power supply (car battery).

Note:

- Refer to ID code input regarding how to enter the ID cord. (→ page 17)

Caution:

- Record your registered ID code and keep it in a secure location. If you forget it, you will be unable to use the unit. In case that you cannot operate the unit because of forgetting the ID code, please consult your nearest Panasonic Servicenter.

1 Menu

- ① Press [MENU] to display the main menu.
- ② Press [>] or [<] to select "USER".

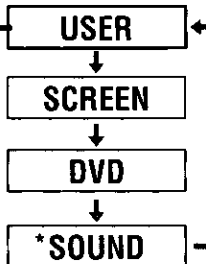

* When connected to CA-TU7000U

2 Submenu

- ① Press [^] or [v] to select "ID-CODE".
- ② Press [ENTER] to set.

ID-CODE

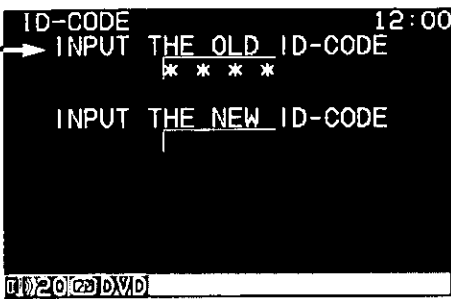

Note:
● Press **[MODE]** to return to the regular mode.

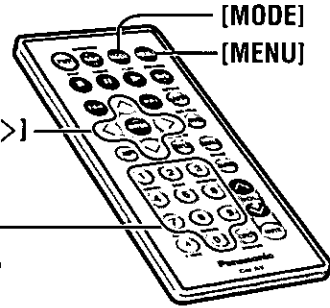

3 ID Code Setting

How to set your ID code (For the first time)

Note:

● When you are setting your ID code for the first time, it is not necessary to enter the old ID code.

- ① Enter an ID code of 4 digits pressing the buttons **[0]** to **[9]** on the remote control.
- ② Enter the ID code of 4 digits again pressing the buttons **[0]** to **[9]** on the remote control.

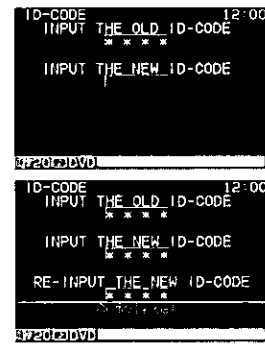

How to change your ID code

- ① Enter the preset (old) ID cord of 4 digits pressing the buttons **[0]** to **[9]** on the remote control. If the wrong ID cord is entered, a new ID code cannot be registered.
- ② Enter a new ID cord of 4 digits pressing the buttons **[0]** to **[9]** on the remote control.
- ③ Enter the new ID code of 4 digits again pressing the buttons **[0]** to **[9]** on the remote control.

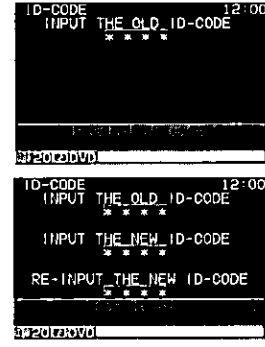

How to cancel the known ID code

Note:

● Should your unit ever require service, cancel your ID code before sending for repair.

How to cancel the known ID code

- ① Enter the preset (old) ID cord of 4 digits pressing the buttons **[0]** to **[9]** on the remote control. If the wrong ID code is entered, it is not possible to cancel the ID code function.
- ② Press and hold **[ENTER]** until display the "Complete!". The ID code cancelling procedure is completed. The unit now works without an ID code.

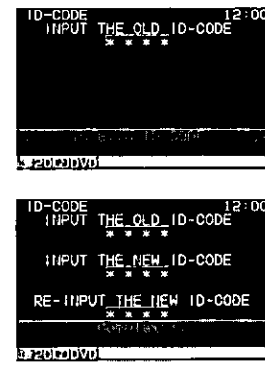

User Settings (Continued)

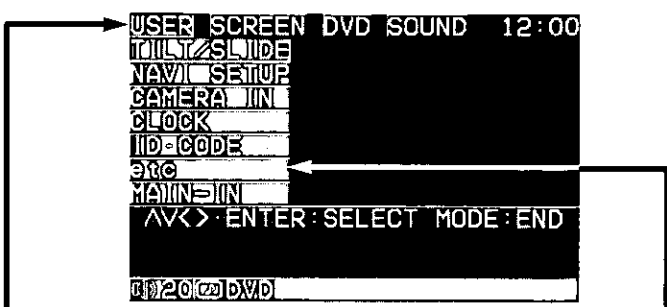
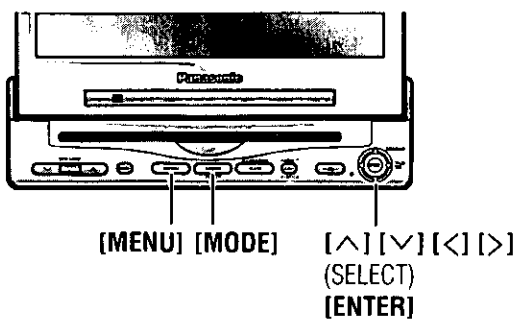

Button Operation Sound

Enable or disable the beep of button operation.
Default: ON

Video Control Setting

This "Video Control Setting" is required when you connect a Panasonic car navigation system with a built-in DVD player. (not available yet)
Default: VTR1

When connecting to CA-TU7000U

Main Input

This setting is required when you connect a Panasonic digital surround processor (CY-AC300).
Default: OFF

1 Menu

- ① Press [MENU] to display the main menu.
- ② Press [>] or [<] to select "USER".

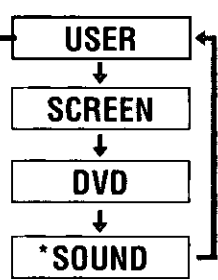

* When connected to CA-TU7000U

2 Submenu

- ① Press [^] or [v] to select "etc".
- ② Press [ENTER] to set.



- ① Press [^] or [v] to select "MAIN-IN".
- ② Press [ENTER] to set.





Notes:

- Press [MODE] to return to the regular mode.
- The display returns to the previous one with no operation for more the 60 seconds after changing to the setting menu.

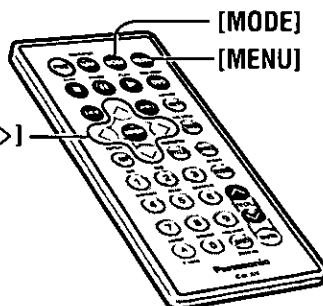

3 Setting

BEEP Beep setting

- ① Press [^] or [v] to select "BEEP".
- ② Press [<] or [>] to select the setting.
 - OFF : Operation sound (beep) OFF
 - ON : Operation sound (beep) ON
- ③ Press [ENTER] to set.

Note:

- The loud beep is energized when opening or closing the display unit even if you select "OFF" for the beep setting.

VIDEO-CONT Video control setting

- ① Press [^] or [v] to select "VIDEO-CONT".
- ② Press [<] or [>] to select the setting.
 - VTR1 : Connected to the VTR1-IN
 - VTR2 : Connected to the VTR2-IN
- ③ Press [ENTER] to set.

Note:

- Select a terminal connected to the DVD output terminal of a Panasonic car navigation system with a built-in DVD player (not available yet) through an RCA cord.

- ① Press [<] or [>] to select the setting.
 - OFF : No use of MAIN-IN (front/rear) terminal
 - ON : Use of MAIN-IN (front/rear) terminal
- ② Press [ENTER] to set.

Note:

- Be sure to select "OFF" when you do not connect a digital surround processor (CY-AC300). If you select "ON", sound does not come out from the speakers.

Display (Screen) Settings

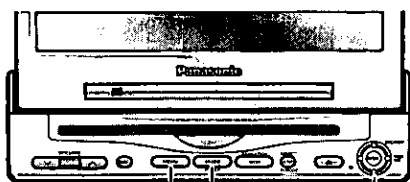

[MENU] [MODE] [^][v][<][>]
(SELECT, ADJUST)
[ENTER]

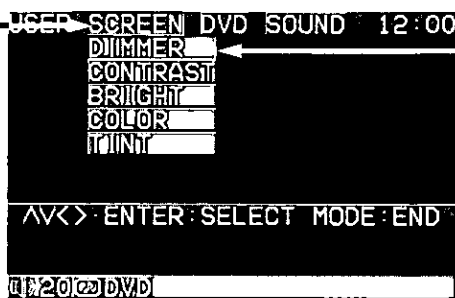

Dimmer

Adjust the brightness of the backlight.

Default: AUTO

Contrast

Adjust the image contrast.

Default: ± 0

Setting range: -15 to +15

Brightness

Adjust the image brightness.

Default: ± 0

Setting range: -15 to +15

Color

Adjust the image color depth.

Default: ± 0

Setting range: -15 to +15

Tint

Adjust the image tone or tint.

Default: ± 0

Setting range: -15 to +15

1 Menu

- ① Press [MENU] to display the main menu.
- ② Press [>] or [<] to select "SCREEN".

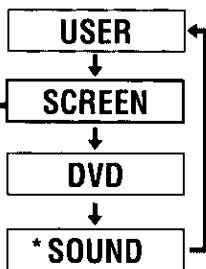

* When connected to CA-TU7000U

2 Submenu

- ① Press [^] or [v] to select "DIMMER".
- ② Press [ENTER] to set.

DIMMER

- ① Press [^] or [v] to select "CONTRAST".
- ② Press [ENTER] to set.

CONTRAST

- ① Press [^] or [v] to select "BRIGHT".
- ② Press [ENTER] to set.

BRIGHT

- ① Press [^] or [v] to select "COLOR".
- ② Press [ENTER] to set.

COLOR

- ① Press [^] or [v] to select "TINT".
- ② Press [ENTER] to set.

TINT

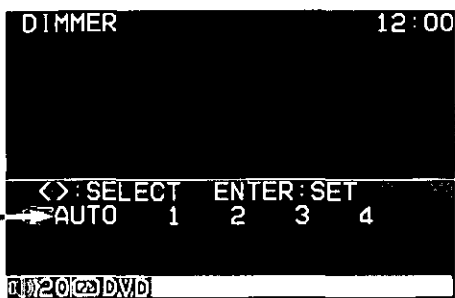

Notes:

- Press [MODE] to return to the regular mode.
- The display returns to the previous one with no operation for more the 60 seconds after changing to the setting menu.

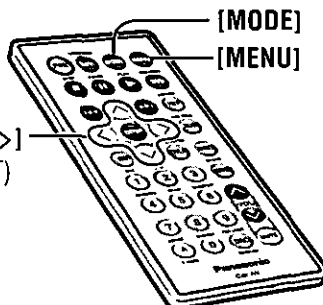

3 Setting

① Press [<] or [>] to select the setting.

AUTO : Automatically adjusted according to ambient light intensity.

1 **2** **3** **4** : Darker (1) to brighter (4)

② Press [ENTER] to set.

Press [<] or [>] to adjust the level.



Decrease the contrast between black and white.

Increase the contrast between black and white.

Press [<] or [>] to adjust the level.



Darken

Lighten

Press [<] or [>] to adjust the level.



Lighten the depth of color on the display.

Deepen the depth of color on the display.

Press [<] or [>] to adjust the level.



Emphasize red in the color image.

Emphasize green in the color image.

DVD Settings

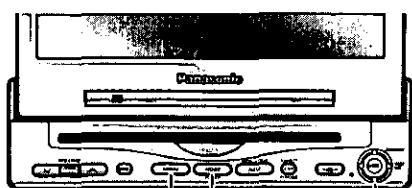

[MENU] [MODE] [^][v][<][>]
(SELECT)
[ENTER]

DVD Menu Language

Default: ENGLISH

Subtitle Language

Default: ENGLISH

Audio Language

Default: ENGLISH

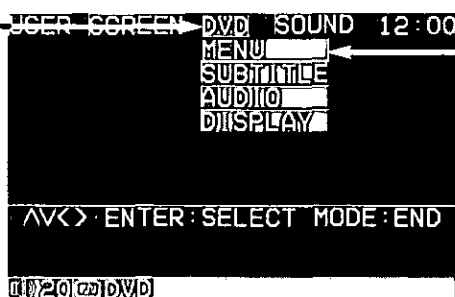

1 Menu

- ① Press [MENU] to display the main menu.
- ② Press [>] or [<] to select "DVD".

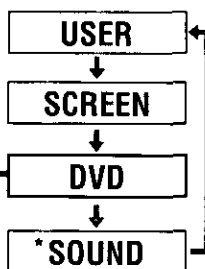

* When connected to CA-TU7000U

2 Submenu

- ① Press [^] or [v] to select "MENU".
- ② Press [ENTER] to set.

MENU

- ① Press [^] or [v] to select "SUBTITLE".
- ② Press [ENTER] to set.

SUBTITLE

- ① Press [^] or [v] to select "AUDIO".
- ② Press [ENTER] to set.

AUDIO

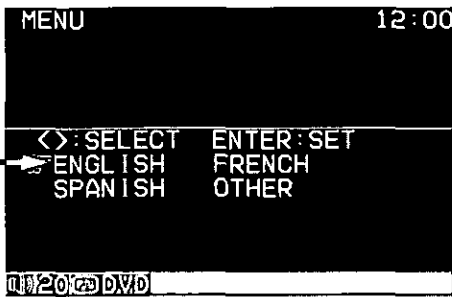

Notes:

- Press **[MODE]** to return to the regular mode.
- The display returns to the previous one with no operation for more the 60 seconds after changing to the setting menu.

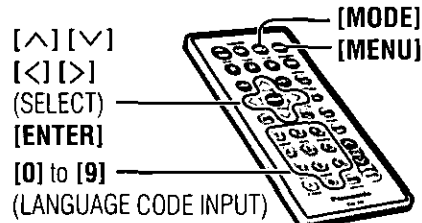

3 Setting

- 1 Press **[<]** or **[>]** to select the setting.

- [ENGLISH]** : English is selected.
- [FRENCH]** : French is selected.
- [SPANISH]** : Spanish is selected.
- [OTHER]** : See the right.

- 2 Press **[ENTER]** to set.

- 1 Press **[<]** or **[>]** to select the setting.

- [ENGLISH]** : English is selected.
- [FRENCH]** : French is selected.
- [SPANISH]** : Spanish is selected.
- [OTHER]** : See the right.
- [DISP OFF]** : Subtitle are not displayed.

- 2 Press **[ENTER]** to set.

Note:

- A disc supporting closed captioning and subtitles may overlap each other on the screen. In this case, turn the subtitle off.

- 1 Press **[<]** or **[>]** to select the setting.

- [ENGLISH]** : English is selected.
- [FRENCH]** : French is selected.
- [SPANISH]** : Spanish is selected.
- [OTHER]** : See the right.

- 2 Press **[ENTER]** to set.

4 In "OTHER" cases

- 1 Input the four digit language code pressing the buttons **[0]** to **[9]** on the remote control. (→ page 90)

- 2 Press **[ENTER]** to set.



To input the number again:

Input the four digit language code again pressing the buttons **[0]** to **[9]** on the remote control after the steps above.

Note:

- When the disc has predetermined language or recorded no language, the DVD settings for language is not reflected.

DVD Settings (Continued)

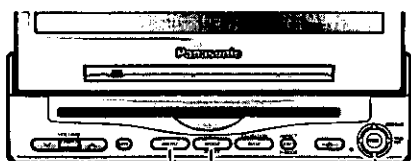

[MENU] [MODE] [^][v][<][>]
(SELECT)
[ENTER]

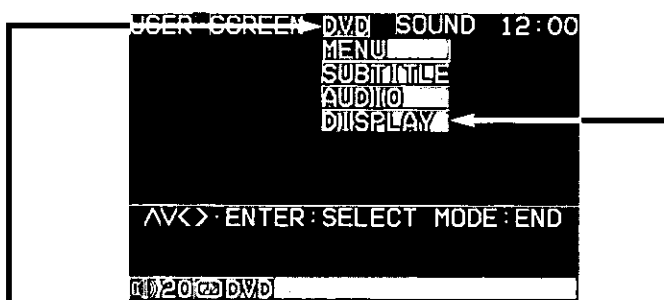

Display Aspect and DVD Software Mode

Default:

- DVD Aspect: WIDE
- DVD Mode: PAN & SCAN

Note:

- Screen aspect of the display unit is changed according to the aspect ratio setting (→ page 42) and DVD software's aspect.

1 Menu

- ① Press [MENU] to display the main menu.
- ② Press [>] or [<] to select "DVD".

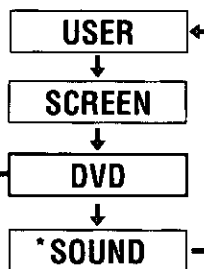

* When connected to CA-TU7000U

2 Submenu

- ① Press [^] or [v] to select "DISPLAY".
- ② Press [ENTER] to set.



**Notes:**

- Press [MODE] to return to the regular mode.
- The display returns to the previous one with no operation for more the 60 seconds after changing to the setting menu.

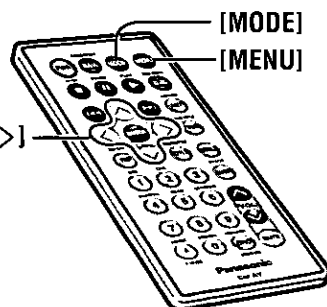
**3 Setting****DVD ASPECT** Display aspect setting

- ① Press [∨] or [∧] to select "DVD ASPECT".
- ② Press [<] or [>] to select the setting.
 - WIDE** : Plays a video in wide screen (16:9).
 - NARROW** : Plays a video in 4:3 screen.
- ③ Press [ENTER] to set.

Note:

- The video software of the display unit is also switched to the same settings.

DVD MODE DVD software mode

- ① Press [∨] or [∧] to select "DVD MODE".
- ② Press [<] or [>] to select the setting.
 - PAN & SCAN** : Plays wide-screen video in Pan & Scan mode (in which the left and right edges of the screen are cut off).
 - LETTERBOX** : Plays wide-screen video in Letterbox mode (in which black bands appear at the top and bottom of the screen).
- ③ Press [ENTER] to set.

Notes:

- Set the software setting according to the symbol used on jackets.
- DVD mode setting is ignored if "PAN & SCAN" or "LETTERBOX" is already set in the software.

Sound Settings

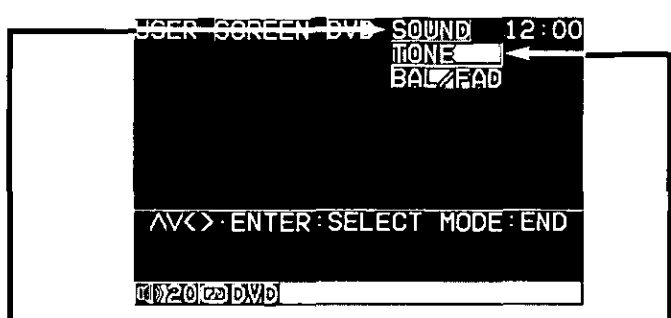
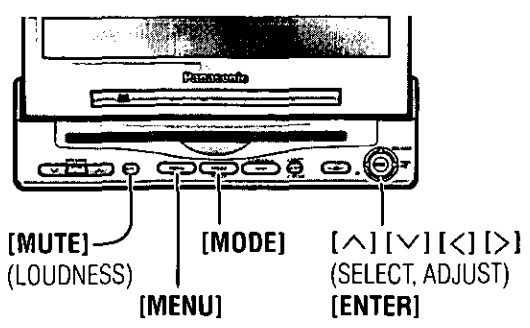

When connecting to CA-TU7000U

Bass/Treble
 Default: ±0 dB
 Setting range: -12 dB to +12 dB
 (2 dB step)

When connecting to CA-TU7000U

Balance/Fader
 Default: Center
 Setting range: 15 levels for each

1 Menu

- Press [MENU] to display the main menu.
- Press [>] or [<] to select "SOUND".

```

    graph TD
      USER[USER] --> SCREEN[SCREEN]
      SCREEN --> DVD[DVD]
      DVD --> SOUND[*SOUND]
      SOUND --> USER
  
```

* When connected to CA-TU7000U

2 Submenu

- Press [^] or [v] to select "TONE".
- Press [ENTER] to set.

TONE

- Press [^] or [v] to select "BAL/FAD".
- Press [ENTER] to set.

BAL/FAD

Dynamic Range Compression
 (Producing Audio that Is Audible at Low Volumes)

Press [DRC] on the remote control to turn this function on and off.

```

    graph TD
      DRC[DR COMP OFF] --> STD[DR COMP STD]
      STD --> MIN[DR COMP MIN]
  
```

When connecting to CA-TU7000U

Tone Enhancement (Loudness)
 Default: ON

Press and hold [MUTE] (LOUDNESS) for more than 2 seconds.

When listening at low or medium volume, enhance bass and trebles tones.

- Press and hold [MUTE] (LOUDNESS) again to cancel. **LOUD**

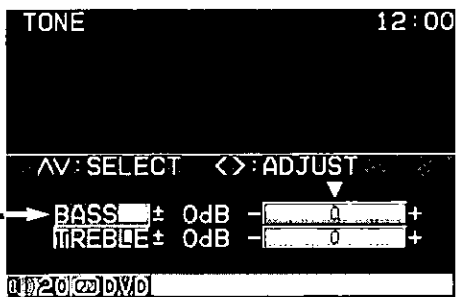

Notes:

- Press [MODE] to return to the regular mode.
- The display returns to the previous one with no operation for more the 60 seconds after changing to the setting menu.
- See page 66 to 75 of the operating instructions for CA-TU9000U when connecting to CA-TU9000U.

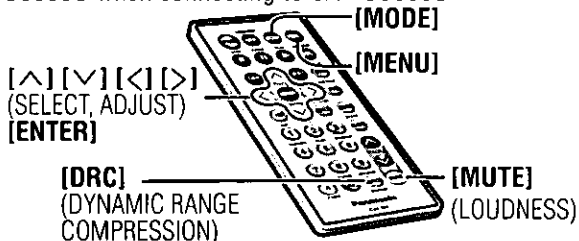

3 Setting

BASS

Bass adjustment

- ① Press [v] or [^] to select "BASS".
- ② Press [<] or [>] to adjust the level.

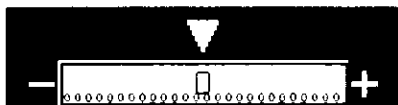

Decrease the bass level. Increase the bass level.

TREBLE

Treble adjustment

- ① Press [v] or [^] to select "TREBLE".
- ② Press [<] or [>] to adjust the level.

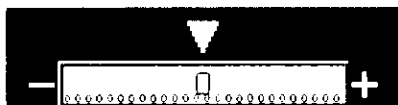

Decrease the treble level. Increase the treble level.

FADER

Fader

- ① Press [v] or [^] to select "FADER".
- ② Press [<] or [>] to adjust the level.



Rear enhanced. Front enhanced.

BALANCE

Balance

- ① Press [v] or [^] to select "BALANCE".
- ② Press [<] or [>] to adjust the level.



Left enhanced. Right enhanced.

DR COMP OFF: Movie theater mode with no compression.

DR COMP STD: Mode recommended by the software manufacturer for listening at low volume.

- Available only for the software with DR COMP function.

DR COMP MIN: Mode with the greatest compression, roughly equivalent to a TV broadcast.

Dynamic range compression:

This function compresses the difference in volume between the lowest volume that can be heard above background noise and the maximum volume that can be played without distortion.

Because this function is able to reduce peak levels while still maintaining an "open" sound field, use this function when you want to keep the volume low.

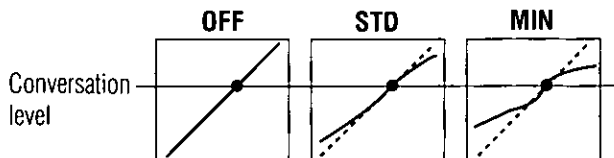

Installation Guide



WARNING

This installation information is designed for experienced installers and is not intended for non-technical individuals. It does not contain warnings or cautions of potential dangers involved in attempting to install this product.

Any attempt to install this product in a motor car by anyone other than qualified installer could cause damage to the electrical system and could result in serious personal injury or death.

□ Overview

This product should be installed by a professional. However, if you plan to install this unit yourself, your first step is to decide where to install it. The instructions in these pages will guide you through the remaining steps:

(Please refer to the "WARNING" statement above.)

- Identify and label the car wires.
- Connect the car wires to the wires of the power connector.

- Install the unit in the dashboard.
- Check the operation of the unit.

If you encounter problems, please consult your nearest professional installer.

Caution:

- This unit operates with a 12 V DC negative ground auto battery system only. Do not attempt to use it in any other system. Doing so could cause serious damage.

□ Installation Hardware

No.	Item	Diagram	Q'ty
①	Trim plate		1
②	Mounting collar		1
③	Mounting spring		2
④	Rubber pad		1
⑤	Mounting bolt (M5)		1
⑥	Flange nut (M6)		1
⑦	Washer assembling hex. bolt (M5×10 mm)		1
⑧	Washer assembling hex. bolt (M6×20 mm)		1
⑨	Rear support strap		1
⑩	Binding-head screw (M5×6 mm)		2
⑪	Flat-head screw (M5×6 mm)		4

No.	Item	Diagram	Q'ty
⑫	Binding-head screw (M4×3 mm)		4
⑬	Spacer		2
⑭	Double-faced adhesive tape (for spacer)		1 set
⑮	Velcro tape		2
⑯	Power connector		1
⑰	Reverse extension cord		1
⑱	Clip connector		1
⑲	Display unit/control unit connecting cord		1
⑳	Double-faced adhesive tape (for speaker)		1
㉑	Clamp		2

Before you begin installation, look for the following items which are packed with your unit.

- **Warranty Card**...Fill this out promptly.
- **Panasonic Servicenter List for Service Directory**...Keep for future reference in case the unit needs servicing.
- **Installation Hardware**...Needed for monitor setting.

❑ Before Installation

Warning

- **Do not install the monitor in a location which obstructs driving, visibility or which is prohibited by applicable laws and regulations.**

If the monitor is installed in a location which obstructs forward visibility or operation of the air bag or other safety equipment or which interferes with operation of the car, it may cause an accident.

- **Never use bolts or nuts from the car's safety devices for installation.**

If bolts or nuts from the wheel, brakes or other safety devices are used for installation of the monitor, it may cause an accident.

- **Attach the wires correctly.**

If the wiring is not correctly performed, it may cause a fire or an accident. In particular, be sure to run and secure the lead wire so that it does not get tangled with a screw or the moving portion of a seat rail.

- **Use with 12 V DC negative ground car.**

This unit is only for use with a 12 V DC negative ground car. It cannot be used in large trucks or diesel cars which are 24 V DC cars. If it is used in the wrong type of car, it may cause a fire or an accident.

Cautions:

- **Use the specified fuse.**
Be sure to always use the specified fuse. If a fuse other than the specified fuse is used, it may cause a fire or an accident.
- **Do not damage the cord by pinching or pulling it.**
Do not pull or damage the cord. If the cord is not treated properly, it will short out or be severed and may cause a fire or an accident.

❑ Required Tools

You'll need a screwdriver and the following:

- | | | |
|-------------------|-----------------|------------------|
| 12 V DC test bulb | Electrical tape | Slide-cut pliers |
|-------------------|-----------------|------------------|

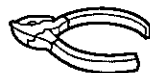

❑ Dashboard Specifications

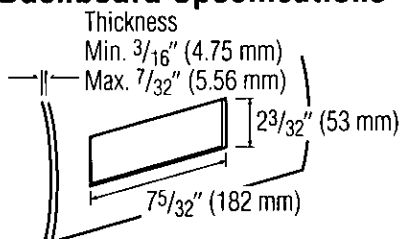

❑ Identify All Leads

The first step in installation is to identify all the car wires you'll use when hooking up your LCD monitor. As you identify each wire, we suggest that you label it using masking tape and a permanent marker. This will help avoid confusion when making connections later.

Note:

- **Do not connect the power connector to the display unit until you have made all connections.** If there are no plastic caps on the hooking wires, insulate all exposed leads with electrical tape until you are ready to use them. Identify the leads in the following order.

Power Lead

If your car has a radio or is pre-wired for one: Cut the connector wires one at a time from the plug (leaving the leads as long as possible) so that you can work with individual leads. Turn the ignition on to the accessory position, and ground one lead of the test bulb to the chassis.



Touch the other lead of the test bulb to each of the exposed wires from the cut radio connector plug. Touch one wire at a time until you find the outlet that causes the test bulb to light.

Now turn the ignition off and then on. If the bulb also turns off and on, that outlet is the car power lead.

Installation Guide (Continued)

If your car is not wired for an audio unit:

Go to the fuse block and find the fuse port for radio (RADIO), accessory (ACC), or ignition (IGN).

Battery Lead

If your unit has a yellow lead, you will need to locate the car's battery lead. Otherwise you may ignore this procedure. (The yellow battery lead provides continuous power to maintain a clock, memory storage, or other functions.)

If your car has a radio or is pre-wired for one:

With the ignition and headlights off, identify the car battery lead by grounding one lead of the test bulb to the chassis and checking the remaining exposed wires from the cut radio connector plug.

If your car is not wired for an audio unit:

Go to the fuse block and find the fuse port for the battery, usually marked BAT.

Speakers (not supplied speaker)

Identify the car speaker leads. There are two leads for each speaker, usually color coded.

A handy way to identify the speaker leads and the speaker they are connected with is to test the leads using a 1.5 V AA battery as follows.

Hold one lead against one pole of the battery and stroke the other lead across the other pole. You will hear a scraping sound in a speaker if you are holding a speaker lead.

If not, keep testing different lead combinations until you have located all the speaker leads. When you label them, include the speaker location for each.

☐ Connect All Leads

Now that you have identified all the wires in the car, you are ready to begin connecting them to the LCD monitor wires. The wiring diagram (⇒ pages 70, 71) shows the proper connections and color coding of the leads.

We strongly recommend that you test the unit before making a final installation.

You can set the unit on the floor and make temporary connections to test the unit. Use electrical tape to cover all exposed wires.

Important:

- Connect the red power lead last, after you have made and insulated all other connections.

Ground

Connect the black ground lead of the power connector to the metal car chassis.

Speakers (not supplied speaker)

Connect the speaker wires. See the wiring diagram for the proper hookups. Follow the diagram carefully to avoid damaging the speakers and the stereo unit.

The speakers used must be able to handle more than 45 W of audio power. If using an optional audio power, the speakers should be able to handle the maximum amplifier output power. Speakers with low input ratings can be damaged.

Speaker impedance should measure 4–8 Ω, which is typically marked on most speakers. Lower or higher impedance speakers will affect output and can cause both speaker and stereo unit damage.

Caution:

- Never ground the speaker cords. For example, do not use a chassis ground system or a three-wire speaker common system. Each speaker must be connected separately using parallel insulated wires. If in doubt about how your car's speakers are wired, please consult with your nearest professional installer.

Battery

Connect the yellow battery lead to the correct radio wire or to the battery fuse port on the fuse block.

Equipment

Connect any optional equipment according to the instructions furnished with the equipment. Read the operating and installation instructions of any equipment you will connect to this unit.

Power

Connect the red power lead to the correct car radio wire or to the appropriate fuse port on the fuse block.

If the LCD monitor functions properly with all these connections made, disconnect the wires and proceed to the final installation.

☐ Final Installation

Lead Connections

Connect all wires, making sure that each connection is insulated and secure. Bundle all loose wires and fasten them with tape so they will not fall down later. Now insert the LCD monitor into the mounting collar.

Congratulations! After making a few final checks, you're ready to enjoy your new LCD monitor.

□ Final Checks

1. Make sure that all wires are properly connected and insulated.
2. Make sure that the LCD monitor is securely held in the mounting collar.
3. Turn on the ignition to check the unit for proper operation.

If you have difficulties, consult your nearest authorized professional installer for assistance.

□ Preparation

- We strongly recommend that you wear gloves for installation work to protect yourself from injuries.
 - When bending the mounting tabs of the mounting collar with a screwdriver, be careful not to injure your hands and fingers.
- Disconnect the cable from the negative \ominus battery terminal (see caution at right).
 - Unit should be installed in a horizontal position with the front end up at a convenient angle, but not more than 30° .

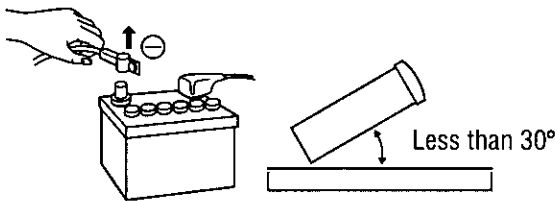

Caution:

- Do not disconnect the battery terminals of a car with a trip or navigational computer since all user settings stored in memory will be lost. Instead take extra care with installing the unit to prevent shorts.

This unit should be professionally installed. In case of difficulty, please consult with your nearest professional installer.

1. This unit only operates in a 12 V DC negative ground system.
2. Follow the electrical connections carefully (⇒ pages 70, 71). Failure to do so may result in damage to the unit.
3. Connect the power connector after all other connections are made.
4. Be sure to connect the battery lead (yellow) to the positive terminal (\oplus) of the battery or fuse block (BAT) terminal.
5. Insulate all exposed wires to prevent short circuiting.
6. Secure all loose wires after installing the unit.
7. Please carefully read the operating and installation instructions of the respective equipment before connecting it to this unit.

Caution:

- Please follow the laws and regulations of your state, province or country for installation of the unit.

Mounting the Display Unit

□ Transportation bracket removal

Be sure to remove the transportation brackets before use (installation) and keep them for the future. Use binding-head screws (M5×6 mm) for installation. (⇒ page 68)
Be careful not to lose these binding-head screws.

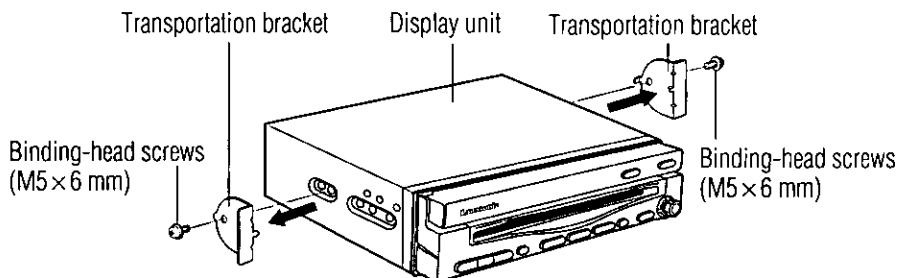

Installation Guide (Continued)

Installation Procedures (When using mounting collar ②)

Note:

- The car model, installation conditions and combination of the units used may impose some restrictions on opening and closing the monitor as well as on the angle and position to which the monitor can be adjusted.

1 Insert mounting collar ② into the dashboard, and bend the mounting tabs out with a screwdriver.

Fastening the mounting collar
The tabs to be bent vary depending on the car. Bend them with a screwdriver to fasten the mounting collar ② securely in the dashboard.

⑪ Flat-head screw (M5×6 mm)

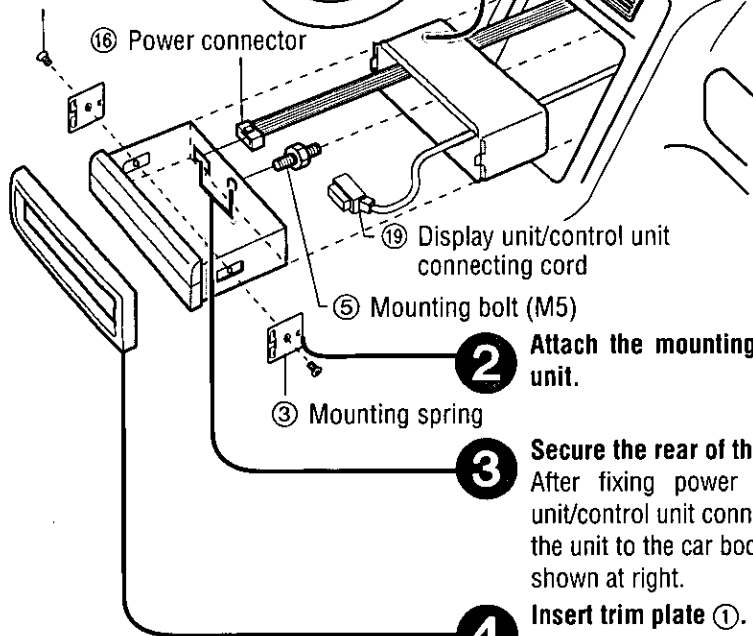

⑫ Power connector

⑬ Display unit/control unit connecting cord

⑭ Mounting bolt (M5)

2 Attach the mounting springs ③ to the display unit.

③ Mounting spring

3 Secure the rear of the unit.
After fixing power connector ⑫ and display unit/control unit connecting cord ⑬, fix the rear of the unit to the car body by either method (a) or (b) shown at right.

4 Insert trim plate ⑪.

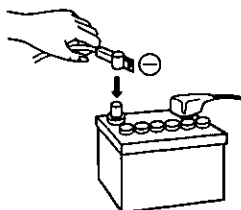

5 After installation, reconnect the negative ⊖ battery terminal.

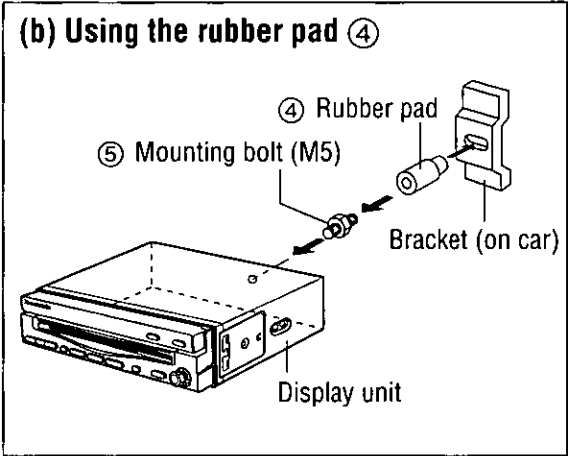
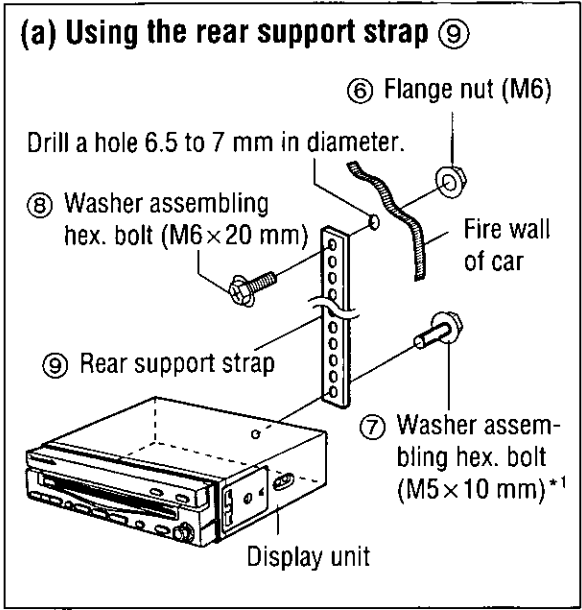

*1Use M5×8 mm size bolts (optional) if bolts other than the supplied ones are to be used.

**❑ Installation Procedures
(When not using mounting collar ②)**

Use the brackets supplied with your car when mounting this unit. The bracket shape and mounting method vary with car manufactures, car types and manufacturing year. Please consult your nearest your nearest Panasonic Servicenter for details.

Select mounting screws according to the hole positions and hole shape of the bracket.

⑩ **Binding-head screw (M5×6 mm)**
2 pieces
Recycle the binding-head screws that fixed the transportation brackets for two more positions.

⑫ **Binding-head screw (M4×3 mm)** **When using these mounting holes**
4 pieces

Side of the display unit

⑪ **Flat-head screw (M5×6 mm)**
4 pieces

Installation Guide (Continued)

Use the supplied spacer ⑬ if mounting hole of your car is shaped like below.

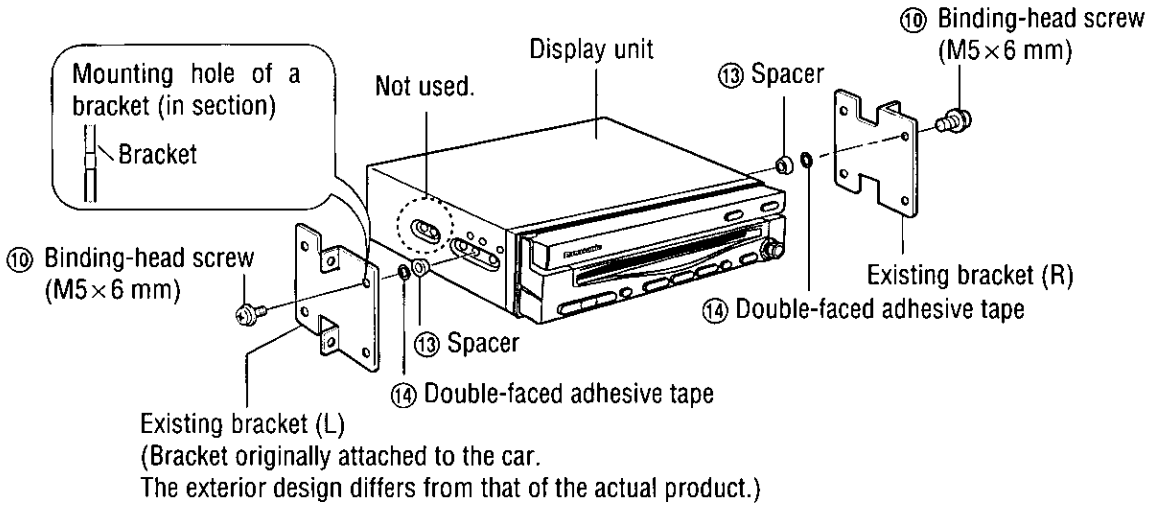

Mounting the Control Unit

□ Mounting Example

Before mounting the unit, wipe a drop of water, dust and an oil stain off from the place where the unit should be mounted to enhance velcro strength. Stick velcro tape ⑮ on the carpet (underneath the passenger seat, etc.) and mount the control unit on it.

Note:

- Some carpet materials may not be suitable for this mounting method. In this case, please contact your nearest Panasonic Servicenter for installation.

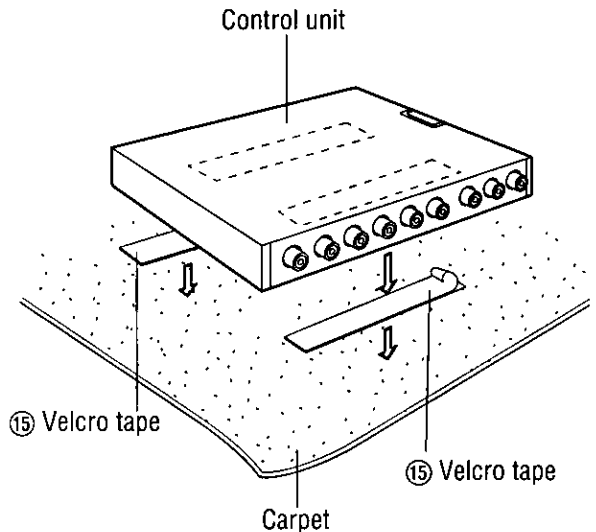

Notes:

- Never mount the control unit in any of the following locations to avoid damage due to overheating:
 - Near the heater port.
 - Places like the dashboard or rear deck, where it may be exposed to direct sunlight.
- Do not mount the control unit near the door, where it could be exposed to rain.

Mounting the AV Control Unit with Receiver (CA-TU7000U) or Multi Channel AV Control Unit with Receiver (CA-TU9000U)

Refer to the operating instructions of the AV control unit with receiver (CA-TU7000U) or multi channel AV control unit with receiver (CA-TU9000U).

Mounting the Speaker (Supplied)

Before mounting the speaker, wipe a drop of water, dust and an oil stain off from the place where the speaker should be mounted to enhance adhesive strength.

- Speaker (supplied)
- Cannot be used for a center speaker.
- ⑳ Double-faced adhesive tape
- ㉑ Clamp

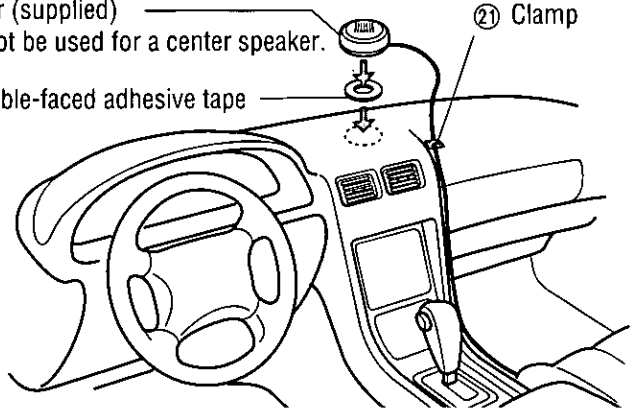

Cautions:

- Do not install the speaker in a location which obstructs operation of the air bag or other safety equipment.
- Do not leave a credit card or other magnetic cards near the speakers to avoid damaging the cards.

Removing the Display Unit

- 1** Push the right and left clamp plates outward, one at a time, and pull the display unit toward yourself.

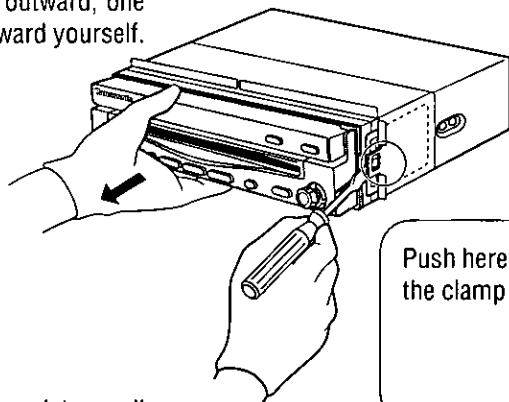

Push here to remove the clamp plates.

- 2** After removing the right and left clamp plates, pull the unit with both hands till it comes off.

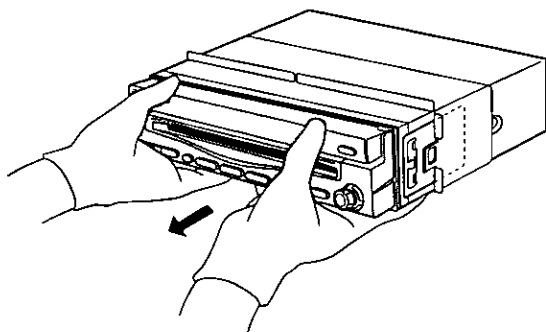

Electrical Connections

Wiring Diagram

Accessory used for wiring

No.	Item	Q'ty
⑯	Power connector	1
⑰	Reverse extension cord	1
⑱	Clip connector	1
⑲	Display unit/control unit connecting cord	1

⑲ Display unit/control unit connecting cord

CY-VMD9000U Display unit (rear)

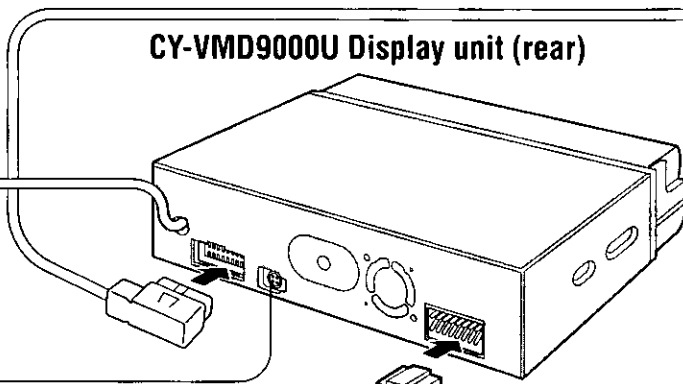

RGB input cord

To the RGB connector of the Panasonic car navigation system (not available yet).

Digital signal output terminal

Connect the multi channel AV control unit with receiver (CA-TU9000U).
 (→ See the operating instructions of the CA-TU9000U.)

You need the optical fiber cable (sold separately).

Video control lead

To the video control lead of the Panasonic car navigation system (not available yet).

Side brake (parking brake) connection lead

Be sure to wire the side brake (parking brake) for safety and preventing accidents. (→ page 78)

Reverse lead

When connecting the rear view camera, use the reverse lead. (→ page 79)

Use a reverse extension cord ⑰ if needed.

Power lead

To ACC power, +12 V DC.

Battery lead

To the car battery, continuous +12 V DC.

Ground lead

To a clean, bare metallic part of the car chassis.

⑯ Power connector

(Black)

Remote control signal receiver cord

To the REMOTE-IN terminal of the Panasonic DVD video player (CX-DV700U).
 Use this cord when connected to CX-DV700U.

(Black)

Speaker lead

(Black/green stripe)

Pre-out cord

Cautions:

- This unit is designed to operate off a 12 V DC, negative ground battery system.
- To prevent damage to the unit, be sure to follow the connection diagram below.
- Remove approximately 1/4" (5 mm) of protective covering from the ends of the leads before connecting.
- Do not insert the power connector into the unit until the wiring is completed.
- Be sure to insulate any exposed wires from a possible short-circuit from the car chassis. Bundle all cables and keep cable terminals free from touching any metal parts.
- Note that if your car has a driving computer or a navigation computer, disconnecting the battery cables may cause the contents of memory for these computers to be lost.
- The side brake (parking brake) connection lead should be connected by a professional installer. In case of difficulty, please consult your nearest authorized Panasonic Servicenter.
- All other installation methods require the use of dedicated metal fittings. Consult with a qualified servicing engineer or your dealer if other methods are required.

Notes:

- Be sure to fully plug in the connector.
- Install the cord to avoid high-temperature spots and secure with clamps and tape.
- When game devices are connected, the image may be unstable.
- When removing the DIN plug, be sure to press the clip.

**CY-VMD9000U
Control unit (rear)**

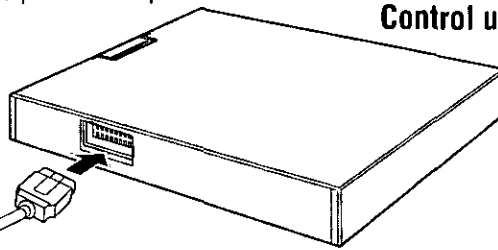

Connector

Connect AV control unit with receiver (CA-TU7000U)
or multi channel AV control unit with receiver (CA-TU9000U).

Leave the cover unremoved if you do not connect AV control unit with receiver (CA-TU7000U) or multi channel AV control unit with receiver (CA-TU9000U).

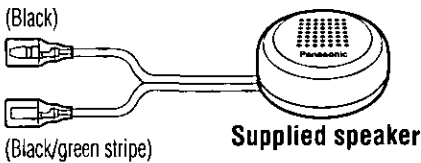

Supplied speaker

Cannot be used for a center speaker.

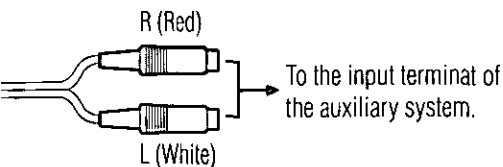

To the input terminal of the auxiliary system.

Control unit (front)

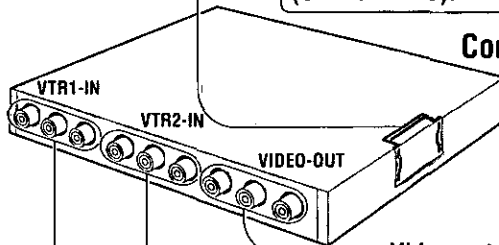

Video output terminal
Connect the second monitor.
(=> page 77)

Video input terminal 2 (VTR2-IN)
Connect a VCR, camcorder, rear view camera, other brand's navigation system, and so on.
(=> pages 77, 79)

Video input terminal 1 (VTR1-IN)
Connect a VCR, camcorder, rear view camera, other brand's car navigation system, and so on.
(=> pages 77, 79)

Electrical Connections (Continued)

Connection with Multi Channel AV Control Unit with Receiver (CA-TU9000U)

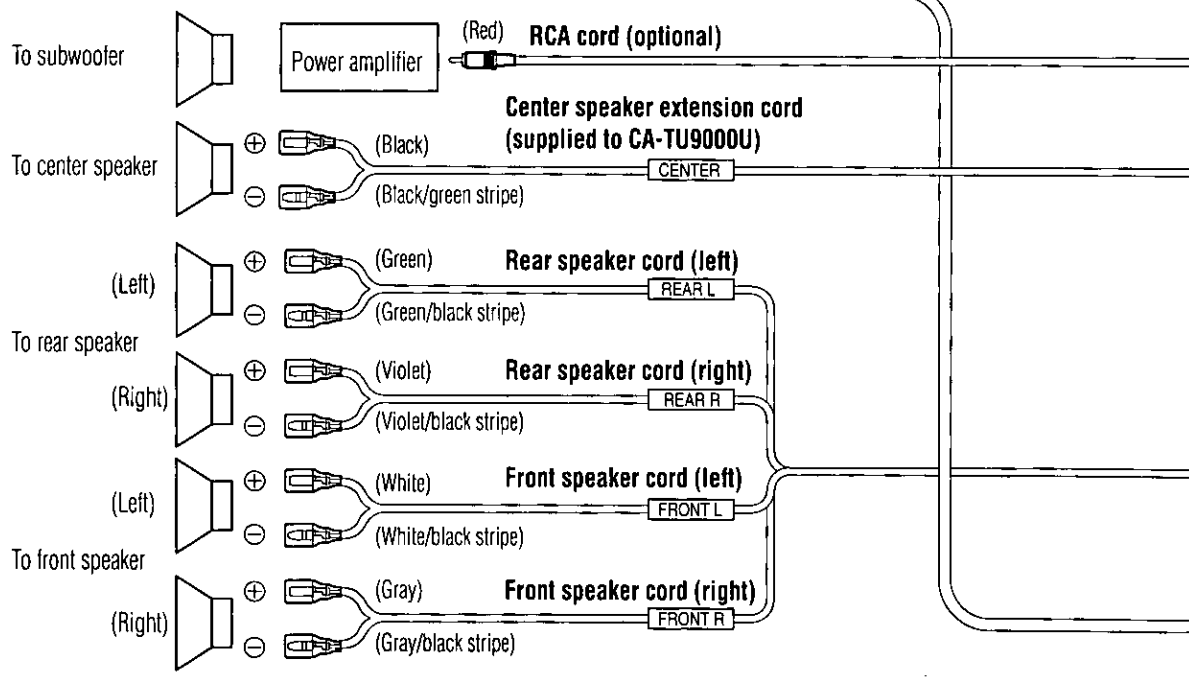
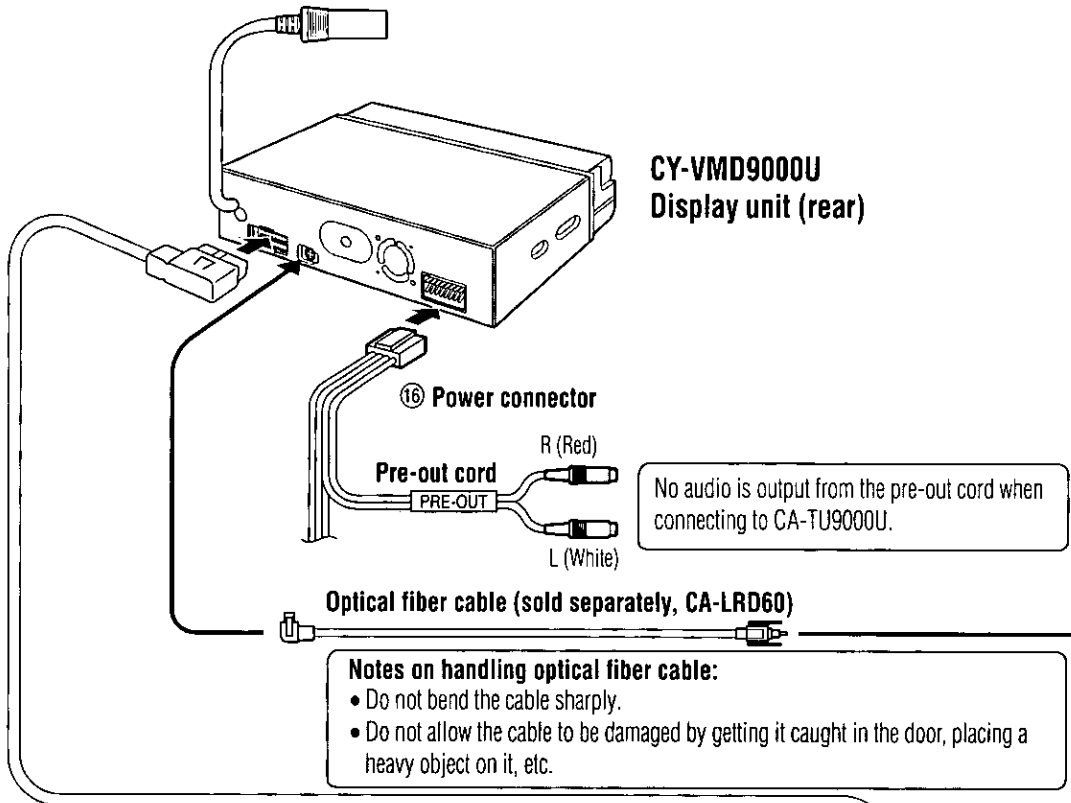

Notes:

- Refer to the operating instructions for the connected devices, in addition.
- Refer to the operating instructions for the CA-TU9000U.

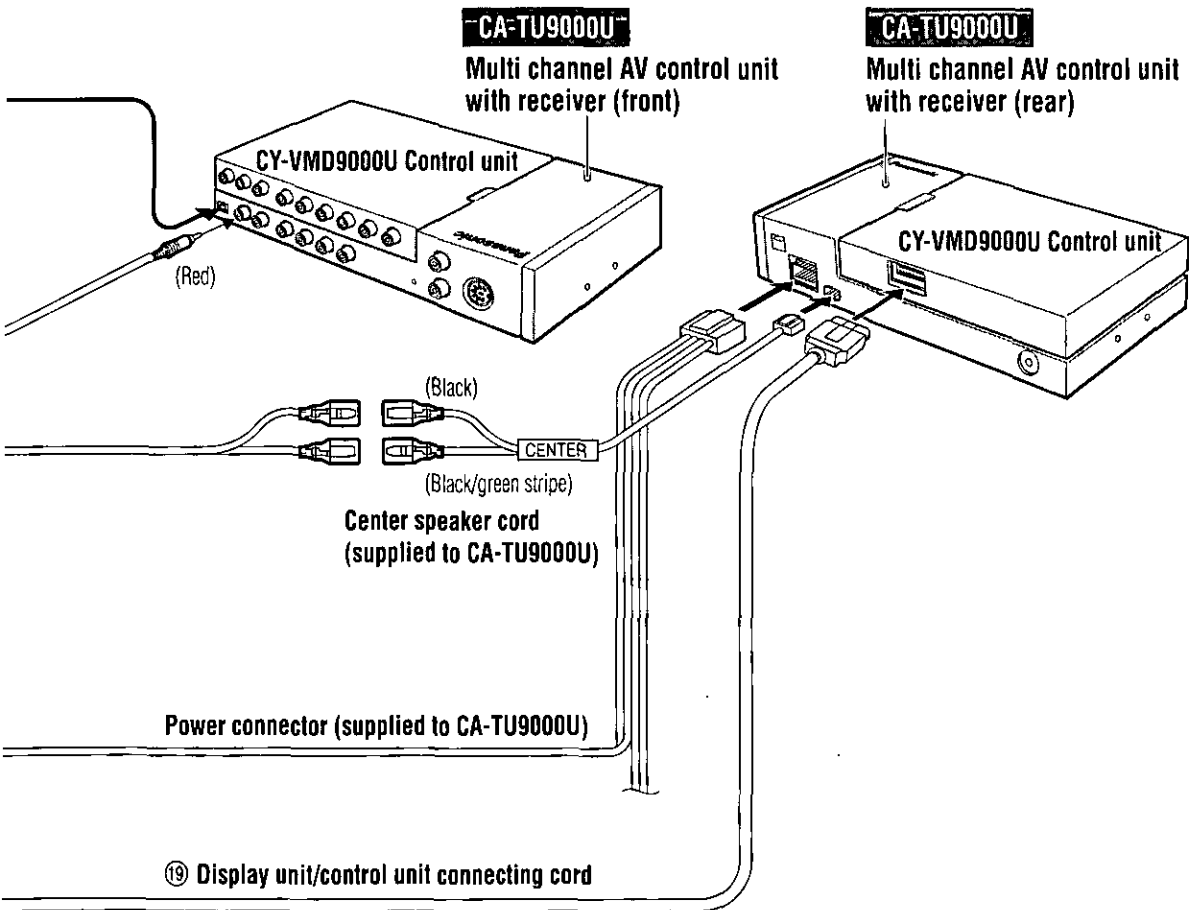

Electrical Connections (Continued)

Connection with AV Control Unit with Receiver (CA-TU7000U)

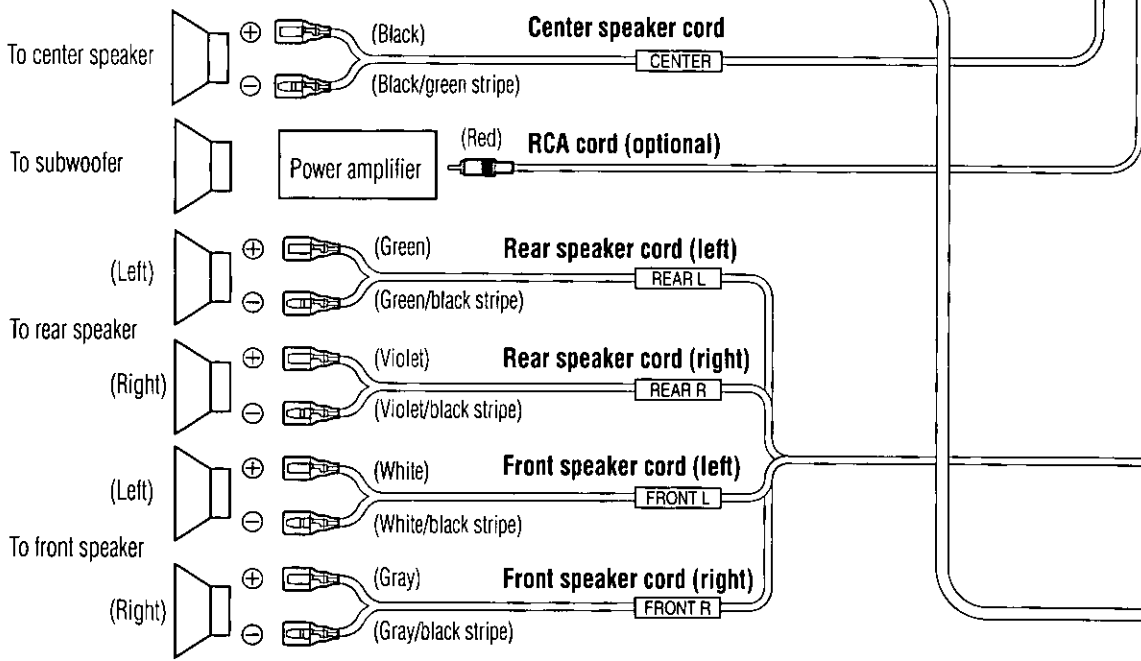
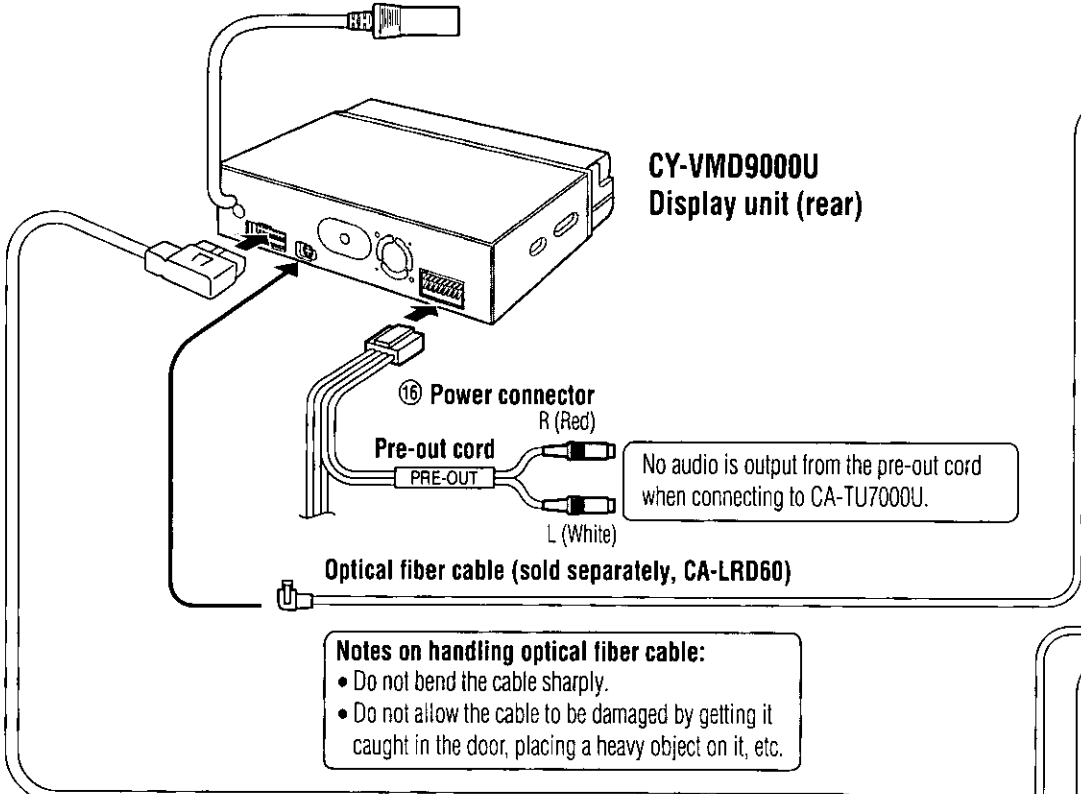

Notes:

- Refer to the operating instructions for the connected devices, in addition.
- Refer to the operating instructions for the CA-TU7000U.

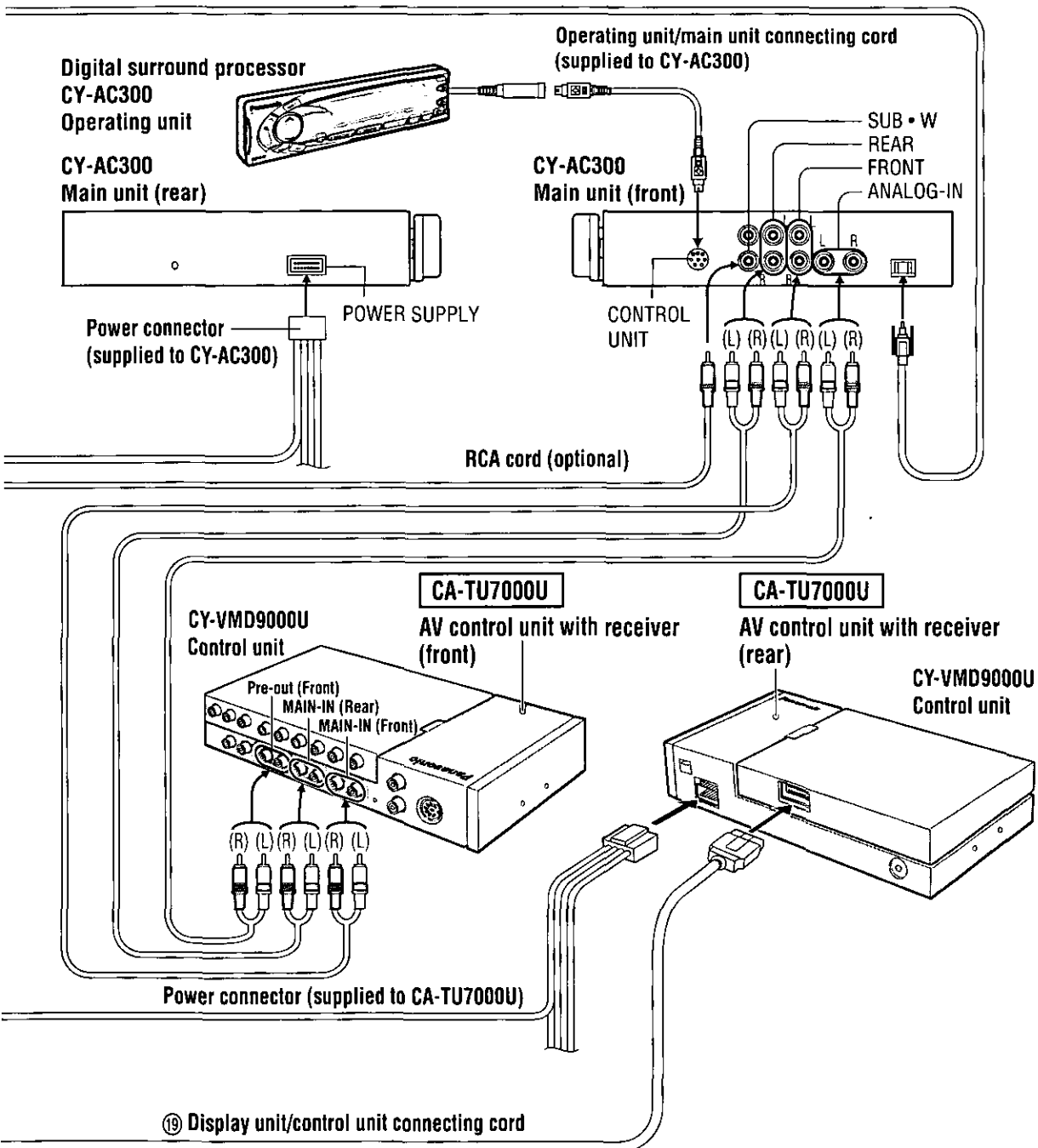

Electrical Connections (Continued)

Connection with CD Changer (CX-DP88U)

Note:

- Refer to the operating instructions for the connected devices, in addition.

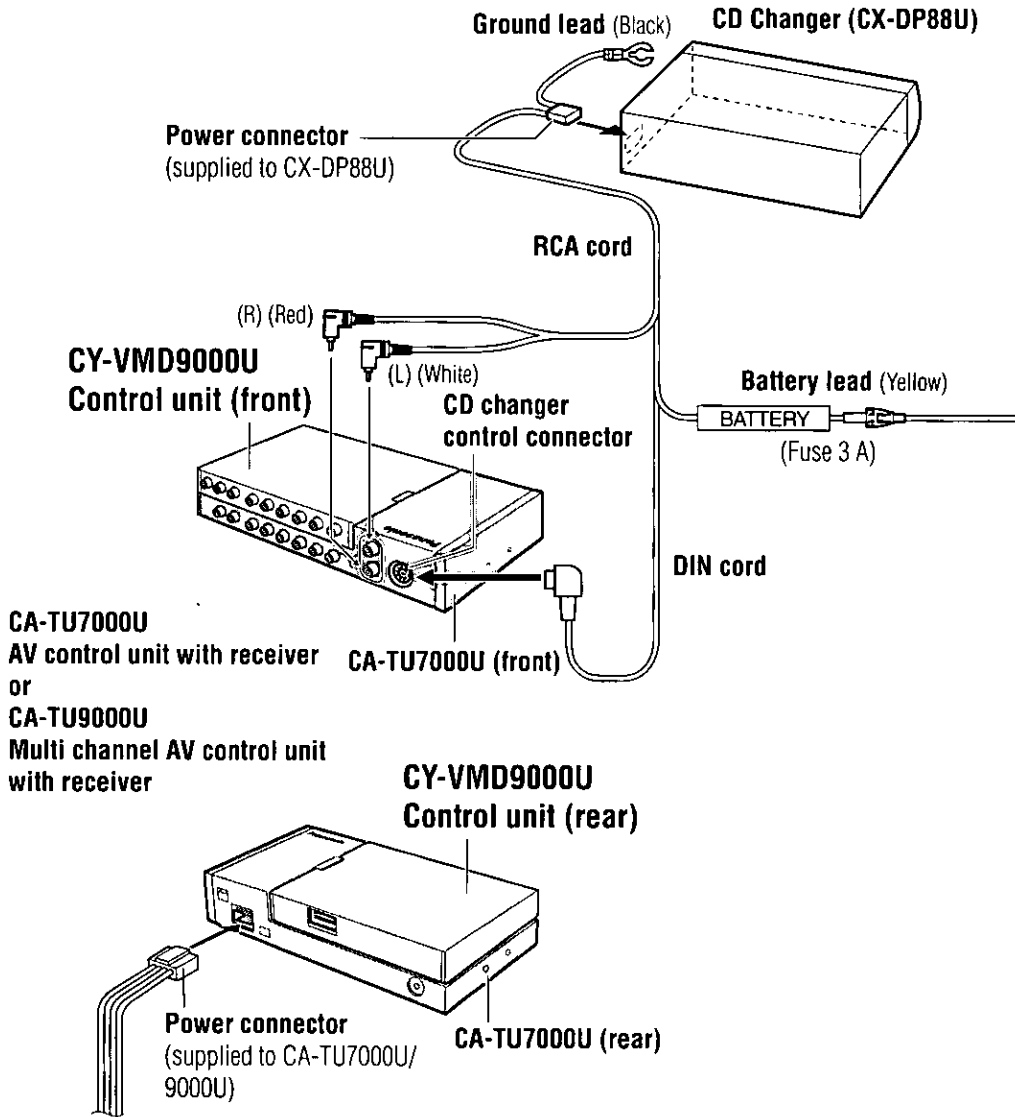

Connection with VCR or Camcorder

Note:

- Refer to the operating instructions for the connected devices, in addition.

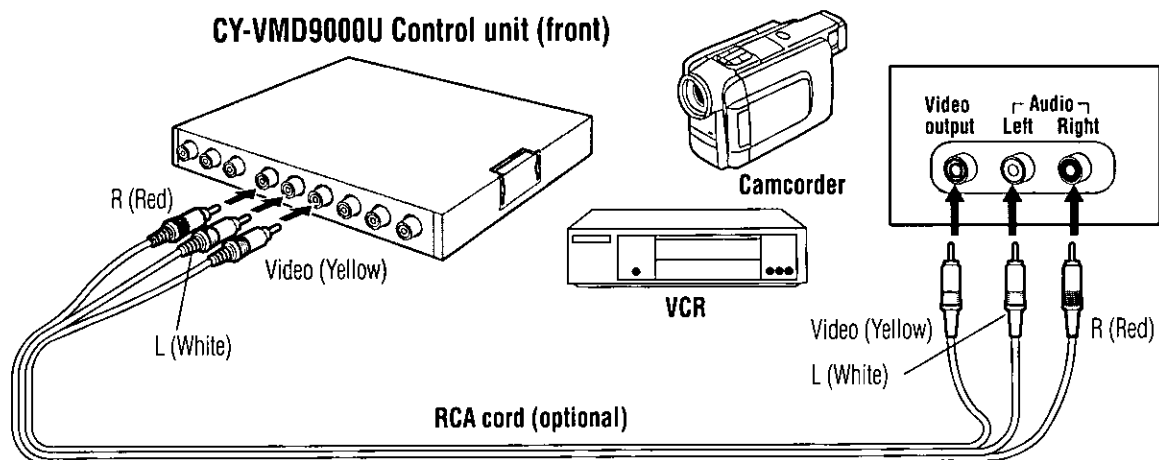

Connection with Rear Monitor

Note:

- Refer to the operating instructions for the connected devices, in addition.

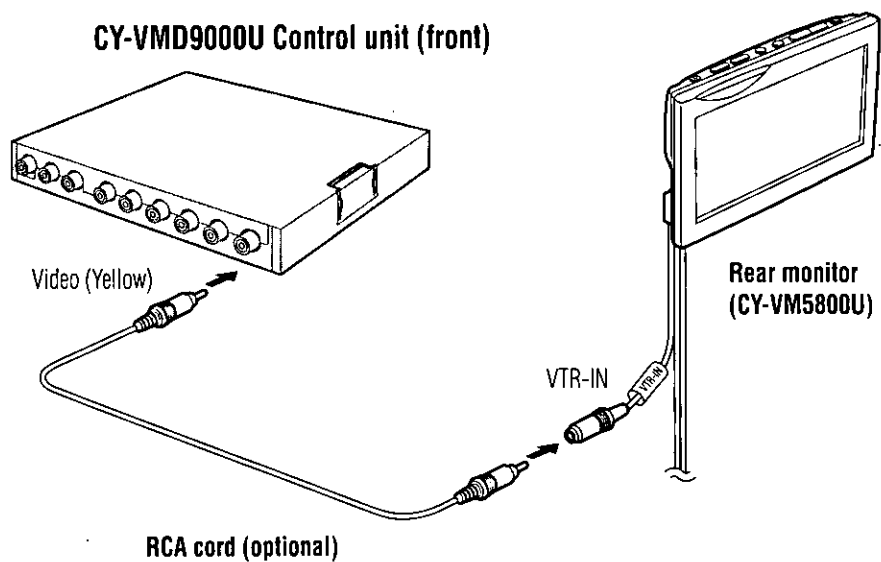

Electrical Connections (Continued)

Connecting the Side Brake (Parking Brake) Connection Lead

Caution:

- For safety, be sure to ask your nearest professional installer to do this connection.

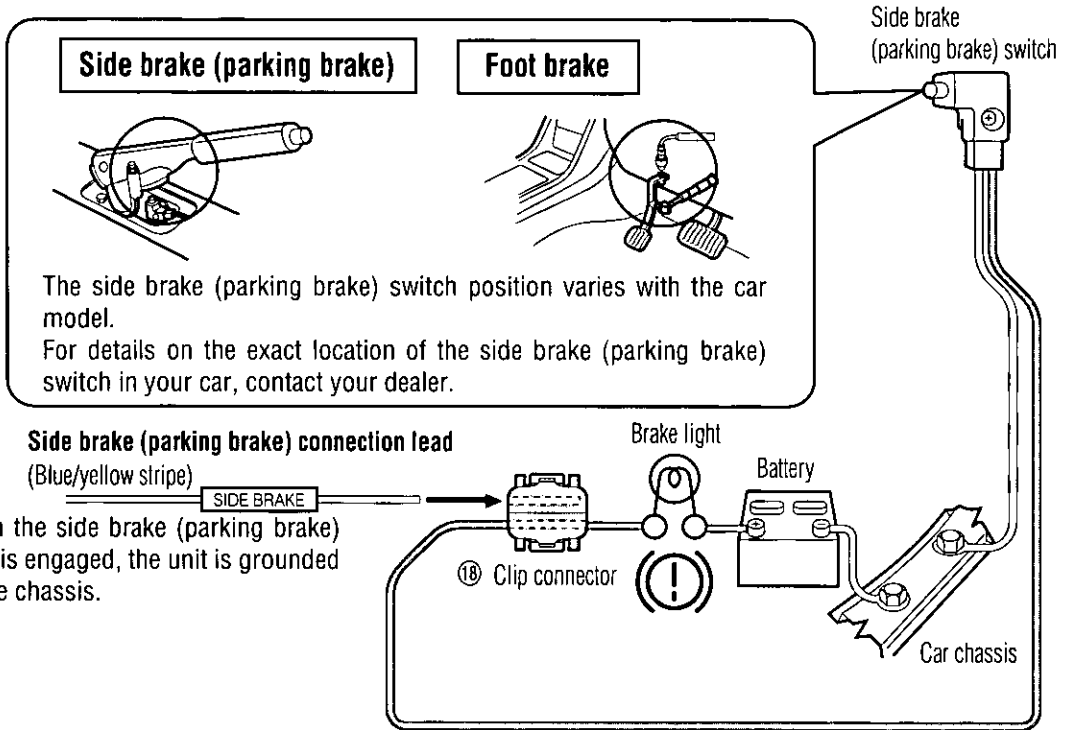

- 1 Attach a clip connector ⑱ to the end of the side brake (parking brake) connection lead.

Side brake (parking brake) connection lead
(Blue/yellow stripe)

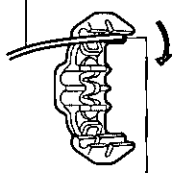

Comes up to this point.

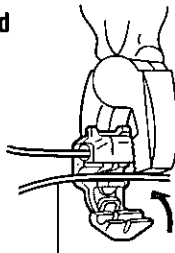

Power source side lead

- 2 The clip connector ⑱ is connected to the power source side lead of the side brake (parking brake) lever.

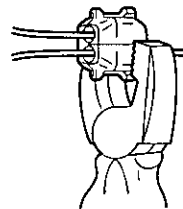

Connection with Rear View Camera

Note:

- Refer to the operating instructions for the connected devices, in addition.

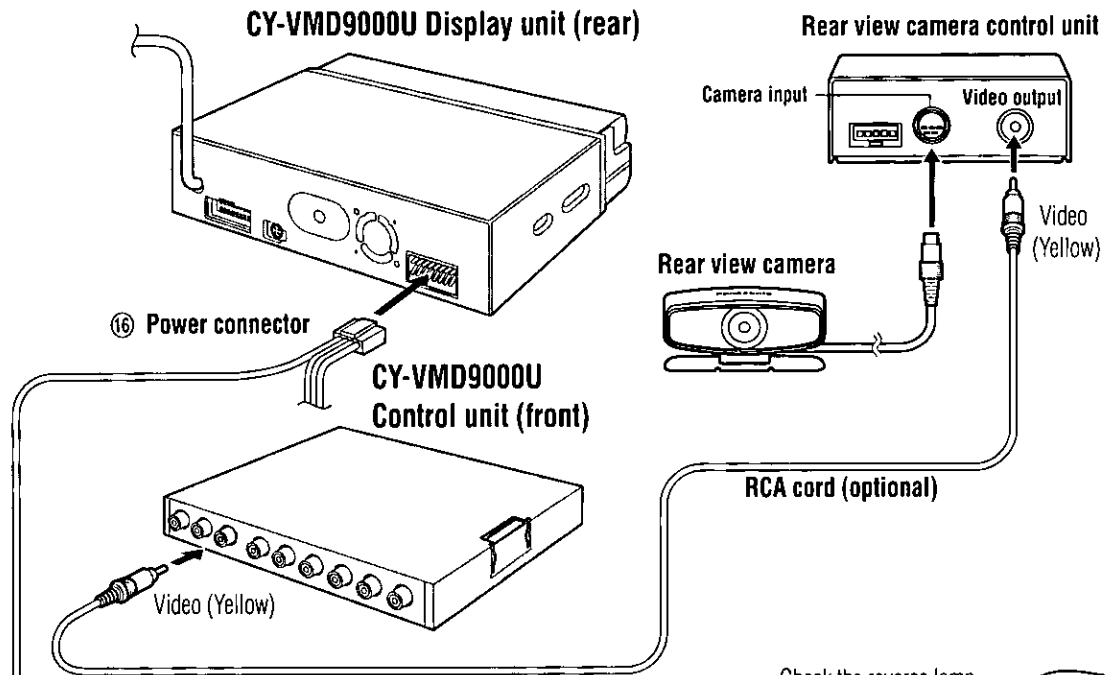

Connecting the Reverse Lead

In case using an optional rear view camera, the reverse lead must be connected.

Connect the reverse lead (violet/white stripe) to the positive (+) lead of the reverse lamp (the lamp with a clear lens that lights when the transmission gear is shifted into the reverse position).

Notes:

- Connect the reverse lead after cutting the terminal at the end.
- Use a reverse extension cord 17 if needed.

Check the reverse lamp.

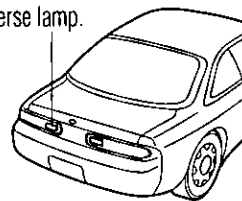

Take it out of the back of the tail lamp mount.

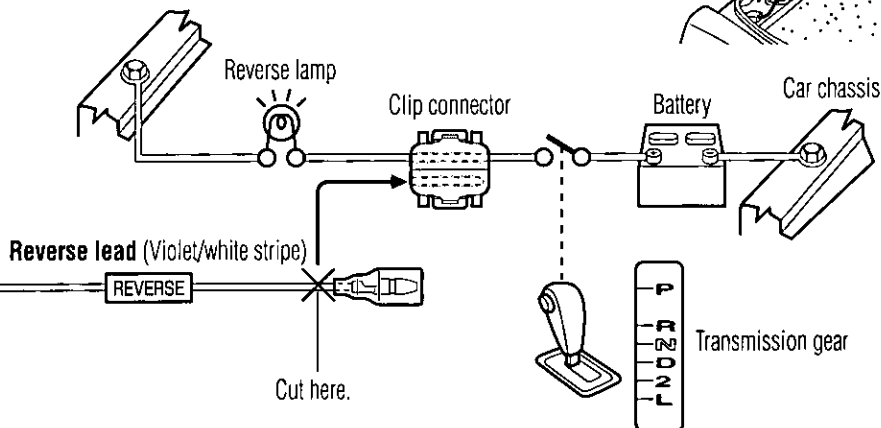
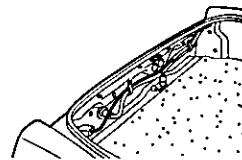

Troubleshooting

Preliminary Steps

Check and take steps as described in the tables below.

If You Suspect Something Wrong

Immediately switch power off.

Disconnect the power connector and check that there is neither smoke nor heat from the unit before asking for repairs. Never try to repair the unit yourself because it is dangerous to do so.

Cautions:

- Do not use the unit if it malfunctions or is something wrong.
- Do not use the unit in abnormal condition, for example, without sound, or with smoke or foul smell, can cause ignition or electric shock. Immediately stop using it and call the store where you purchased it.

Troubleshooting Tips

□ Common

Trouble	Cause/Step
No power.	Car's engine switch is not on. ➔ Turn your car's ignition switch to ACC or ON.
	Cables are not correctly connected. ➔ Connect cables correctly.
	Battery cable is not correctly connected. ➔ Connect the battery cable to the terminal that is always live.
	Accessory cable is not correctly connected. ➔ Connect the accessory cable to your car's ACC source.
	Grounding wire is not correctly connected. ➔ Connect the grounding wire to a metal part of the car.
	Fuse is burnt. ➔ Call the store where you purchased the unit, or your nearest Panasonic Servicenter (see the attached sheet) and ask for fuse replacement.

❑ Common (continued)

Trouble	Cause/Step
No sound.	The volume is adjusted to zero. ➔ Raise the volume.
	Mute is set to ON. ➔ Set it to OFF.
	Cables are not correctly connected. ➔ Connect cables correctly.
	Speakers setting is set to OFF. ➔ Set it to other than OFF.
	The MAIN-IN is set to ON (when the digital surround processor is not connected). ➔ Set the MAIN-IN to OFF when you do not use the MAIN-IN (when the digital surround processor is not connected).
Only sound, no picture.	Condensation (dew) ➔ Wait for a while before use.
	Side brake (parking brake) connection lead is not correctly connected. ➔ Connect the side brake (parking brake) connection lead correctly.
Noise. Picture is not clear.	You did not pull the side brake (parking brake) lever. ➔ Pull the side brake (parking brake) lever.
	A mobile phone is used near the unit. ➔ Keep the mobile phone away from the unit.

❑ Monitor

Trouble	Cause/Step
The tilt angle or the front-rear position of the display is not adjustable.	There is an obstacle. ➔ Install the unit where the unit moves freely.
The monitor does not go back into the unit.	The monitor direction is not proper. ➔ Change the monitor direction to the center.
	The monitor stops on the way to the home position for some reason. ➔ Raise the monitor a little and press [⬇️](OPEN/CLOSE).

Troubleshooting (Continued)

□ DVD video, Video CD, CD

Trouble	Cause/Step
<p>The disc is inside but no sound. The disc is ejected automatically.</p>	<p>The disc is upside down. ⇒Place the disc in the correction direction, the label side up.</p>
	<p>The disc is dirty. ⇒Clean the disc, referring to the section on "Notes on Discs".</p>
	<p>The unit can only play the following types of discs: DVD video, video CD and music CD.</p>
	<p>DVD playback mode is "DTS". ⇒Set "Dolby Digital" or "PCM". dts playback is possible when connecting to CA-TU9000U.</p>
<p>Sound skip due to vibration.</p>	<p>The disc is dirty. ⇒Clean the disc, referring to the section on "Notes on the discs".</p>
	<p>Mounting angle is over 30°. ⇒Adjust mounting angle to less than 30°.</p>
	<p>Unstable mounting. ⇒Mount the unit securely with the mounting parts, referring to the section on installation.</p>
<p>The buttons do not work.</p>	<p>Some operations are not permitted with certain discs. (Refer to the guide provided with your disc.)</p>
<p>Cannot switch the audio language/subtitle language/angle.</p>	<ul style="list-style-type: none"> • It is not possible to switch if the disc does not have multiple audio languages/subtitle languages/angles recorded on it. (Refer to the guide provided with your disc.) • Some discs permit switching through a menu screen. • Sometimes, switching angles is possible only with certain scenes.
<p>The audio/subtitle language selected in the DVD settings is not used.</p>	<p>If audio or subtitles in the languages are not recorded on the disc, the audio or subtitles do not switch to that language. (Some discs permit switching through a menu screen. Refer to the guide provided with your disc.)</p>
<p>The disc is not ejected.</p>	<ul style="list-style-type: none"> • CD is defective. • Mechanical trouble. <p>⇒Press [▲] (EJECT). If failure persists, press the reset switch. If normal operation is not restored, call the store where you purchased the unit or the nearest Panasonic Servicenter to ask for repair.</p>

□ Radio

Trouble	Cause/Step
<p>Much noise is FM stereo and monaural broadcasts.</p>	<p>Station is too far, or signals are too weak. ⇒ Select other stations of higher signal level.</p>
	<p>The radio antenna is not extended enough. ⇒ Fully extend the radio antenna.</p>
<p>Preset station is reset.</p>	<p>Battery cable is not correctly connected. ⇒ Connect the battery cable to the terminal that is always live.</p>

□ Car Navigation, VCR, Camcorder, Rear View Camera, Rear Monitor

Trouble	Cause/Step
<p>The picture from a car navigation system is not displayed.</p>	<p>The connection of a car navigation system is not correct. ⇒ Connect it correctly.</p>
	<p>Input setting of a car navigation system is not correct. ⇒ Make the input setting correct.</p>
<p>The picture from a VCR or a camcorder is not displayed.</p>	<p>A VCR or camcorder is not connected correctly. ⇒ Connect it correctly.</p>
<p>The picture from a rear view camera is not displayed.</p>	<p>Rear view camera is not connected correctly. ⇒ Connect it correctly.</p>
	<p>Input setting of a camera is not correct. ⇒ Make the input setting correct.</p>
<p>The picture or the sound of the second monitor is not switchable.</p>	<p>“AUTO” is not selected for the setting of a rear monitor. ⇒ Select “AUTO” for the setting.</p>

Troubleshooting (Continued)

□ Display Settings

Trouble	Cause/Step
The brightness of the screen is not stable.	<p>"AUTO" dimmer is selected. ⇒ Select one of the dimmer levels from among "1" to "4" to make the dimmer adjustment become free from light intensity.</p>
The picture is dark. The picture is whitish. Something is wrong with the picture. The picture is light in color.	<p>The screen is not adjusted properly. ⇒ Make every adjustment of the screen.</p>
Red, blue, or green spots appears.	<p>This is characteristic of liquid crystal panels and is not a problem.</p>

□ Sound Settings

Trouble	Cause/Step
No sound from left, right, front, or rear speaker.	<p>Left and right balance, or front and rear balance is off on one side. ⇒ Adjust BAL/FAD as appropriate.</p> <p>Cables are not correctly connected. ⇒ Connect the cables correctly.</p>
Left and right sounds are reversed in stereo listening.	<p>The right speaker wire is connected to the left speaker and the left speaker wire to the right speaker. ⇒ Connect the speaker wires to the correct one.</p>

□ Remote Control

Trouble	Cause/Step
Buttons are invalid for operation.	<p>Battery polarities are reversed. ⇒ Insert the battery correctly.</p>
	<p>Wrong the battery. ⇒ Check the battery.</p>
	<p>The battery has run down. ⇒ Replace the battery.</p>
	<p>Remote control is in the wrong direction. ⇒ Direct the remote control at remote control sensor on the display unit.</p>

Error Display Messages

Display	Cause/Step
— E1 —	<ul style="list-style-type: none"> • Disc is dirty, or is upside down. • Disc has scratches. • Disc is not ejected. <p>⇒ Check disc.</p> <p>⇒ Press [▲] (EJECT). If failure persists, press the reset switch. (Press the reset switch in the CD changer.)</p> <p>If normal operation is not restored, call the store where you purchased the unit or the nearest Panasonic Servicenter to ask for repairs.</p>
— E2 —	<p>No operation by some cause.</p> <p>⇒ Press [▲] (EJECT). If failure persists, press the reset switch. (Press the reset switch in the CD changer.)</p> <p>If normal operation is not restored, call the store where you purchased the unit or the nearest Panasonic Servicenter to ask for repairs.</p>
— E3 —	<p>No disc is in the player.</p> <p>⇒ Insert the disc into the disc slot.</p>
NO MAGAZINE	<p>No magazine is in the changer.</p> <p>⇒ Load the changer with CD-loaded magazine.</p>
PAL/NTSC ERR	<p>An attempt was made to play a PAL disc.</p> <p>⇒ Press [▲] (EJECT) and check the disc.</p>
REGION ERR	<p>An attempt was made to play a disc with a region number that was not "1" or "ALL".</p> <p>⇒ Press [▲] (EJECT) and check the disc.</p>

- Notes:**
- There may be cases when the disc numbers affected by an error are displayed before E1 and E2.
 - Displays and the steps to be taken for errors vary in part from changer to changer. For details, refer to the Operating Instructions for the changer used.

Troubleshooting (Continued)

Maintenance

Your product is designed and manufactured to ensure a minimum of maintenance. Use a soft cloth for routine exterior cleaning. Never use benzene, thinner or other solvents.

Product Servicing

If the suggestions in the charts do not solve the problem, we recommend that you take it to your nearest authorized Panasonic Servicenter. The product should be serviced only by a qualified technician.

Replace the Fuse

Use fuses of the same specified rating (5 A). Using different substitutes or fuses with higher ratings, or connecting the product directly without a fuse, could cause fire or damage to the unit.

If the replacement fuse fails, contact your nearest Panasonic Servicenter for service.

Reset Switch

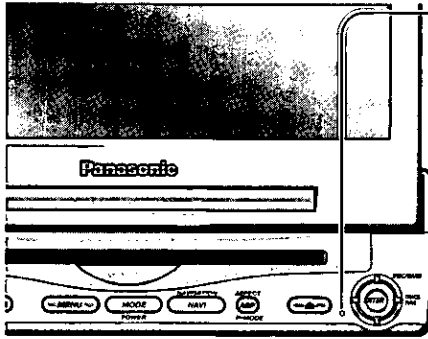

Reset switch

Insert a hard, slender stick into the hole and push the switch.

Press the reset switch on the AV control unit with receiver (CA-TU7000U) or multi channel AV control unit with receiver (CA-TU9000U) connected to this unit.

- The unit returns to the default state when the trouble is reset. Remember, the data and settings stored in the memory are deleted.

Important:

- Push the switch only when the unit fails to operate with any buttons.
- If the unit fails to return to normal condition, call the nearest Panasonic Servicenter and ask for repairs.

To Prevent Damage to the System Exterior

Do not apply pesticides, benzene, thinner or other volatile substances to the unit.

The cabinet surface primarily consists of plastic materials.

Do not wipe with benzene, thinner or similar substances because this will result in discoloration or removal of the paint.

When a cloth with a cleansing chemical is used, follow the caution points.

Do not leave the unit in contact with rubber or vinyl products for long periods of time.

Do not use cleansers which have polishing granules because this could damage the surface of the unit.

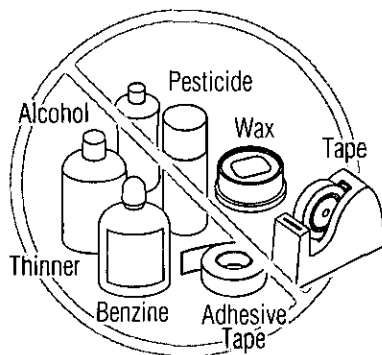

Clean Diet by Wiping Lightly with a Soft Cloth

When the unit is dirty, wipe the surface of the display using wiping cloth, an accessory to the unit.

Without a Wiping Cloth

When the unit is dirty, wipe with a well-wrung cloth dipped in a liquid dish washing detergent (neutral) diluted with water and then go over the same surface with a dry cloth.

(Since there is the possibility of water drops getting inside of the unit, do not directly apply cleanser to the surface.)

Note:

- Do not scratch the screen with your nails or other hard objects. The resulting scratches or marks will obscure the images.

Wring well.



Wipe lightly.

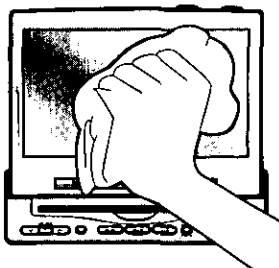

Go over the same surface with a dry cloth.

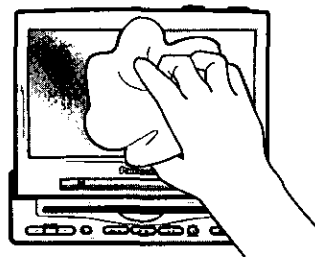

Kitchen cleanser diluted with water.

Caution:

- If water drops or similar wet substances get inside the monitor, it may cause a malfunction.

Maintenance (Continued)

Notes on Discs

How to hold the disc

- Do not touch the underside of the disc.
- Do not make scratches on the discs.
- Do not bend disc.
- When not in use, keep the disc in the case.

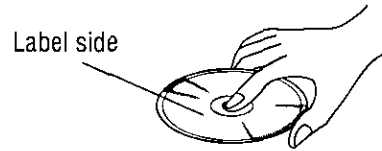

Do not use irregular shaped discs.

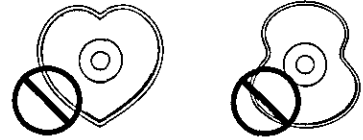

Do not use irregular shaped discs.

Do not leave discs on the following places:

- Direct sunlight
- Near car heaters
- Dirty, dusty and damp areas
- Seats and dashboards

<Right>



<Wrong>



Disc cleaning

Use a dry, soft cloth to wipe from the center outward.

Caution on new discs

- A new disc may have rough edges on its inner and outer perimeter. These may cause malfunction.
- Remove the rough edges using a pencil, etc.

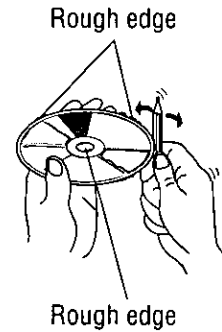

Definition of Terms

Digital audio output connector (Optical)

The digital audio output connector (optical) converts electrical signals into optical signals and transfers them to the amplifier. Consequently, it has a number of features including its immunity from electrical interference from external sources and its ability to prevent the generation of noise and its minimal effect on the external environment.

Dolby Digital

This fully discrete format divides the music signals into 5.1 channels: Front Left (L), Front Right (R), Center (C), Left Surround (LS), Right Surround (RS) and Subwoofer (SW: 0.1 channel) for recording and playback. The number of channels that are recorded depends on the software. (1 to 5.1 channels)

Manufactured under license from Dolby Laboratories. "Dolby" and the double-D symbol are trademarks of Dolby Laboratories. Confidential unpublished works. Copyright 1992-1997 Dolby Laboratories. All rights reserved.

Dolby Pro Logic

This format records signals from four channels [Front Left (L), Front Right (R), Center (C), and Monaural Surround (S)] in two channels, decodes those channels through a Dolby Pro Logic decoder, and then outputs the resulting signals in four channels.

dts

This format requires more data than Dolby Digital, and provides higher quality surround playback. Similar to Dolby Digital, this fully discrete format divides the music signals into 5.1 channels: Front Left (L), Front Right (R), Center (C), Left Surround (LS), Right Surround (RS) and Subwoofer (SW: 0.1 channel) for recording and playback.

Manufactured under license from Digital Theater Systems, Inc. US Pat. No. 5,451,942 and other world-wide patents issued and pending. "DTS" and "DTS Digital Surround" are trademarks of Digital Theater Systems, Inc. © 1996 Digital Theater Systems, Inc. All rights reserved.

Interactive DVD

An interactive DVD is DVD software which includes multiple angles, multiple plot endings, etc.

Letterbox screen

This refers to a screen on which the playback picture of wide-screen DVDs or Video CDs appears with black bands running along the top and bottom.

Linear PCM audio (LPCM)

In this format, the audio signal is converted to digital data and recorded in two channels without compression. Because the capacity of a DVD video disc is large, it can store more data with better accuracy than a CD.

Pan & Scan screen

This refers to a screen on which the playback picture of wide-screen DVDs or Video CDs is cut off at the left and right sides.

Playback control (Video CD)

If the Video CD has "With Playback Control" or others written on the disc surface or on the jacket, the scenes or information to be viewed (or listened to) can be selected interactively with the screen by looking at the menu shown on the screen.

In these instructions, playback using the menu screen is referred to as the "menu play" for video CDs. This player supports Video CDs with playback control.

Title, Chapter (DVD)

DVDs are divided into some large sections (titles) or some small sections (chapters). Each section is numbered; these numbers are called "Title number" or "Chapter number".

Title 1			Title 2	
Chapter 1	Chapter 2	Chapter 1

Track (Video CD/CD)

Video CDs or CDs are divided into some sections (tracks). Each section is numbered; these numbers are called "Track number".

Track 1	Track 2	Track 3	Track
---------	---------	---------	-------------

Language Code List

How to input the language code, refer to page 56.

Code	Language Name
6565	Afar
6566	Abkhazian
6570	Afrikaans
6577	Ameharic
6582	Arabic
6583	Assamese
6588	Aymara
6590	Azerbaijani
6665	Bashkir
6669	Byelorussian
6671	Bulgarian
6672	Bihari
6678	Bengali; Bangla
6679	Tibetan
6682	Breton
6765	Catalan
6779	Corsican
6783	Czech
6789	Welsh
6865	Danish
6869	German
6890	Bhutani
6976	Greek
6978	English
6979	Esperanto
6983	Spanish
6984	Estonian
6985	Basque
7065	Persian
7073	Finnish
7074	Fiji
7079	Faroese
7082	French
7089	Frisian
7165	Irish
7168	Scots Gaelic
7176	Galician
7178	Guarani
7185	Gujarati
7265	Hausa
7273	Hindi
7282	Croatian
7285	Hungarian

Code	Language Name
7289	Armenian
7365	Interlingua
7378	Indonesian
7383	Icelandic
7384	Italian
7387	Hebrew
7465	Japanese
7473	Yiddish
7487	Javanese
7565	Georgian
7575	Kazakh
7576	Greenlandic
7577	Cambodian
7578	Kannada
7579	Korean
7583	Kashmiri
7585	Kurdish
7589	Kirghiz
7665	Latin
7678	Lingala
7679	Laothian
7684	Lithuanian
7686	Latvian, Lettish
7771	Malagasy
7773	Maori
7775	Macedonian
7776	Malayalam
7778	Mongolian
7779	Moldavian
7782	Marathi
7783	Malay
7784	Maltese
7789	Burmese
7865	Nauru
7869	Nepali
7876	Dutch
7879	Norwegian
7982	Oriya
8065	Panjabi
8076	Polish
8083	Pashto, Pushto
8084	Portuguese
8185	Quechua

Code	Language Name
8277	Rhaeto-Romance
8279	Romanian
8285	Russian
8365	Sanskrit
8368	Sindhi
8372	Serbo-Croatian
8373	Singhalese
8375	Slovak
8376	Slovenian
8377	Samoan
8378	Shona
8379	Somali
8381	Albanian
8382	Serbian
8385	Sundanese
8386	Swedish
8387	Swahili
8465	Tamil
8469	Telugu
8471	Tajik
8472	Thai
8473	Tigrinya
8475	Turkmen
8476	Tagalog
8479	Tonga
8482	Turkish
8484	Tatar
8487	Twi
8575	Ukrainian
8582	Urdu
8590	Uzbek
8673	Vietnamese
8679	Volapük
8779	Wolof
8872	Xhosa
8979	Yoruba
9072	Chinese
9085	Zulu

Specifications

General

Power supply:	12 V DC (11 V–16 V), test voltage 14.4 V, negative ground
Current consumption:	Less than 1.5 A
Maximum power output (external speaker):	0.7 W
Compatible speaker impedance:	8 Ω
Video input signal:	Composite video signal, 1.0 Vp-p (75 Ω)
Audio input sensitivity:	1.8 Vrms
Video output signal:	Composite video signal, 1.0 Vp-p (75 Ω)
Pre-Amp output voltage:	1.8 Vrms (CD)
Pre-Amp output impedance:	Less than 600 Ω
Dimensions (W×H×D):	
Display unit:	7"×1 ¹⁵ / ₁₆ "×6 ¹⁵ / ₁₆ " (178×50×160 mm)
Control unit:	6"×1 ³ / ₁₆ "×5 ⁷ / ₈ " (153×21×150 mm)
Weight:	
Display unit:	5 lb. 5 oz. (2.4 kg)
Control unit:	1 lb. 5 oz. (0.6 kg)

Monitor

Liquid crystal panel:	7" wide
Screen dimensions (W×H×D):	6 ¹ / ₁₆ "×3 ⁷ / ₁₆ "×6 ¹⁵ / ₁₆ " (154×87×177 mm)
Number of pixels:	336 960 pixels (234 vertical×480 horizontal×3)
Valid pixel ratio:	Over 99.99 %
Display method:	Transparent color filter format
Drive method:	TFT (Thin Film Transistor) active matrix format
Light source:	Internal light (built-in small fluorescent lamp)

Video section

Signal format:	NTSC (Standard signal format in U.S. and Japan.)
Video output:	75 Ω , 1 Vp-p
Region number:	1 and ALL

Supplied Speaker

Impedance:	8 Ω
Maximum power input:	2 W

Above specifications comply with EIA standards.

Note:

- Specifications and design are subject to modification without notice due to improvements in technology.

Utilisez cet appareil de façon sécuritaire

AVERTISSEMENT:

AFIN D'ÉVITER LES RISQUES DE BLESSURE GRAVE OU UNE POSSIBILITÉ D'INFRACTIONS AUX LOIS, NE PAS UTILISER DANS LE CHAMP DE VISION DU CONDUCTEUR POUR TOUTE AUTRE FIN QUE LA NAVIGATION OU POUR L'UTILISATION AVEC UNE CAMÉRA DE VISION ARRIÈRE.

Au volant:

- Le conducteur ne doit pas faire fonctionner l'écran couleur à cristaux liquides. Le fonctionnement de l'écran couleur à cristaux liquides pourrait détourner l'attention du conducteur et entraîner un accident. Lorsque vous faites fonctionner l'appareil, stationnez votre véhicule dans un endroit sûr.
- Le conducteur ne doit pas visionner de vidéos en conduisant. Cela pourrait détourner son attention et entraîner un accident.
- Maintenez l'appareil à un niveau de son approprié. La conduite avec un niveau de son qui empêche d'entendre les sons extérieurs et autour du véhicule pourrait entraîner un accident.

Au volant

Le conducteur ne doit pas faire fonctionner l'écran couleur à cristaux liquides. Le fonctionnement de l'écran couleur à cristaux liquides peut causer une perte d'attention et entraîner un accident. Lorsque vous faites fonctionner l'appareil, stationnez votre véhicule dans un endroit sûr.

Lors du nettoyage du véhicule

N'exposez pas l'appareil, incluant les haut-parleurs et le disque, à l'eau ou à une humidité trop grande. Cela risquerait de causer des courts-circuits, un incendie ou d'autres dommages.

Lorsque la voiture est stationnée

Le stationnement en plein soleil peut produire des températures très élevées à l'intérieur du véhicule. Laissez l'intérieur du véhicule refroidir avant d'allumer l'appareil.

Utilisez la bonne source d'alimentation

Cet appareil est conçu pour fonctionner sur un système d'alimentation avec batterie de 12 V c.c. à masse négative (système standard sur les véhicules de construction nord-américaine).

Mécanisme de lecture de disque

N'insérez pas de pièces de monnaie ou tout autre petit objet. Gardez les tournevis et autres objets métalliques à l'écart du mécanisme de lecture de disque et des disques.

Protégez les disques DVD

Lorsque vous quittez la voiture, prenez soin de retirer le disque de l'appareil et de l'apporter avec vous.

Faites appel aux centres de service après-vente agréés

Ne tentez pas de démonter ou d'ajuster cet appareil de précision. Veuillez consulter la liste des centres de service après-vente fournie avec cet appareil pour obtenir de l'aide.

Pour l'installation

Cet appareil doit être installé en position horizontale, avec l'extrémité avant inclinée à un angle commode mais ne dépassant pas 30°.

L'utilisateur doit garder à l'esprit que dans certaines régions il peut y avoir des restrictions spécifiant comment et où installer cet appareil. Pour plus de détails, contactez votre détaillant.

Ce système est conçu pour ne pas permettre le visionnement de l'image d'un magnétoscope ou d'autres appareils pendant la conduite.

- Avant de visionner l'écran, stationnez le véhicule dans un endroit sûr et tirez sur le frein de stationnement.
- L'image peut être visionnée sur le second écran.

Remarque:

- Prenez soin de raccorder le fil de raccordement du frein de stationnement. (→ page 154)

Avertissements:

- À basse température, il se peut que l'image ne s'affiche pas ou prenne plus de temps que d'ordinaire à s'afficher. De plus, à basse température, le mouvement de l'image peut devenir saccadé ou la qualité d'image se détériorer. [Température adéquate: de 0 °C à 40 °C (32 °F à 104 °F)]
- Ne touchez pas l'écran à cristaux liquides. Si vous touchez l'écran à cristaux liquides, vos empreintes digitales resteront visibles, à cause d'un traitement spécial de sa surface.
- Dans certains cas, des parasites sont générés. Cela provient de la position ou de l'orientation du téléphone portable. Modifiez la position ou l'orientation du téléphone portable, ou éloignez-le de l'appareil.

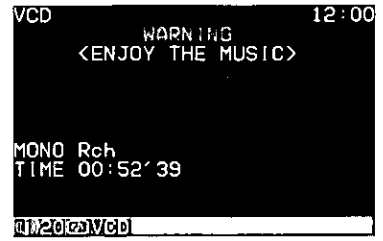

Code d'identification

Avant d'utiliser cet appareil, il est recommandé de lui assigner un code d'identification à 4 chiffres pour des raisons de sécurité. (Assurez-vous d'utiliser **quatre chiffres** pour le code d'identification. Le code d'identification ne peut pas être réglé avec deux ou trois chiffres.)

Une fois le code d'identification réglé, l'appareil ne peut pas fonctionner si l'alimentation principale est déconnectée puis rétablie. Il est électroniquement verrouillé, de telle sorte qu'un voleur ne puisse pas l'utiliser à moins de connaître le code que vous avez réglé.

L'opération de réglage du code d'identification ne doit être effectuée que par le propriétaire de l'appareil.

Il n'est généralement pas nécessaire de saisir le code d'identification à chaque fois que l'on utilise l'appareil, s'il n'a jamais été déconnecté de l'alimentation principale (la batterie du véhicule). Pour la procédure de réglage du code d'identification, voir pages 126, 127.

Avertissements:

- Notez le code d'identification que vous avez enregistré et conservez-le dans un endroit sûr. Si vous l'oubliez, vous ne pourrez plus utiliser l'appareil.
- Si vous ne pouvez plus faire fonctionner l'appareil suite à l'oubli du code d'identification, veuillez contacter le centre de service après-vente Panasonic le plus près.

Saisie du code d'identification

Saisissez le code d'identification après avoir allumé l'appareil et activé l'affichage.

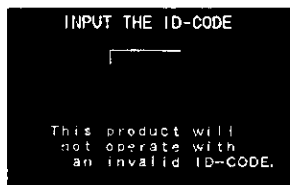

Bon code



Remarque:

- Lorsque la saisie du code d'identification est erronée, l'écran de droite s'affiche et l'appareil émet trois bips sonores. Saisissez le bon code d'identification. Si vous saisissez trois fois de suite un code d'identification erroné, l'appareil s'éteint. Dans ce cas, allumez de nouveau l'appareil et saisissez le bon code d'identification.

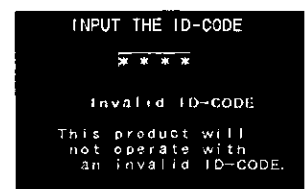

Composants et préparation de la télécommande

FRANÇAIS
3

Composants

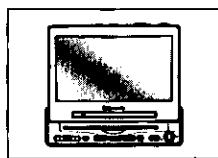

• Unité d'affichage (1)

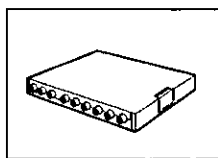

• Unité de commande (1)

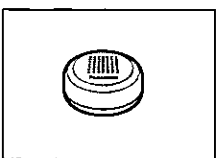

• Haut-parleur (1)

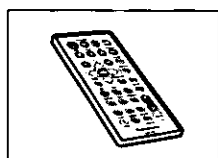

• Télécommande (1)

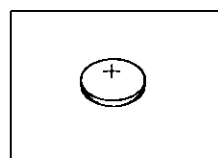

• Pile (1)

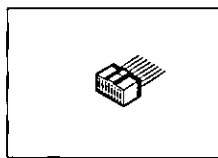

• Connecteur d'alimentation (1)



• Chiffon d'essuyage (1)

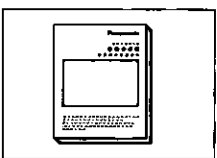

• Manuel d'instructions (1)

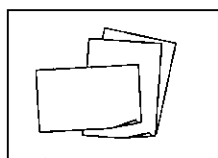

• Carte de garantie, etc.

• Quincaillerie pour l'installation (vis, cordons, etc.)
(→ page 138)

Préparation de la télécommande

Installation de la pile (insertion/remplacement de la pile)

1 Retirez le porte-pile.

Tirez le porte-pile par la partie B en poussant la partie A dans le sens indiqué par la flèche.

2 Installez la pile sur le porte-pile.

Mettez la pile neuve en place adéquatement, avec la face (+) orientée vers le haut, tel qu'indiqué sur l'illustration.

3 Insérez le porte-pile.

Repoussez le porte-pile jusqu'à sa position d'origine.

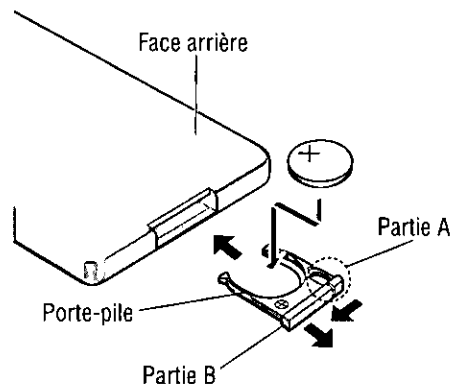

Remarques sur la pile

Lorsqu'une pile est épuisée, retirez-la et jetez-la sans tarder.

Informations sur la pile:

- Type de pile: pile au lithium Panasonic (CR2025) (fournie)
- Durée de vie: Environ 6 mois lors d'une utilisation normale (à température ambiante normale)

Avertissements:

- Une utilisation inadéquate de la pile peut causer une surchauffe, une explosion ou ignition qui risquent d'entraîner des blessures ou un incendie.
Les fuites de la pile peuvent endommager l'appareil.

- Veuillez ne pas démonter la pile ni provoquer de court-circuit. Ne jetez pas la pile au feu.
- Afin de prévenir tout risque d'accident, conservez les piles hors de portée des enfants.
- Lors de la mise au rebut des piles, observez les règlements locaux y afférents.

Noms des commandes et fonctions

Unité d'affichage

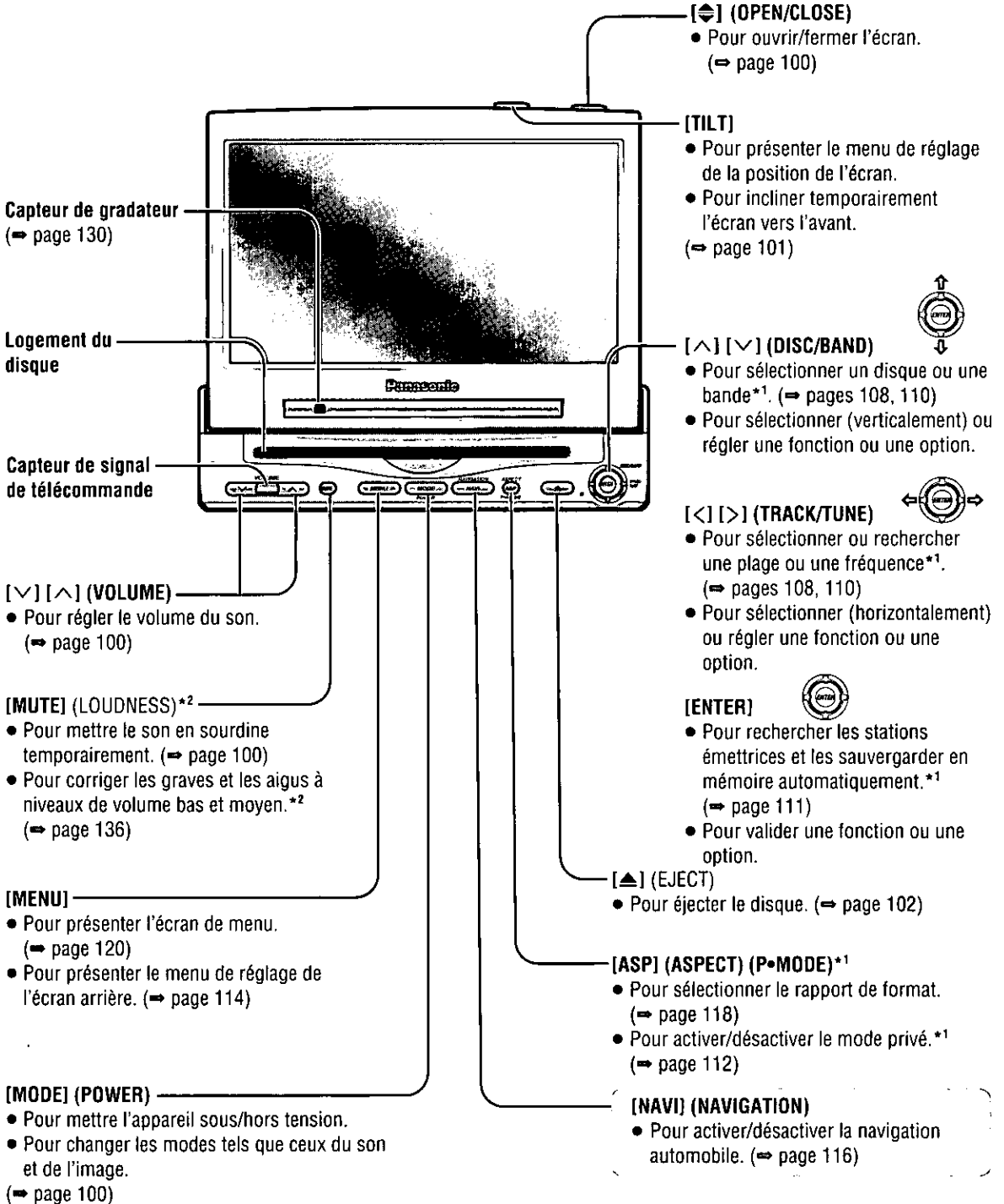

*¹ Lorsque raccordé au CA-TU7000U/9000U.

*² Lorsque raccordé au CA-TU7000U.

Remarque:

- Voir page 147 pour les noms des commandes et fonctions de l'unité de commande.

Noms des commandes et fonctions (suite)

Télécommande

Pointez la télécommande vers le capteur de l'unité d'affichage puis appuyez sur les touches.

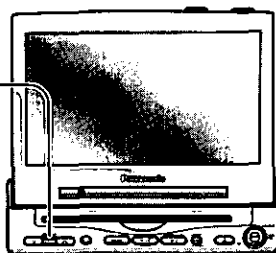

[NAVI] (NAVIGATION)

- Pour activer/désactiver la navigation automobile. (⇒ page 116)

[MODE]

- Pour mettre l'appareil sous/hors tension.
- Pour changer les modes tels que ceux du son et de l'image. (⇒ page 100)

[PWR]

- Pour mettre l'appareil sous/hors tension. (⇒ page 100)

[MENU]

- Pour présenter l'écran de menu. (⇒ page 120)
- Pour présenter le menu de réglage de l'écran arrière. (⇒ page 114)

[^] [v] (DISC/BAND)

- Pour sélectionner un disque ou une bande*¹. (⇒ pages 108, 110)
- Pour sélectionner (verticalement) ou régler une fonction ou une option.

[^] [v] (VOL)

- Pour régler le volume du son. (⇒ page 100)

[<] [>] (TRACK/TUNE)

- Pour sélectionner ou rechercher une plage ou une fréquence*¹. (⇒ pages 107, 108, 110)
- Pour sélectionner (horizontalement) ou régler une fonction ou une option.

[ENTER]

- Pour rechercher les stations émettrices et les sauvegarder en mémoire automatiquement.*¹ (⇒ page 111)
- Pour valider une fonction ou une option.

[A] (ASPECT) (P•MODE)*¹

- Pour sélectionner le rapport de format. (⇒ page 118)
- Pour activer/désactiver le mode privé.*¹ (⇒ page 112)

[MUTE] (LOUDNESS)*²

- Pour mettre le son en sourdine temporairement. (⇒ page 100)
- Pour corriger les graves et les aigus à niveaux de volume bas et moyen.*² (⇒ page 136)

[0] à [9]



- Pour assigner le code d'identification. (⇒ page 126)
- Pour sauvegarder en mémoire les stations émettrices.*¹ (⇒ page 111)
- Pour sélectionner l'option d'écoute du mode de changeur CD.*¹ (⇒ page 109)

*¹ Lorsque raccordé au CA-TU7000U/9000U.

*² Lorsque raccordé au CA-TU7000U.

FRANÇAIS 5

Télécommande pour la lecture de DVD/Vidéo CD/CD (Commandes disponibles sur la télécommande seulement)

Signification des symboles    Indiquent les types de disques compatibles.

[■] (STOP)  
• Pour arrêter la lecture



[||] (PAUSE)
• Pause

[▶] (PLAY)
• Lecture

[◀◀] [▶▶]
• Pour aller au début
• Avance accélérée/recul accéléré
• Lecture ralentie [▶▶] (⇒ page 104)



La lecture commence automatiquement lorsque le disque est inséré. 

Pour arrêter la lecture: 
Changez le mode ou mettez l'appareil hors tension.

[^] [v] [<] [>]  
• Pour sélectionner une fonction ou une option.



[ENTER]
• Pour valider une fonction ou une option.

[<|>] 
• Pour sélectionner une page.
• Avance accélérée/recul accéléré (⇒ page 107)



[REP] (REPEAT)   
• Pour répéter la lecture. (⇒ pages 104, 107)

[0] à [9] 
• Pour sélectionner l'option d'écoute sur le menu. (⇒ page 103)
• Pour sélectionner un titre ou un chapitre. (⇒ page 105)

[0] à [9] 
• Pour sélectionner l'option d'écoute sur le menu. (⇒ page 103)
• Pour sélectionner une page. (⇒ page 103)
• Pour commuter entre le son stéréo et mono. (⇒ page 106)

[MODE]   
• Pour changer les modes tels que ceux du son et de l'image. (⇒ page 100)

[DVD] (DVD MENU) 
• Pour afficher le menu DVD. (Les fonctions varient selon le disque.) (⇒ page 105)

[RET] (RETURN)  
• Pour retourner à l'affichage précédent.
• Pour saisir à nouveau le numéro.
• Pour afficher le menu de Vidéo CD. (⇒ page 103)

[DRC] (DYNAMIC RANGE COMPRESSION) 
• Pour compresser la plage du niveau de lecture. (⇒ page 136)

[TITLE] (TITLE/CHAPTER) 
• Pour sélectionner le titre/chapitre. (⇒ page 105)

[SUB] (SUB TITLE)
• Pour commuter la langue de sous-titres. (⇒ page 106)

[ANGLE]
• Pour commuter l'angle. (⇒ page 106)

[AUDIO]
• Pour commuter la langue audio. (⇒ page 106)

Remarque:
• Les modes suivants sont activés lorsque l'appareil est raccordé au CA-TU9000U. (Voir le manuel d'instructions du CA-TU9000U.)
• SPACE • PRO LOGIC • DOWN MIX

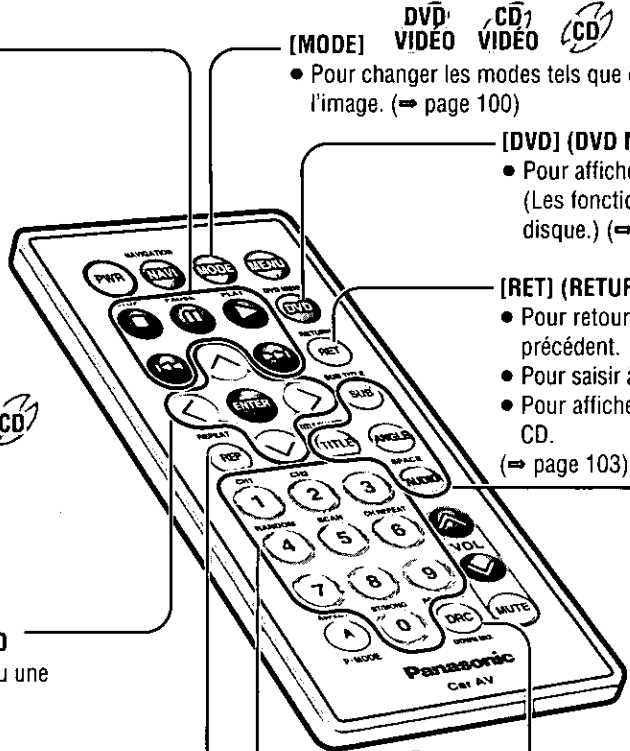

Disques dont la lecture est possible

FRANÇAIS 7

Disque	Symbole (logo)	Dimension du disque	Format vidéo	Code régional
DVD vidéo		12 cm (5 po)	NTSC	1 ALL
Vidéo CD			NTSC	
CD		8 cm (3 po)		

Exemple:



Informations de code régional

Cet appareil est conçu et fabriqué pour répondre aux informations de code régional enregistrées sur les disques DVD. Si le code régional inscrit sur le disque DVD ne correspond pas au code régional de cet appareil, l'appareil ne peut pas faire la lecture du disque.

Vous pouvez faire la lecture des disques dont l'étiquette comporte le code régional "1" ou "ALL".

Symboles utilisés sur les boîtes (Les exemples de symboles incluent les suivants)

- Nombre de langues de sous-titres
- Nombre de pistes son
- Nombre d'angles

Les chiffres indiquent le nombre de langues, pages, angles, etc., enregistrés sur le disque.

Dimension de l'écran (rapport de format H:V)

- Format classique (4:3)
- Non recadré (⇒ page 165)
- Format écran de cinéma 16:9

: Lecture en format non recadré sur un écran classique (4:3).

: Lecture en format recadré sur un écran classique (4:3). (⇒ page 165)

Remarque:

- La dimension de l'image affichée à l'écran varie en fonction du mode d'écran du CY-VMD9000U ("Rapport de format" ⇒ page 118) et de la dimension d'écran selon le contenu du disque.

La lecture des disques suivants n'est pas possible sur cet appareil.

- DVD-Audio
- DVD-ROM
- SVCD
- SACD
- Disques vidéo Divx
- Disques enregistrés en format PAL et autres
- DVD avec un code régional autre que "1" ou "ALL"
- CD-R
- DVD-R
- VSD
- CD photo
- DVD-RAM
- CVD
- CD dts
- CD-EXTRA (seule la lecture audio est possible)
- DVD+ RW
- CD-G
- CDV
- DVD-RW
- CD-ROM
- DVD dts
- CD-RW

• La lecture d'un disque CD-R ou d'un CD photo sur cet appareil risquerait d'endommager les données enregistrées sur le disque.

• Cet appareil ne peut pas faire correctement la lecture des "CD dts".

Lorsque "⊘" s'affiche

L'entrée n'est pas possible parce que le numéro d'une piste son, d'une langue de sous-titres ou d'un angle non enregistré sur le disque a été sélectionné, ou parce que l'utilisateur a tenté d'effectuer une opération non prise en charge par l'appareil.

AUDIO 1

Formats de disque

LPCM



(modulation par impulsions et codage linéaire)

Dans ce format, le signal audio est converti en données numériques et enregistré sur deux canaux sans compression. La capacité d'un disque DVD vidéo étant élevée, il peut emmagasiner davantage de données qu'un CD, de façon plus efficace.

Remarque:

- "LPCM" ne s'affiche que pour les disques DVD vidéo.



Dolby Digital



Ce format divise de manière parfaitement séparée les signaux de musique sur 5,1 canaux pour l'enregistrement et la lecture: Avant Gauche (G), Avant Droit (D), Central (C), Ambiophonique Gauche (AG), Ambiophonique Droit (AD) et Extrêmes Graves (EX-GRAVES: 0,1 canal). Le nombre de canaux enregistrés varie selon le support (de 1 à 5,1 canaux).

Remarque:

- Le haut-parleur qui accompagne l'appareil n'émet que l'audio des canaux Avant Gauche (G), Avant Droit (D) et Central (C).

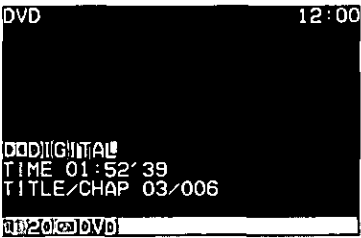

Format ambiophonique



Ce format enregistre les signaux de quatre canaux [Avant Gauche (G), Avant Droit (D), Central (C) et Ambiophonie Mono (S)] sur deux canaux, décode ces canaux via un décodeur Dolby Pro Logic, puis émet les signaux résultants sur quatre canaux.

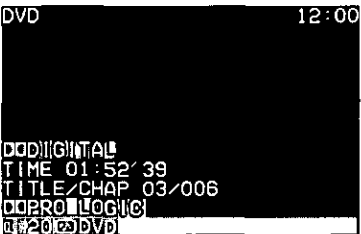

Remarques:

- Si "DTS" est sélectionné dans les réglages de disque pendant la lecture d'un disque DVD vidéo, l'audio ne sera pas émis. Changez le réglage du disque pour "Dolby Digital" ou "PCM". (Pour plus de détails sur la façon de modifier ce réglage, référez-vous aux instructions qui accompagnent le disque.)
- La lecture dts est possible si le CY-VMD9000U est raccordé à l'unité de commande audio-vidéo à canaux multiples avec récepteur CA-TU9000U (vendue séparément).

Généralités

1 Alimentation

Tournez la clé dans le commutateur d'allumage jusqu'à ce que le témoin des accessoires s'allume.

MISE SOUS TENSION: Appuyez sur [MODE] (POWER) de l'unité d'affichage.

Appuyez sur [PWR] ou [MODE] sur la télécommande.

MISE HORS TENSION: Appuyez de nouveau de manière continue sur [MODE] (POWER) sur l'appareil principal pendant plus de 2 secondes.

Appuyez de nouveau de manière continue sur [PWR] ou [MODE] pendant plus de 2 secondes sur la télécommande.

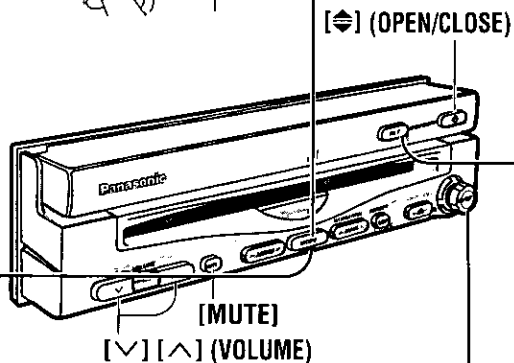

2 Mode

Appuyez sur [MODE] pour changer de mode.

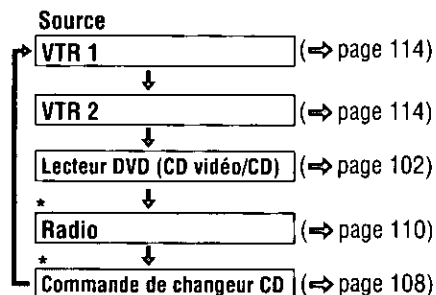

(Lorsqu'un changeur de CD est raccordé.)

*Lors du raccordement au CA-TU7000U/9000U.

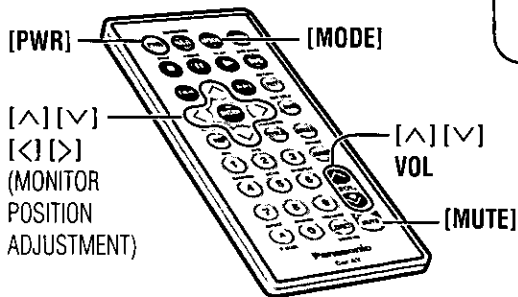

Volume

[^] (VOLUME): Haut

[v] (VOLUME): Bas Plaque de réglage: de 0 à 40



Lors de l'utilisation du CY-VMD9000U uniquement:

Volume du haut-parleur intégré

Lors du raccordement au CA-TU7000U:

Volume du haut-parleur externe raccordé à l'appareil

Remarque:

- Le niveau sonore de chaque source est enregistré dans la mémoire.

SOURDINE

ACTIVATION DE LA SOURDINE:

Appuyez sur [MUTE].

DÉSACTIVATION DE LA SOURDINE:

Appuyez de nouveau sur [MUTE].



Ouverture/Fermeture de l'afficheur

OUVERTURE: Appuyez sur [◀▶] (OPEN/CLOSE).

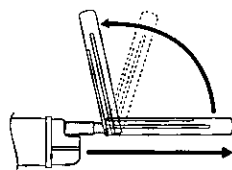

Si l'écran ne s'ouvre pas complètement, appuyez de nouveau sur [◀▶] (OPEN/CLOSE) puis déployez-le complètement.

FERMETURE: Appuyez de nouveau sur [◀▶] (OPEN/CLOSE).

(Après le retour de l'angle latéral en position neutre.)

Remarques:

- Lorsque l'unité d'affichage s'ouvre ou se ferme, un puissant bip sonore est émis trois fois.
- L'ouverture/fermeture de l'afficheur est possible lorsque l'appareil est hors tension.

AVERTISSEMENT:

N'insérez pas les mains, les doigts ou des corps étrangers dans l'appareil pendant le déplacement de l'afficheur. L'insertion des mains, des doigts ou de corps étrangers dans l'appareil risquerait d'entraîner des blessures et d'endommager l'appareil.

Réglage de la position de l'écran

Avertissements:

- Pour un réglage en douceur, prenez soin de d'abord remettre l'angle latéral en position neutre, puis ajustez l'angle d'inclinaison.
- Ne modifiez pas manuellement la position de l'appareil en le forçant.
- Ne placez aucun objet sur l'unité d'affichage, et ne lui appliquez jamais une force trop grande.

Angle d'inclinaison et position avant/arrière

- 1 Appuyez de manière continue sur [TILT] sur l'unité d'affichage pendant plus d'une seconde.



Menu de réglage de la position de l'écran

- 2 Appuyez sur [^] ou [v] pour régler l'angle d'inclinaison.

Appuyez sur [>] ou [<] pour déplacer l'écran vers l'avant ou l'arrière.

- La position "REAR" (ARRIÈRE) et l'angle d'inclinaison "5" ne peuvent pas être sélectionnés en même temps.

Remarques:

- Appuyez sur [MODE] pour retourner au mode normal.
- Le menu de réglage de la position de l'écran se ferme automatiquement si aucune opération n'est effectuée pendant 60 secondes environ.
- Les données d'angle vertical (TILT) et de position avant/arrière sont enregistrées dans la mémoire, afin que l'unité d'affichage, lorsqu'elle est déployée, soit automatiquement réglée sur l'angle et la position précédemment établis.
- Après avoir réglé l'angle, réglez également la luminosité pour faciliter le visionnement. (⇒ page 130)
- La position de l'écran peut également être réglée sur l'écran de menu principal. (⇒ page 120)
- Il se peut que le réglage et de position de l'angle de l'écran soit limité suivant le type de véhicule et les conditions d'installation.

Angle d'inclinaison

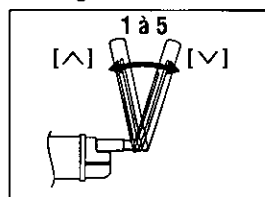

Position avant/arrière

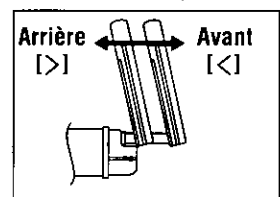

Réglage de l'angle latéral de l'unité d'affichage

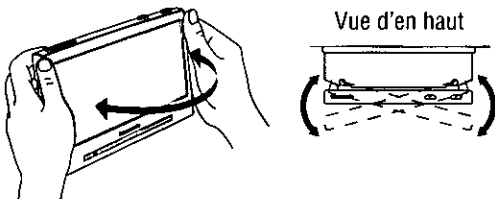

Saisissez l'unité d'affichage par la partie antidérapante de sa moitié supérieure, puis réglez l'angle latéral.

Avertissement:

- Vous risquez de vous pincer les doigts si vous saisissez l'appareil par la partie inférieure. Saisissez l'appareil par sa moitié supérieure, puis déplacez-le lentement sans appliquer de force trop grande.

Rabattre temporairement l'afficheur

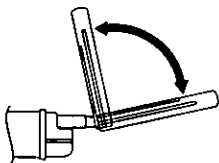

Pour rabattre: Appuyez sur [TILT] sur l'unité d'affichage.

Pour lever: Appuyez de nouveau sur [TILT] sur l'unité d'affichage.

Remarque:

- Même lorsque l'appareil est hors tension, vous pouvez rabattre l'écran temporairement.

Opérations de base pour les disques

Signification des symboles



Indiquent les types de disques compatibles.

Avertissements:

- N'utilisez pas de disque de forme irrégulière.
- N'insérez pas de corps étrangers dans le logement du disque.

Remarques:

• Restrictions de disque

- À cause de restrictions propres à certains disques, certains DVD vidéo et Vidéo CD peuvent ne pas fonctionner de la façon décrite dans le présent manuel d'instructions. Pour plus de détails, référez-vous au boîtier du disque.
- Cet appareil ne prend pas en charge les modes karaoké des DVD et Vidéo CD.

Insérez un disque après vous être assuré qu'il n'y a pas de disque dans le logement du disque.

(Si "NO DISC" s'affiche, insérez le disque.)

Insertion de disque et lecture

Insérez le disque.

- Le mode qui prend en charge le disque est sélectionné, et la lecture commence.
- Le format de disque est automatiquement identifié. (→ page 99)
- Lorsque l'écran de menu apparaît, voir "Sélection d'une option de menu" à la page 103.

Pour valider le réglage de lecture

Appuyez sur [ENTER] pendant la lecture.

Remarques:

- Le chargement d'un disque lorsque l'appareil est hors tension le met sous tension.
- Vous pouvez faire la lecture d'un disque même lorsque l'écran est fermé.
- Si vous laissez un disque partiellement inséré dans le logement du disque pendant environ 30 secondes, le disque est alors chargé automatiquement dans le logement du disque après l'émission de trois puissants bips sonores.
- Le son peut être interrompu pour un instant pendant l'identification du format de disque.

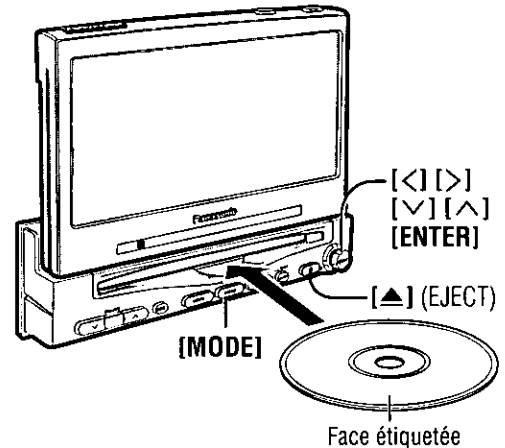

Sélection de mode

Appuyez sur [MODE] pour passer en mode DVD (Vidéo CD, CD).

Arrêt et éjection de disque

Appuyez sur [▲] (EJECT) sur l'unité d'affichage.

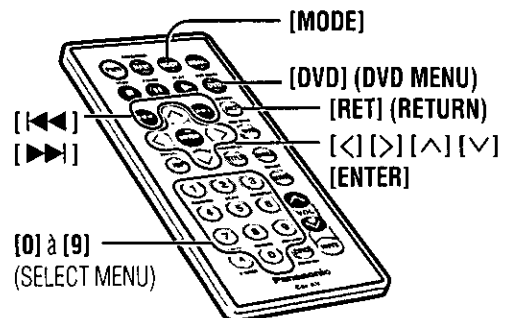

Pour la télécommande seulement

Effectuez ces opérations à l'aide de la télécommande.
Les opérations varient selon le disque.
Pour plus de détails, référez-vous au guide fourni avec le disque.

Affichage en mode DVD

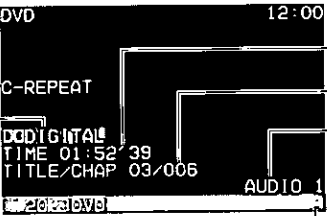

Affichage du mode — DVD 12:00
Réglage de lecture — C-REPEAT
Format de disque (↔ page 99) — DIGITAL
TIME 01:52'39
TITRE/CHAP 03/006
AUDIO 1

Temps de lecture
Numéro de titre/chapitre
Langue de sous-titres/langue audio/angle

L'entrée n'est pas possible lorsque l'opération n'est pas prise en charge par le disque.

Affichage en mode Vidéo CD

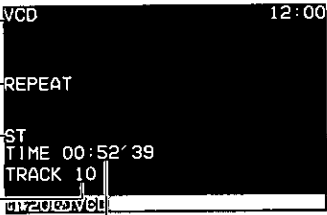

Affichage du mode — VCD 12:00
Réglage de lecture — REPEAT
Réglage de son (stéréo/mono) — ST
TIME 00:52'39
TRACK 10
12:00:00

Temps de lecture

Sélection d'une option de menu

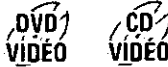

Certains DVD sont dotés de structures de menu uniques appelées menu DVD. Bien que le contenu et l'opération du menu DVD diffèrent d'un disque à l'autre, l'opération de base de cette fonction est expliquée ci-dessous.

1 DVD:
Appuyez sur [<], [>], [√] ou [^] pour sélectionner le menu désiré.

DVD/Vidéo CD à commande de lecture (↔ page 165):
Appuyez sur les touches [0] à [9] sur la télécommande.

2 Appuyez sur [ENTER].

Pour afficher le menu:

DVD: Appuyez sur [DVD] (DVD MENU) pendant la lecture.

Vidéo CD: Appuyez sur [RET] (RETURN) pendant la lecture.

Pour saisir à nouveau le numéro ou retourner à l'affichage précédent:
Appuyer sur [RET] (RETURN).

Remarque sur les CD vidéo à commande de lecture:

- La pression sur [<<<] [>>>] pendant la lecture ramène au menu de lecture.

Exemple:



MENU DVD

1. SOUS-TITRE
2. AUDIO
3. ANGLE

Exemple:
CD vidéo

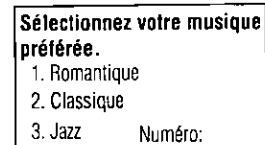

Sélectionnez votre musique préférée.

1. Romantique
2. Classique
3. Jazz

Numéro:

Opérations de base pour les disques (suite)

Écoute des DVD/Vidéo CD

Aller au début

[▶▶]: Plage ou chapitre suivant
[◀◀]: Début de la plage ou du chapitre en cours de lecture
Plage précédente (Appuyez deux fois.)

Remarque:

- Lors de la lecture d'un DVD vidéo, il n'est pas toujours possible de retourner au début d'un chapitre qui couvre deux titres.

Avance accélérée/recul accéléré

Appuyez de manière continue pendant plus de 0,5 secondes pendant la lecture.

[▶▶]: Avance accélérée

[◀◀]: Recul accéléré

Relâchez pour reprendre la lecture à vitesse normale.

- La vitesse change comme suit lorsque la touche est maintenue enfoncée.
Vitesse normale → 1,5 fois → 10 fois → 20 fois

Arrêt

Appuyez sur [■] (STOP) pendant la lecture.

- Lorsque la lecture est arrêtée, le lecteur mémorise le point où la touche [■] (STOP) a été appuyée. (Fonction de lecture continue)
Appuyez de nouveau sur [▶] (PLAY) et la lecture reprend à partir de ce point.

Pour annuler la lecture continue:

Appuyez de nouveau sur [■] (STOP) en mode d'arrêt.

Pause

Appuyez sur [||] (PAUSE) pendant la lecture.

Pour reprendre la lecture normale:

Appuyez sur [▶] (PLAY) ou de nouveau sur [||] (PAUSE).

Lecture ralentie

Appuyez de manière continue sur [▶▶] pendant plus de 0,5 secondes en mode de pause.

- La lecture se fait alors au 1/3 de la vitesse normale.

Pour reprendre la lecture normale:

Appuyez sur [▶] (PLAY).

Pour faire une pause de lecture:

Appuyez de nouveau sur [||] (PAUSE).

Remarque:

- La lecture ralentie vers l'arrière n'est pas possible.

Lecture en reprise

Chapitre/
plage

Titre

Appuyez sur [REP] (REPEAT) pendant la lecture.
Appuyez de nouveau sur [REP] (REPEAT) pour annuler.

REPEAT

C-REPEAT

Appuyez de manière continue sur [REP] (REPEAT) pendant plus de 2 secondes pendant la lecture.

Pour annuler, appuyez de nouveau de manière continue sur [REP] (REPEAT) pendant plus de 2 secondes.

T-REPEAT

Remarque:

- Il est possible d'appuyer sur [◀] [▶] sur l'unité d'affichage plutôt que sur [◀◀] [▶▶] sur la télécommande, sauf lors de la lecture par menu DVD.

Pour la télécommande seulement

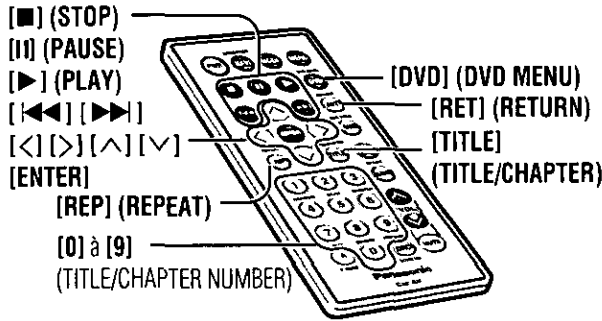

FRANÇAIS 14

Commencement de lecture à partir d'un titre/chapitre spécifique



- Appuyez sur [TITLE] (TITLE/CHAPTER) pour sélectionner le mode d'entrée.
- Saisissez le numéro du titre/chapitre de votre choix.

Pour saisir à nouveau le numéro:
Appuyez sur [RET] (RETURN).

- Appuyez sur [TITLE] (TITLE/CHAPTER).
 - La lecture commence automatiquement.

Remarques:

- Si aucune opération n'est effectuée, l'affichage retourne en mode normal.
- Vous pouvez sélectionner le réglage de votre choix sur l'affichage de menu. (⇒ Voir ci-dessous.)

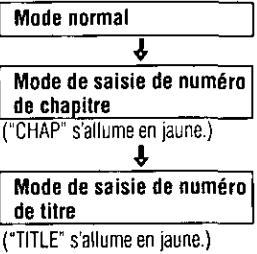

Menu DVD

Utilisez ce menu pendant la lecture pour sélectionner le contenu, l'audio, les sous-titres, etc., à partir d'un menu (le menu DVD) propre à chaque disque.



- Appuyez sur [DVD] (DVD MENU) pendant la lecture.
- Appuyez sur [◀], [▶], [v] ou [^] pour sélectionner le menu de votre choix.
- Appuyez sur [ENTER].

Pour retourner à l'affichage précédent:
Appuyez sur [RET] (RETURN).

Remarque:

- Les opérations varient selon le disque. Pour plus de détails, référez-vous au guide fourni avec le disque.

Exemple:



Menu de titre

Si le DVD comporte plusieurs titres, il est possible de sélectionner le titre de votre choix à partir du menu de titre pour commencer la lecture.



- Appuyez de manière continue sur [DVD] (DVD MENU) pendant plus de 2 secondes pendant la lecture.
- Appuyez sur [◀], [▶], [v] ou [^] pour sélectionner le titre de votre choix.
- Appuyez sur [ENTER].

Pour retourner à l'affichage précédent:
Appuyez sur [RET] (RETURN).

Remarque:

- Les opérations varient selon le disque. Pour plus de détails, référez-vous au guide fourni avec le disque.

Exemple:

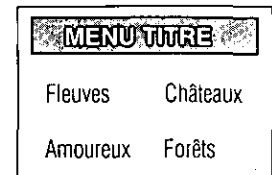

Opérations de base pour les disques (suite)

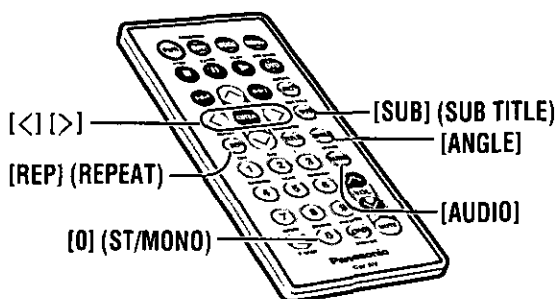

Commutation de langue de sous-titres

DVD
VIDÉO

Appuyez sur [SUB] (SUB TITLE) pendant la lecture.

Il est possible de changer de langue de sous-titres pendant la lecture si le disque comporte plus d'une langue de sous-titres.

Remarque:

- Il peut y avoir un bref délai avant que n'apparaissent les sous-titres.

Commutation de langue audio

DVD
VIDÉO

Appuyez sur [AUDIO] pendant la lecture.

Il est possible de changer de langue audio pendant la lecture si le disque comporte plus d'une langue audio.

Commutation d'angle

DVD
VIDÉO

Appuyez sur [ANGLE] pendant la lecture.

Avec les DVD qui contiennent des scènes filmées simultanément sous différents angles, la même scène peut être visionnée sous chacun de ces angles pendant la lecture.

Remarques:

- Si aucune opération n'est effectuée pendant 5 secondes, l'affichage retourne en mode normal.
- Le changement de langue peut ne pas être possible si l'appareil n'est pas au menu DVD (⇒ page 105) ou aux réglages DVD (⇒ page 132).
- La langue des réglages DVD a priorité lorsque l'appareil est mis sous tension ou lorsqu'un disque est chargé.
- Le nombre de langues varie selon le disque. Certains n'ont qu'une seule langue ou n'ont pas de langue.

Commutation entre le son stéréo et mono

CD
VIDÉO

Appuyez de manière continue sur [0] (ST/MONO) pendant plus de 2 secondes.

Il est possible de commuter l'audio entre le son stéréo et le son mono (G ou D).

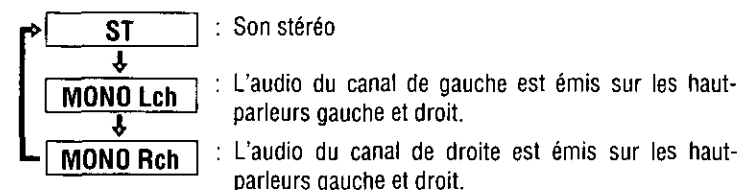

Pour la télécommande seulement

Affichage en mode CD

Affichage du mode

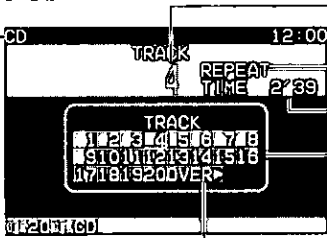

Numéro de plage

Réglage de lecture

Temps de lecture

Nombre de plages

"OVER ►" apparaît lorsque le nombre de plages est de 21 ou plus.

FRANÇAIS 16

Écoute de CD

Aller au début

[>]: Plage suivante
 [<]: Début de la plage en cours de lecture
 Plage précédente (Appuyez deux fois.)

Avance accélérée/recul accéléré

Appuyez de manière continue.
 [>]: Avance accélérée
 [<]: Recul accéléré
 Relâchez pour reprendre la lecture normale.

Lecture en reprise

Appuyez sur [REP] (REPEAT) pendant la lecture.
 Appuyez de nouveau sur [REP] (REPEAT) pour annuler.

REPEAT

Fonctionnement de base du changeur CD

Les fonctions du changeur CD sont conçues pour l'unité de changeur CD Panasonic en option.

Préparatifs:

- Raccordez le changeur CD et chargez un magasin (disque).

Remarques:

- Le chargement d'un magasin lorsque l'appareil est hors tension le met sous tension.
- L'éjection du magasin lorsque l'appareil est en mode de changeur CD permet de le mettre hors tension.

Avertissement:

- N'utilisez pas de disque de forme irrégulière.

1 Mode de changeur CD

Appuyez sur [MODE] pour passer en mode de changeur CD et commencer la lecture.

Remarque:

- Chargez un magasin avec des CD lorsque "NO MAGAZINE" s'affiche.

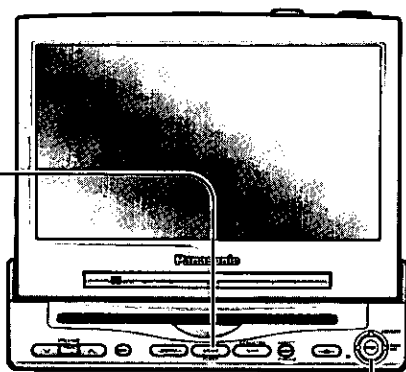

2 Sélection de disque

[^] (DISC): Disque suivant.

[v] (DISC): Disque précédent.

3 Sélection de plage

[>] (TRACK): Plage suivante.

[<] (TRACK): Début de la plage en cours de lecture.
Plage précédente (Appuyez deux fois.)

Recherche de plage

Appuyez de manière continue pendant plus de 0,5 secondes.

[>] (TRACK): Avance accélérée

[<] (TRACK): Recul accéléré

Relâchez pour reprendre la lecture normale.

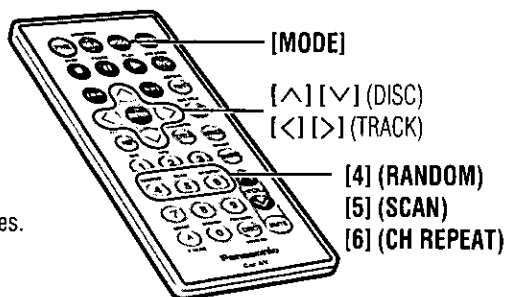

Affichage en mode de changeur CD

*1 Ne s'affiche pas correctement lorsque le nombre de plages est de 100 ou plus.

The diagram shows the CD player's display with the following labels and values:

- Affichage du mode:** CH C
- Numéro de disque:** 2
- Numéro de la plage:** 4
- Réglage de lecture:** REPEAT
- Temps de lecture:** TIME 0'00
- Numéro du disque dans le changeur CD:** 1 2 3 4 5 6 7 8
- Nombre de plages:** 1 2 3 4 5 6 7 8 9 10 11 12 13 14 15 16 17 18 19 20 OVER

At the bottom of the display, the text "1020000000" is visible.

Diverses façons de faire l'écoute (pour la télécommande seulement)

Lecture aléatoire	Plage	<p>Appuyez sur [4] (RANDOM). RANDOM</p> <p>Toutes les plages disponibles sur tous les disques du magasin sont lues en ordre aléatoire.</p> <ul style="list-style-type: none"> • Appuyez de nouveau sur [4] (RANDOM) pour annuler.
	Disque	<p>Appuyez de manière continue sur [4] (RANDOM) pendant plus de 2 secondes. D=RANDOM</p> <p>Toutes les plages disponibles sur le disque en cours de lecture sont lues en ordre aléatoire.</p> <ul style="list-style-type: none"> • Appuyez de nouveau de manière continue sur [4] (RANDOM) pour annuler.
Lecture des débuts de plage	Plage	<p>Appuyez sur [5] (SCAN). SCAN</p> <p>Les 10 premières secondes de chaque plage sur les disques sont lues dans l'ordre.</p> <ul style="list-style-type: none"> • Appuyez de nouveau sur [5] (SCAN) pour annuler. <p>Lorsque l'exploration de toutes les plages est terminée, la lecture du programme d'origine reprend depuis le début.</p>
	Disque	<p>Appuyez de manière continue sur [5] (SCAN) pendant plus de 2 secondes. D=SCAN</p> <p>Les 10 premières secondes de la première plage de tous les disques du magasin sont lues dans l'ordre.</p> <ul style="list-style-type: none"> • Appuyez de nouveau de manière continue sur [5] (SCAN) pour annuler. <p>Lorsque l'exploration de toutes les plages est terminée, la lecture du disque d'origine reprend depuis le début.</p>
Lecture en reprise	Plage	<p>Appuyez sur [6] (CH REPEAT). REPEAT</p> <p>Répète la plage en cours de lecture.</p> <ul style="list-style-type: none"> • Appuyez de nouveau sur [6] (CH REPEAT) pour annuler.
	Disque	<p>Appuyez de manière continue sur [6] (CH REPEAT) pendant plus de 2 secondes. D=REPEAT</p> <p>Répète le disque en cours de lecture.</p> <ul style="list-style-type: none"> • Appuyez de nouveau de manière continue sur [6] (CH REPEAT) pour annuler.

Affichage en mode radio

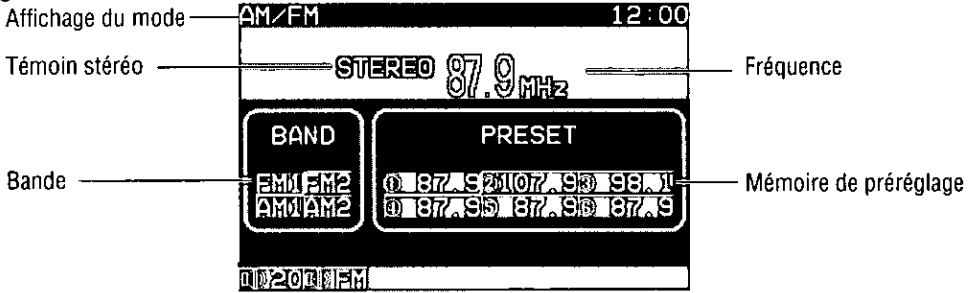

FRANÇAIS 19

1

Mode radio

Appuyez sur **[MODE]** pour passer en mode radio.

2

Bande

[^] (**BAND**): Bande FM
[v] (**BAND**): Bande AM

3

Syntonisation

[>] (**TUNE**): Haut
[<] (**TUNE**): Bas

Appuyez de manière continue sur [>] (**TUNE**) ou [<] (**TUNE**) pendant plus de 0,5 seconde, puis relâchez. La recherche commence alors.

Remarque:

- Le témoin stéréo clignote pendant la réception d'une émission FM stéréo.

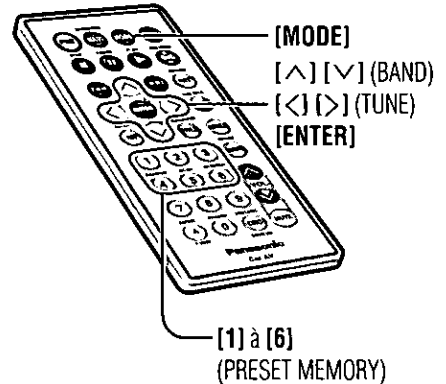
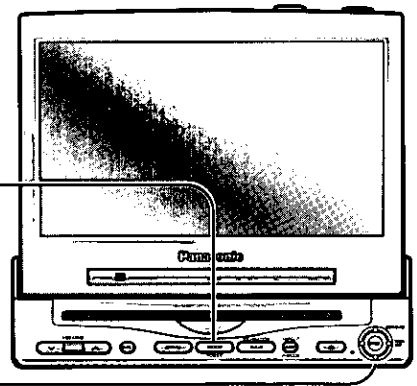

Sélection d'une station avec une seule touche

Jusqu'à 6 stations peuvent être sauvegardées dans chacune des mémoires de station mémorisée FM1, FM2, AM1 et AM2.

Mémorisation manuelle

Pour sauvegarder manuellement une station dans la mémoire de préréglage.

- ① Sélectionnez une bande et une fréquence (étapes ①, ② et ③ de la page précédente).
- ② Appuyez de manière continue sur une touche de [1] à [6] sur la télécommande pendant plus de 2 secondes.

La fréquence clignote une fois, puis la station captée est sauvegardée en mémoire.

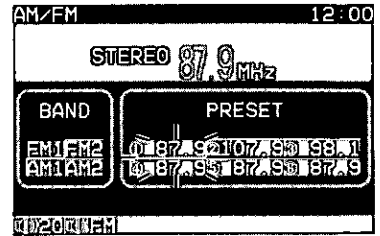

Mémorisation automatique

Pour sauvegarder automatiquement les stations bien captées dans la mémoire de préréglage.

- ① Sélectionnez une bande (étapes ① et ② de la page précédente).
- ② Appuyez de manière continue sur [ENTER] pendant plus de 2 secondes.

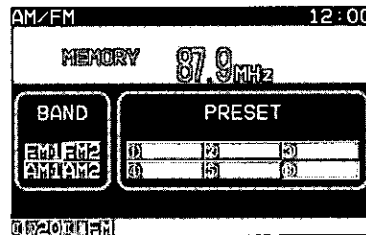

- Les 6 stations les mieux captées sont alors sauvegardées dans la mémoire de préréglage sous les numéros de préréglage 1 à 6.
- Les stations préréglées sont ensuite balayées dans l'ordre, pendant 5 secondes chacune.
- Pour arrêter le balayage, appuyez sur une touche de [1] à [6] sur la télécommande.

Remarque:

- Lors de la procédure de mémorisation automatique, les nouvelles stations sont sauvegardées par-dessus les stations précédemment sauvegardées.

Appel de station préréglée

- ① Sélectionnez une bande (étapes ① et ② de la page précédente).
- ② Appuyez sur une touche de [1] à [6] sur la télécommande.

Fonctions utiles

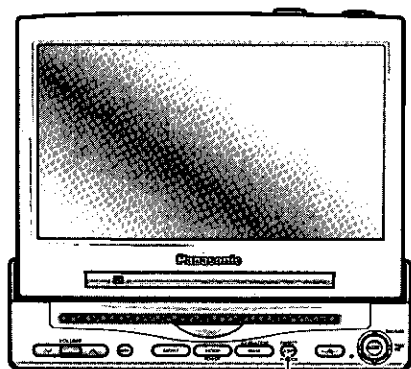

[ASP] (P-MODE)

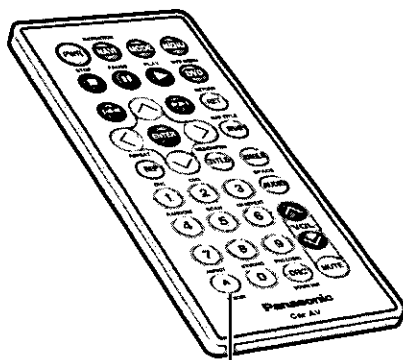

[A] (P-MODE)

Lors du raccordement
au CA-TU7000U/9000U

Mode privé

Valeur par défaut: OFF (désactivé)

Après avoir raccordé l'écran arrière, vous pouvez mettre en sourdine le son des haut-parleurs arrière raccordés à l'écran avant (cet appareil), lorsqu'il y a deux modes différents pour l'écran avant et l'écran arrière.

Vous pouvez écouter le son de l'écran arrière avec un casque.

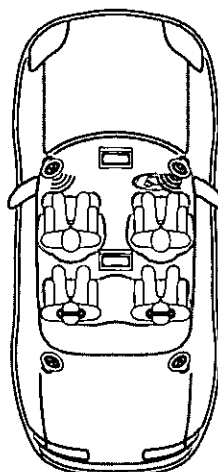

Mode privé ACTIVÉ: Appuyez de manière continue sur [ASP] (P • MODE) pendant plus de 2 secondes sur l'unité d'affichage.

Appuyez de manière continue sur [A] (P • MODE) pendant plus de 2 secondes sur la télécommande.

Mode privé DÉACTIVÉ: Appuyez de nouveau de manière continue sur [ASP] (P • MODE) pendant plus de 2 secondes sur l'unité d'affichage.

Appuyez de nouveau de manière continue sur [A] (P • MODE) pendant plus de 2 secondes sur la télécommande.

Le témoin "P • MODE" s'allume lorsque le mode privé est activé.

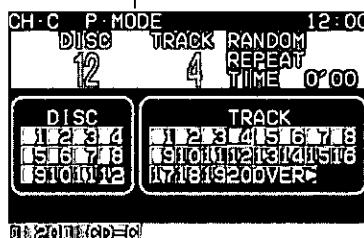

Remarques:

- Assurez-vous d'avoir réglé le mode privé sur OFF (désactivé) si vous ne l'utilisez pas.
- Il n'est pas possible de choisir et de régler BAL/FAD (balance et équilibrage) dans le menu de réglage sonore pendant que le mode privé est activé lors du raccordement au CA-TU7000U.
- Il n'est pas possible de choisir et de régler le SP SETUP/SP DELAY sur le menu de réglage sonore pendant que le mode privé est activé lors du raccordement au CA-TU9000U.
- Lorsque MAIN-IN est réglé sur ON, le mode privé se désactive.

Fonctions utiles (suite)

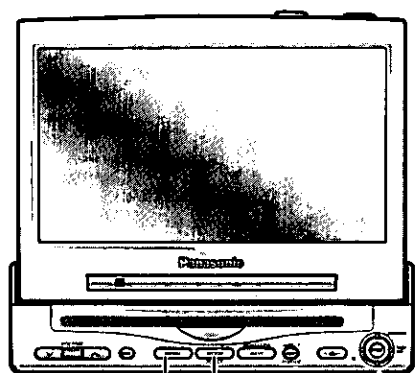

[MENU] [MODE]

[<] [>]
(SELECT)
[ENTER]

[<] [>]
(SELECT)
[ENTER]

[MODE] [MENU]

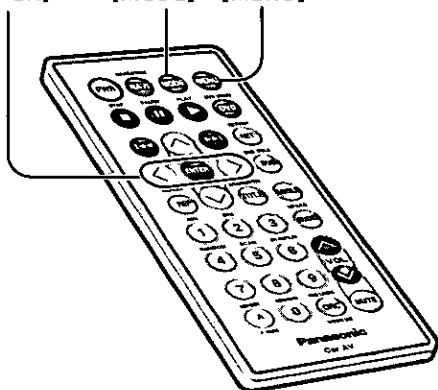

Magnétoscope/caméscope

Préparatifs:

- Raccordez un magnétoscope ou un caméscope. (→ page 153)

Caméra de vision arrière

Préparatifs:

- Raccordez une caméra de vision arrière et un fil de marche arrière. (→ page 155)
- Sélectionnez une borne dans l'écran "CAMERA IN" selon la borne raccordée à la caméra de vision arrière. (→ page 124)

Écran arrière

Vous pouvez obtenir simultanément une image ou un son différent sur les écrans avant et arrière.

Valeur par défaut: AUTO

Préparatifs:

- Raccordez un autre écran. (→ page 153)

Appuyez sur **[MODE]** pour passer en mode VTR1 ou VTR2.

Sélectionnez le mode (VTR1 ou VTR2) qui correspond à la borne raccordée à un magnétoscope ou à un caméscope (VTR1-IN ou VTR2-IN).

(Exemple)

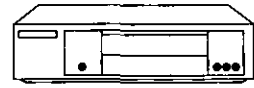

Unité de commande
CY-VMD9000U

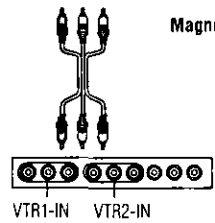

Mettez la transmission en position de marche arrière.

• L'affichage présente l'image de la caméra de vision arrière.

Remarques:

- Vous pouvez voir l'image de la caméra de vision arrière même si l'alimentation de l'unité d'affichage n'est pas activée.
- Vous pouvez voir l'image de la caméra de vision arrière si vous changez le mode pour celui (VTR1 ou VTR2) qui correspond à la borne raccordée à la caméra de vision arrière (VTR1-IN ou VTR2-IN).

(Exemple)

Caméra de vision arrière



Unité de commande
CY-VMD9000U

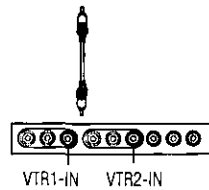

① Appuyez de manière continue sur **[MENU]** pendant plus de 2 secondes.

② Appuyez sur **[>]** ou **[<]** pour sélectionner une option.

- AUTO** : L'image et le son sont émis. Ils le sont dans le même mode que celui de l'écran avant (cet appareil).
- VTR1** : L'image et le son sont toujours émis en mode VTR1.
- VTR2** : L'image et le son sont toujours émis en mode VTR2.
- DVD** : L'image et le son sont toujours émis en mode de lecteur DVD (disque dans cet appareil).
 - Seul le son est émis en mode de lecteur CD.

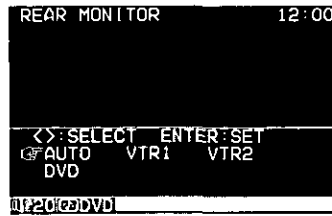

Menu de réglage de l'écran arrière.

③ Appuyez sur **[ENTER]** pour valider.

Remarques:

- Appuyez sur **[MODE]** pour retourner en mode normal.
- L'affichage retourne à l'état précédent si aucune opération n'est effectuée pendant 60 secondes après être passé au menu de réglage de l'écran arrière.
- L'image et le son du système de navigation automobile raccordé au cordon d'entrée RGB ne sont pas disponibles sur l'écran arrière.
- Les modes de radio et de changeur CD ne sont pas disponibles sur l'écran arrière lors du raccordement au CA-TU7000U/9000U.
- Vous pouvez mettre en sourdine le son des haut-parleurs arrière raccordés à l'écran avant (cet appareil), afin d'obtenir deux modes différents pour l'écran avant et l'écran arrière. (→ page 112)

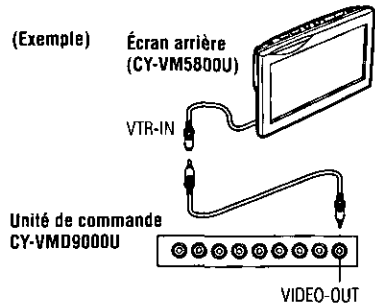

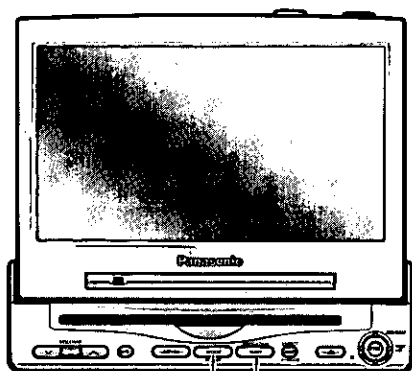

[MODE] [NAVI] (NAVIGATION)

[NAVI] (NAVIGATION) [MODE]

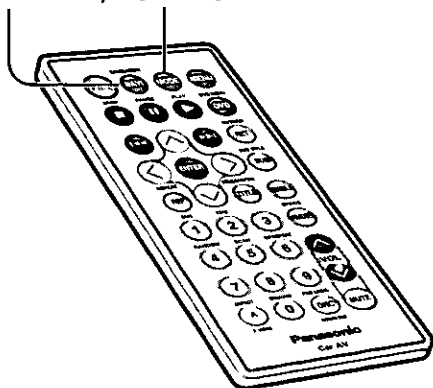

Navigation automobile

Préparatifs:

- Raccordez un système de navigation automobile.
- Sélectionnez une borne dans l'écran "NAVI SETUP" selon la borne raccordée au système de navigation automobile. (→ page 122)

Si vous raccordez un système de navigation automobile via un cordon RGB [navigation automobile Panasonic (non encore disponible)]:

ACTIVATION de la navigation automobile:

Appuyez sur [NAVI] (NAVIGATION).

DÉSACTIVATION de la navigation automobile:

Appuyez de nouveau sur [NAVI] (NAVIGATION).

Remarques:

- Lorsque vous raccordez un système de navigation automobile Panasonic avec lecteur DVD intégré, utilisez également un cordon RGB.
- Le son généré par le système de navigation automobile Panasonic est émis par les haut-parleurs fournis avec le CY-VMD9000U/CY-VMC7000U.

(Exemple)

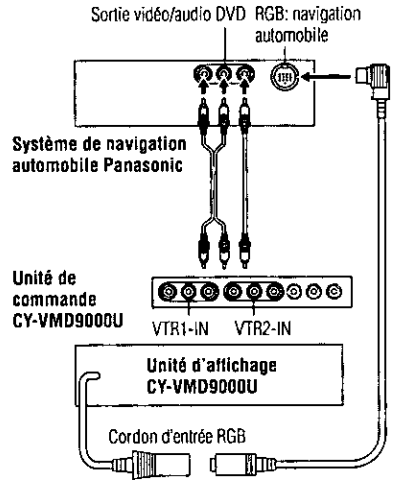

Si vous raccordez un système de navigation automobile à la borne VTR1-IN ou VTR2-IN (système de navigation automobile d'une autre marque):

ACTIVATION de la navigation automobile:

Appuyez sur [NAVI] (NAVIGATION).

DÉSACTIVATION de la navigation automobile:

Appuyez de nouveau sur [NAVI] (NAVIGATION).

Ou appuyez sur [MODE] pour passer en mode VTR1 ou VTR2.

Sélectionnez le mode (VTR1 ou VTR2) qui correspond à la borne raccordée au système de navigation automobile (VTR1-IN ou VTR2-IN).

(Exemple)

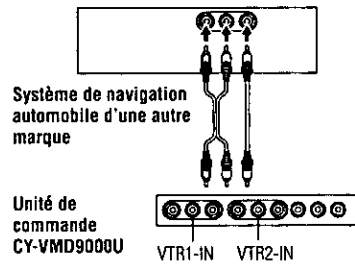

Fonctions utiles (suite)

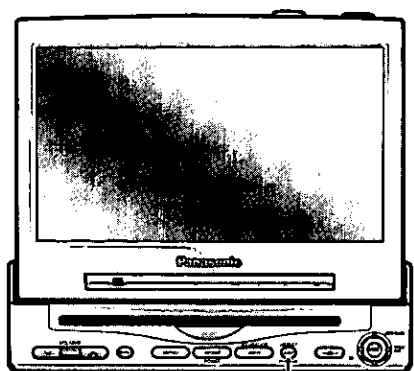

[ASP] (ASPECT)

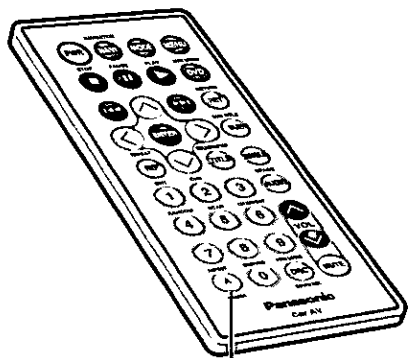

[A] (ASPECT)

Rapport de format

Valeur par défaut: Normal

Mode: 4 types

Appuyez sur [ASP] (ASPECT) sur l'unité d'affichage ou appuyez sur [A] (ASPECT) sur la télécommande pour modifier le rapport de format comme suit.

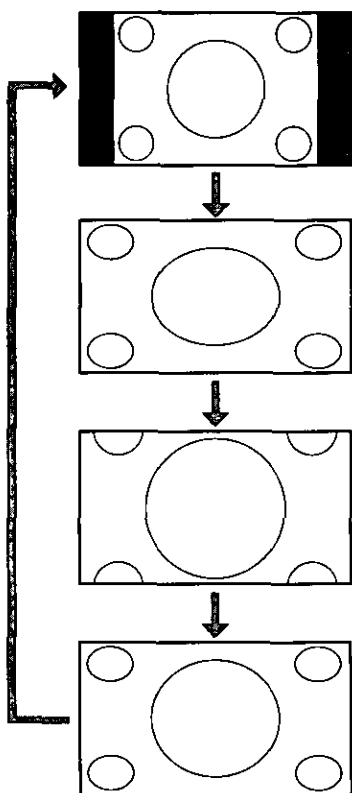

Normal (valeur par défaut)

- L'image de l'affichage classique a un rapport de format horizontal/vertical de 4 par 3.
- Dans ce cas, une zone vide demeure des côtés droit et gauche de l'affichage.

Plein écran

- L'ensemble de l'écran est agrandi horizontalement selon un rapport de format de 16 par 9.
- Le rapport d'agrandissement est le même pour tous les points de l'écran.

Zoom

- L'écran est complètement agrandi selon un rapport de format de 4 par 3.
- Le haut et le bas de l'écran sont légèrement tronqués.

Élargissement

- L'écran est agrandi horizontalement selon un rapport de format de 16 par 9.
- Le rapport d'agrandissement augmente aux extrémités droite et gauche de l'écran.

Remarques:

- Ce réglage est commun aux modes VTR 1/VTR 2 et DVD (Vidéo CD).
- Vous ne pouvez modifier ni l'aspect de l'écran de menu, ni l'aspect de l'écran en mode CD. Ceux-ci sont réglés en permanence sur "Plein écran".
- Les modes d'écran "Zoom" et "Élargissement" ne s'appliquent pas aux images de navigation automobile.
- Lorsque la caméra de vision arrière fonctionne avec la transmission mise en position de marche arrière, l'image n'est présentée que dans le mode d'écran "Plein écran".
- Dans certains cas, l'image qui apparaît est différente de l'image originale à cause de la sélection de l'aspect.

Avertissements:

- Veuillez noter que la compression ou l'agrandissement de l'écran à l'aide de la fonction de modification du rapport de format (mode d'écran) de cet appareil, soit à des fins commerciales lucratives, soit pour le visionnement ou l'écoute par un public, peut constituer une infraction aux droits d'auteur protégés par la loi sur les droits d'auteur.
- Si vous agrandissez une image normale (4 par 3) en utilisant le mode "Élargissement", "Zoom" ou "Plein écran" de telle sorte qu'elle occupe tout l'écran, il se peut que vous ne puissiez pas voir la périphérie de l'image ou que l'image soit déformée. Dans ce cas, utilisez le mode "Normal" pour voir l'image originale telle que conçue par son créateur.

Réglages d'utilisateur

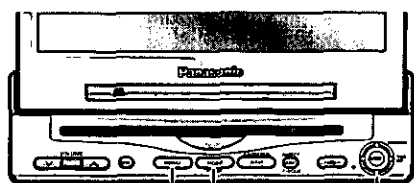

[MENU] [MODE] [^] [v] [<] [>]
(SELECT, ADJUST)
[ENTER]

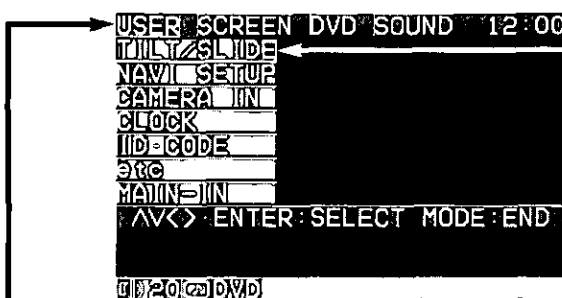

Position de l'écran

Valeur par défaut:

TILT: 3
SLIDE: FRONT

Plage de réglage:

TILT: 1 à 5
SLIDE: FRONT, REAR

Réglage de navigation

Valeur par défaut:

Entrée de navigation: RGB
Réglage de haut-parleur: AUTO

Remarque:

- Vous pouvez effectuer le réglage de haut-parleur de navigation lorsque "RGB" est sélectionné comme entrée de navigation.

1 Menu

- ① Appuyez sur [MENU] pour afficher le menu principal.
- ② Appuyez sur [>] ou [<] pour sélectionner "USER".

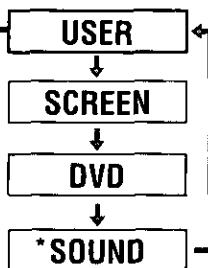

* Lorsque raccordé au CA-TU7000U

2 Menu secondaire

- ① Appuyez sur [^] ou [v] pour sélectionner "TILT/SLIDE".
- ② Appuyez sur [ENTER] pour valider.

TILT/SLIDE

- ① Appuyez sur [^] ou [v] pour sélectionner "NAVI SETUP".
- ② Appuyez sur [ENTER] pour valider.

NAVI SETUP

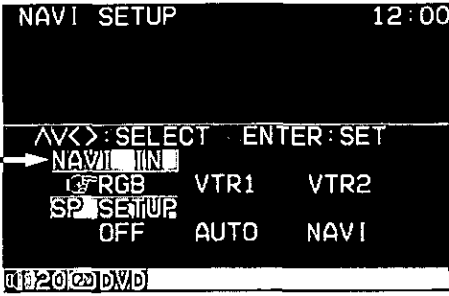

Remarques:

- Appuyez sur [MODE] pour retourner en mode normal.
- L'affichage retourne à l'état précédent si aucune opération n'est effectuée pendant plus de 60 secondes après être passé à l'écran de réglage.

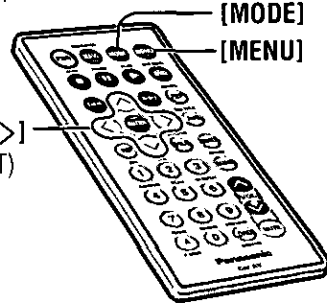

3 Réglage

Le menu de réglage de position de l'écran peut également être affiché en appuyant sur [TILT] sur l'unité d'affichage pendant plus de 1 seconde. (Pour plus de détails, référez-vous à la page 101.)

- ① Appuyez sur [v] ou [^] pour sélectionner le réglage.

: Réglage de l'angle d'inclinaison

- ② Appuyez sur [<] ou [>] pour sélectionner le réglage.

: Position avant/arrière

Angle d'inclinaison

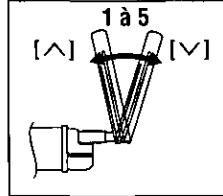

Position avant/arrière

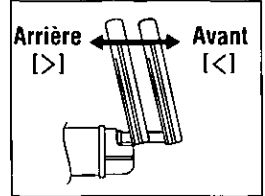

Remarques:

- Pour un réglage en douceur, assurez-vous d'abord d'avoir remis l'angle latéral en position neutre avant de régler l'inclinaison et l'angle.
- La position "REAR" (ARRIÈRE) du réglage avant/arrière et l'angle d'inclinaison "5" ne peuvent pas être sélectionnés en même temps.

NAVI IN

Entrée de navigation

- ① Appuyez sur [v] ou [^] pour sélectionner "NAVI IN".

- ② Appuyez sur [<] ou [>] pour sélectionner le réglage.

: Lorsque raccordé au cordon d'entrée RGB, ou lorsque non raccordé à un système de navigation automobile.

: Lorsque raccordé à VTR1-IN

: Lorsque raccordé à VTR2-IN

- ③ Appuyez sur [ENTER] pour valider.

SP SETUP

Réglage de haut-parleur (Réglage de sortie du haut-parleur fourni)

- ① Appuyez sur [^] ou [v] pour sélectionner "SP SETUP".

- ② Appuyez sur [<] ou [>] pour sélectionner le réglage.

: Le son n'est pas émis.

: Le son est émis dans le même mode que celui de l'image.

: Le son du système de navigation automobile Panasonic (non encore disponible) est toujours émis.

- ③ Appuyez sur [ENTER] pour valider.

Réglages d'utilisateur (suite)

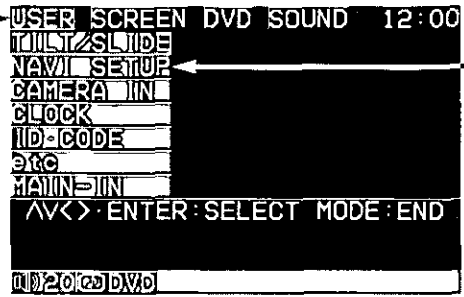
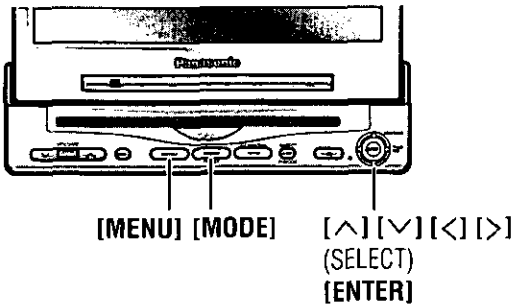

Lors du raccordement
au CA-TU7000U/9000U

Réglage de navigation

Valeur par défaut:

Entrée de navigation: RGB

Volume de navigation: 4

Mise en sourdine de navigation: -10 dB

Remarque:

- Vous pouvez régler le volume de navigation et le niveau de mise en sourdine de navigation lorsque "RGB" est sélectionné comme entrée de navigation.

1 Menu

- ① Appuyez sur [MENU] pour afficher le menu principal.
- ② Appuyez sur [>] ou [<] pour sélectionner "USER".

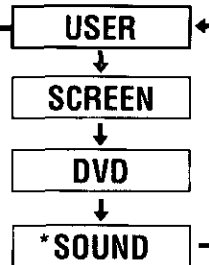

* Lorsque raccordé au CA-TU7000U

2 Menu secondaire

- ① Appuyez sur [^] ou [v] pour sélectionner "NAVI SETUP".
- ② Appuyez sur [ENTER] pour valider.

NAVI SETUP

Réglages d'utilisateur (suite)

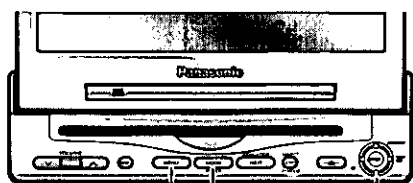

[MENU] [MODE] [^] [v] [<] [>]
(SELECT, ADJUST)
[ENTER]

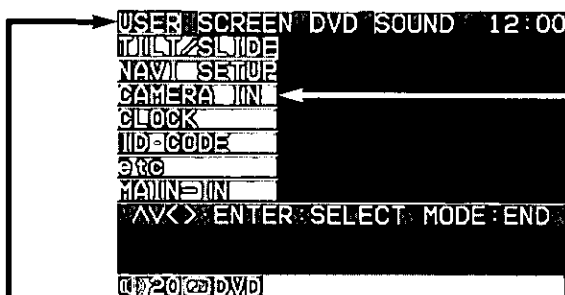

Installation de la caméra de vision arrière

Valeur par défaut: OFF (désactivée)

Réglage de l'horloge (cycle de 12 heures)

Valeur par défaut:
Affichage de l'horloge: OFF (désactivée)

1 Menu

- ① Appuyez sur [MENU] pour afficher le menu principal.
- ② Appuyez sur [>] ou [<] pour sélectionner "USER".

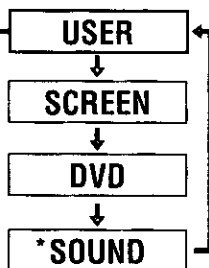

* Lorsque raccordé au CA-TU7000U

2 Menu secondaire

- ① Appuyez sur [^] ou [v] pour sélectionner "CAMERA IN".
- ② Appuyez sur [ENTER] pour valider.

CAMERA IN

- ① Appuyez sur [^] ou [v] pour sélectionner "CLOCK".
- ② Appuyez sur [ENTER] pour valider.

CLOCK

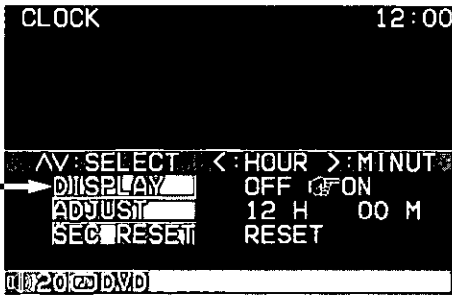

Remarques:

- Appuyez sur [MODE] pour retourner en mode normal.
- L'affichage retourne à l'état précédent si aucune opération n'est effectuée pendant plus de 60 secondes après être passé à l'écran de réglage.

[^][v][<][>]
(SELECT, ADJUST)
[ENTER]

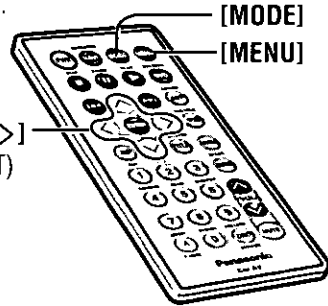

3 Réglage

① Appuyez sur [<] ou [>] pour sélectionner le réglage.

- OFF : Lorsque non raccordé
- VTR1 : Lorsque raccordé à VTR1-IN
- VTR2 : Lorsque raccordé à VTR2-IN

② Appuyez sur [ENTER] pour valider.

Remarques:

- Assurez-vous de sélectionner "OFF" lorsqu'il n'y a pas de caméra de vision arrière raccordée.
- Dans le cas de l'utilisation de la caméra de vision arrière en option, le fil de marche arrière doit être raccordé. (⇒ page 155)

DISPLAY

Affichage de l'horloge

- Appuyez sur [^] ou [v] pour sélectionner "DISPLAY".
- Appuyez sur [<] ou [>] pour sélectionner le réglage.

- OFF : Affichage de l'horloge DÉACTIVÉ
- ON : Affichage de l'horloge ACTIVÉ ("12:00" s'affiche avant le réglage de l'horloge.)

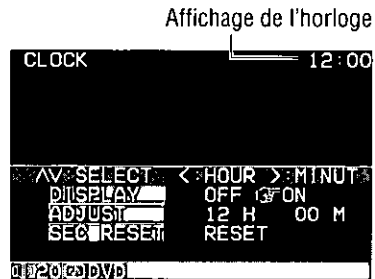

ADJUST

Réglage de l'horloge

- Appuyez sur [^] ou [v] pour sélectionner "ADJUST".
- Appuyez sur [<] pour régler l'heure. Appuyez sur [>] pour régler les minutes.

Appuyez de manière continue sur [^] ou [v] pour faire changer les chiffres rapidement.



[<] Avance de l'heure [>] Avance des minutes

SEC RESET

Réajustement de l'horloge

Pour remettre les secondes de l'horloge à zéro. L'affichage de l'horloge clignote une fois puis l'horloge démarre.

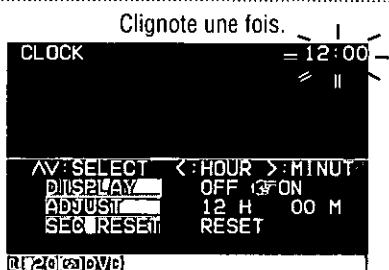

Clignote une fois.

Réglages d'utilisateur (suite)

FRANÇAIS 35

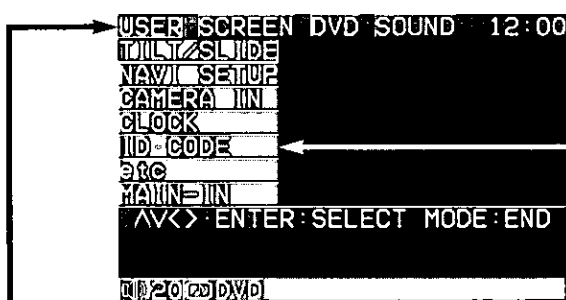
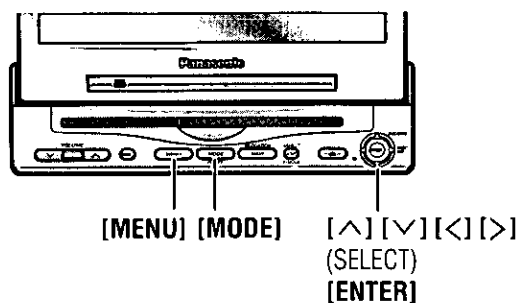

Réglage de code d'identification

Avant d'utiliser cet appareil, il est recommandé de lui assigner un code d'identification à 4 chiffres pour des raisons de sécurité. (Assurez-vous d'utiliser **quatre chiffres** pour le code d'identification. Le code d'identification ne peut pas être réglé avec deux ou trois chiffres.) Une fois le code d'identification réglé, l'appareil ne peut pas fonctionner si l'alimentation principale est déconnectée puis rétablie. Il est électroniquement verrouillé, de telle sorte qu'un voleur ne puisse pas l'utiliser à moins de connaître le code que vous avez réglé. L'opération de réglage du code d'identification ne doit être effectuée que par le propriétaire de l'appareil.

Il n'est généralement pas nécessaire de saisir le code d'identification à chaque fois que l'on utilise l'appareil, s'il n'a jamais été déconnecté de l'alimentation principale (la batterie du véhicule).

Remarque:

- Référez-vous à la section sur la saisie du code d'identification pour l'explication de la façon de le saisir. (⇒ page 93)

Avertissement:

- Notez le code d'identification que vous avez enregistré et conservez-le dans un endroit sûr. Si vous l'oubliez, vous ne pourrez plus utiliser l'appareil. Si vous ne pouvez plus faire fonctionner l'appareil suite à l'oubli du code d'identification, veuillez contacter le centre de service après-vente Panasonic le plus près.

1 Menu

- ① Appuyez sur [MENU] pour afficher le menu principal.
- ② Appuyez sur [>] ou [<] pour sélectionner "USER".

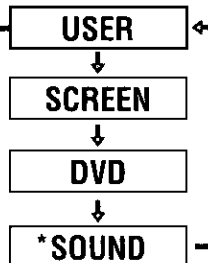

* Lorsque raccordé au CA-TU7000U

2 Menu secondaire

- ① Appuyez sur [^] ou [v] pour sélectionner "ID-CODE".
- ② Appuyez sur [ENTER] pour valider.

ID-CODE

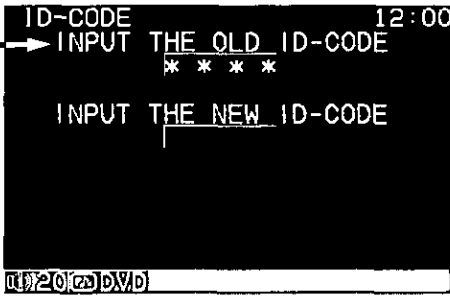

Remarque:

- Appuyez sur [MODE] pour retourner en mode normal.

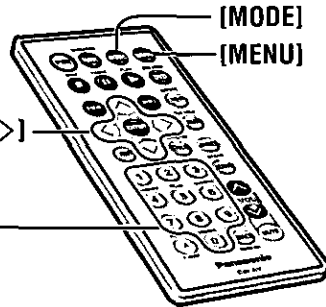

3 Réglage de code d'identification

Comment régler votre code d'identification (pour la première fois)

Remarque:

- Lorsque vous réglez votre code d'identification pour la première fois, il n'est pas nécessaire de saisir l'ancien code d'identification.

- 1 Saisissez un code d'identification à 4 chiffres à l'aide des touches [0] à [9] sur la télécommande.
- 2 Saisissez de nouveau le code d'identification à 4 chiffres à l'aide des touches [0] à [9] sur la télécommande.

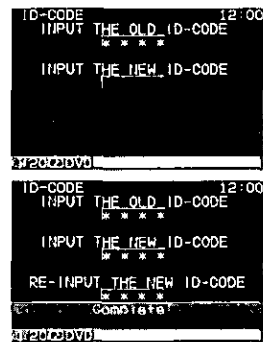

Comment changer votre code d'identification

- 1 Saisissez le code d'identification précédemment réglé (ancien) à 4 chiffres à l'aide des touches [0] à [9] sur la télécommande. Si le code d'identification saisi est erroné, un nouveau code d'identification ne peut pas être enregistré.
- 2 Saisissez un nouveau code d'identification à 4 chiffres à l'aide des touches [0] à [9] sur la télécommande.
- 3 Saisissez de nouveau le nouveau code d'identification à 4 chiffres à l'aide des touches [0] à [9] sur la télécommande.

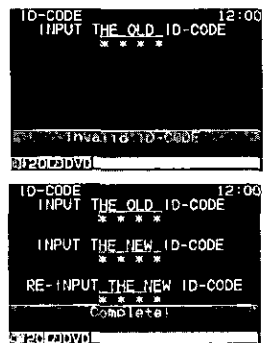

Comment annuler l'actuel code d'identification

Remarque:

- Si l'appareil nécessite une réparation, annulez le code d'identification avant de l'expédier pour le faire réparer.

Comment annuler l'actuel code d'identification

- 1 Saisissez le code d'identification précédemment réglé (ancien) à 4 chiffres à l'aide des touches [0] à [9] sur la télécommande. Si le code d'identification saisi est erroné, il n'est pas possible d'annuler la fonction de code d'identification.
- 2 Appuyez de manière continue sur [ENTER] jusqu'à ce que "Complete!" s'affiche.

La procédure d'annulation du code d'identification est alors terminée. L'appareil fonctionne maintenant sans code d'identification.

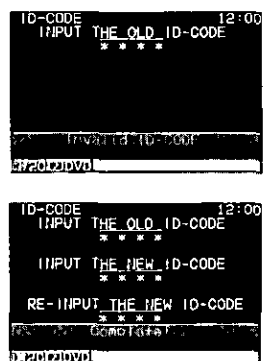

Réglages d'utilisateur (suite)

FRANÇAIS 37

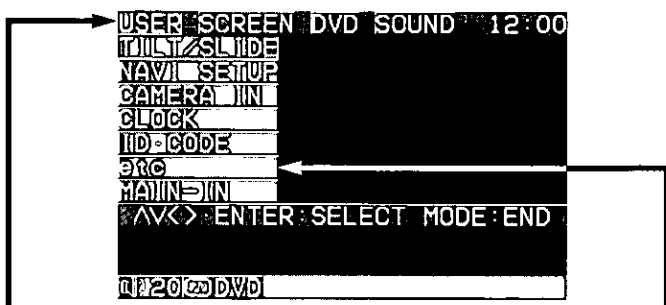
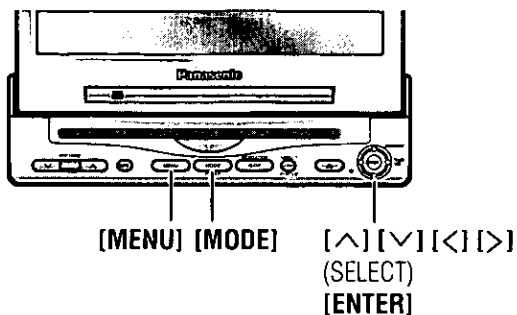

Son de fonctionnement des touches

Active ou désactive le son de fonctionnement des touches.

Valeur par défaut: ON (activé)

Réglage de commande vidéo

Ce "réglage de commande vidéo" est nécessaire lorsque vous raccordez un système de navigation automobile Panasonic avec lecteur DVD intégré (non encore disponible).

Valeur par défaut: VTR1

Lors du raccordement au CA-TU7000U

Entrée principale

Ce réglage est nécessaire lorsque vous raccordez un processeur ambiophonique numérique Panasonic (CY-AC300).

Valeur par défaut: OFF (désactivée)

1 Menu

- ① Appuyez sur [MENU] pour afficher le menu principal.
- ② Appuyez sur [>] ou [<] pour sélectionner "USER".

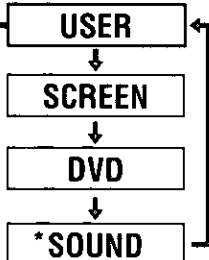

* Lorsque raccordé au CA-TU7000U

2 Menu secondaire

- ① Appuyez sur [^] ou [v] pour sélectionner "etc".
- ② Appuyez sur [ENTER] pour valider.

etc

- ① Appuyez sur [^] ou [v] pour sélectionner "MAIN-IN".
- ② Appuyez sur [ENTER] pour valider.

MAIN-IN

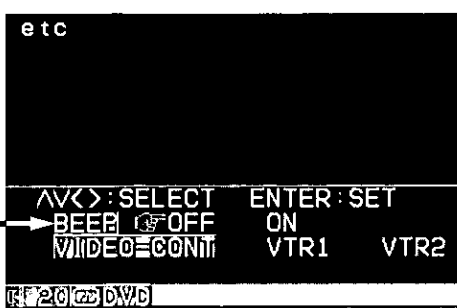

Remarques:

- Appuyez sur [MODE] pour retourner en mode normal.
- L'affichage retourne à l'état précédent si aucune opération n'est effectuée pendant plus de 60 secondes après être passé à l'écran de réglage.

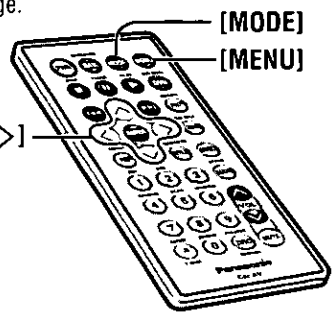

3 Réglage

BEEP Réglage de bip

- 1 Appuyez sur [^] ou [v] pour sélectionner "BEEP".
- 2 Appuyez sur [<] ou [>] pour sélectionner le réglage.
 : Son de fonctionnement (bip) désactivé
 : Son de fonctionnement (bip) activé
- 3 Appuyez sur [ENTER] pour valider.

Remarque:

- Un puissant bip est émis lors de l'ouverture ou de la fermeture de l'unité d'affichage même si vous sélectionnez "OFF" pour le réglage de bip.

VIDEO-CONT Réglage de commande vidéo

- 1 Appuyez sur [^] ou [v] pour sélectionner "VIDEO-CONT".
- 2 Appuyez sur [<] ou [>] pour sélectionner le réglage.
 : Lorsque raccordé à VTR1-IN.
 : Lorsque raccordé à VTR2-IN.
- 3 Appuyez sur [ENTER] pour valider.

Remarque:

- Sélectionnez la borne raccordée via un cordon RCA à la borne de sortie DVD du système de navigation automobile Panasonic avec lecteur DVD intégré (non encore disponible).

- 1 Appuyez sur [<] ou [>] pour sélectionner le réglage.
 : Non utilisation de la borne MAIN-IN (avant/arrière)
 : Utilisation de la borne MAIN-IN (avant/arrière)
- 2 Appuyez sur [ENTER] pour valider.

Remarque:

- Assurez-vous de sélectionner "OFF" si vous ne raccordez pas un processeur ambiophonique numérique (CY-AC300). Si vous sélectionnez "ON", le son n'est pas émis par les haut-parleurs.

Réglages d'affichage

FRANÇAIS 39

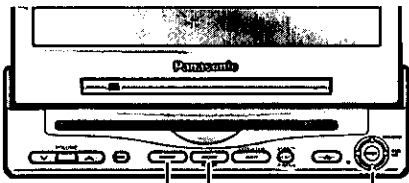

[MENU] [MODE] [^] [v] [L] [R] (SELECT, ADJUST) [ENTER]

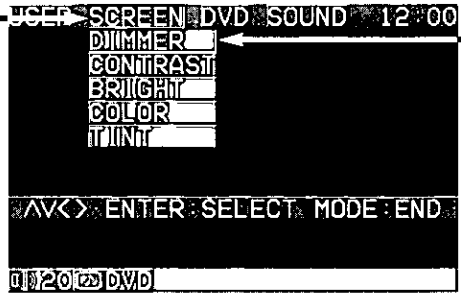

Gradateur

Règle la luminosité du rétroéclairage.
Valeur par défaut: AUTO

Contraste

Règle le contraste de l'image.
Valeur par défaut: ± 0
Plage de réglage: -15 à +15

Luminosité

Règle la luminosité de l'image.
Valeur par défaut: ± 0
Plage de réglage: -15 à +15

Couleur

Règle la profondeur des couleurs de l'image.
Valeur par défaut: ± 0
Plage de réglage: -15 à +15

Tonalité

Règle la nuance ou la tonalité de l'image.
Valeur par défaut: ± 0
Plage de réglage: -15 à +15

1 Menu

- ① Appuyez sur [MENU] pour afficher le menu principal.
- ② Appuyez sur [>] ou [L] pour sélectionner "SCREEN".

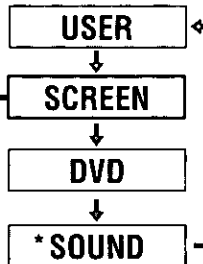

* Lorsque raccordé au CA-TU7000U

2 Menu secondaire

- ① Appuyez sur [^] ou [v] pour sélectionner "DIMMER".
- ② Appuyez sur [ENTER] pour valider.

DIMMER

- ① Appuyez sur [^] ou [v] pour sélectionner "CONTRAST".
- ② Appuyez sur [ENTER] pour valider.

CONTRAST

- ① Appuyez sur [^] ou [v] pour sélectionner "BRIGHT".
- ② Appuyez sur [ENTER] pour valider.

BRIGHT

- ① Appuyez sur [^] ou [v] pour sélectionner "COLOR".
- ② Appuyez sur [ENTER] pour valider.

COLOR

- ① Appuyez sur [^] ou [v] pour sélectionner "TINT".
- ② Appuyez sur [ENTER] pour valider.

TINT

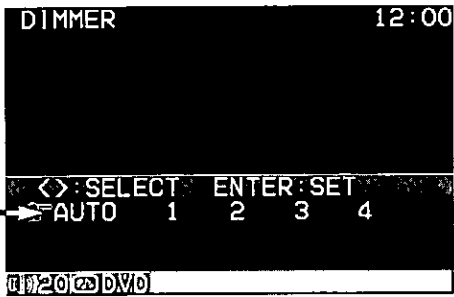

Remarques:

- Appuyez sur [MODE] pour retourner en mode normal.
- L'affichage retourne à l'état précédent si aucune opération n'est effectuée pendant plus de 60 secondes après être passé à l'écran de réglage.

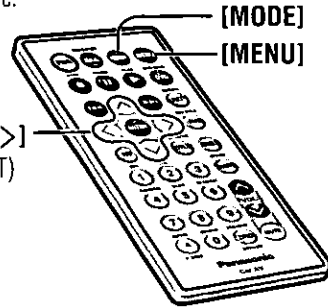

3 Réglage

① Appuyez sur [<] ou [>] pour sélectionner le réglage.

AUTO : Se règle automatiquement selon l'intensité de l'éclairage ambiant.

1 **2** **3** **4** : De plus sombre (1) à plus clair (4)

② Appuyez sur [ENTER] pour valider.

Appuyez sur [<] ou [>] pour régler le niveau.



Diminue le contraste entre le noir et le blanc.

Augmente le contraste entre le noir et le blanc.

Appuyez sur [<] ou [>] pour régler le niveau.



Assombrit

Éclaircit

Appuyez sur [<] ou [>] pour régler le niveau.



Diminue la profondeur des couleurs sur l'affichage.

Augmente la profondeur des couleurs sur l'affichage.

Appuyez sur [<] ou [>] pour régler le niveau.



Amplifie le rouge dans les couleurs de l'image.

Amplifie le vert dans les couleurs de l'image.

Réglages DVD

FRANÇAIS 41

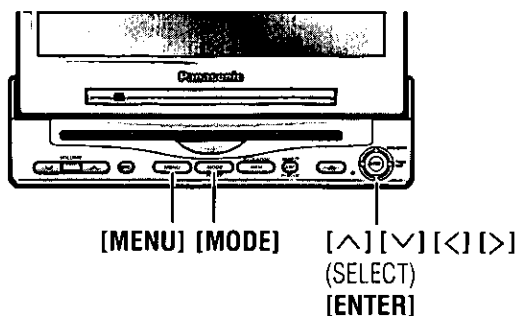

Langue de menu DVD
Valeur par défaut: ENGLISH

Langue de sous-titres
Valeur par défaut: ENGLISH

Langue audio
Valeur par défaut: ENGLISH

1 Menu

① Appuyez sur [MENU] pour afficher le menu principal.

② Appuyez sur [>] ou [<] pour sélectionner "DVD".

```

    graph TD
      USER[USER] --> SCREEN[SCREEN]
      SCREEN --> DVD[DVD]
      DVD --> SOUND[*SOUND]
  
```

* Lorsque raccordé au CA-TU7000U

2 Menu secondaire

① Appuyez sur [^] ou [v] pour sélectionner "MENU".

② Appuyez sur [ENTER] pour valider.

MENU

① Appuyez sur [^] ou [v] pour sélectionner "SUBTITLE".

② Appuyez sur [ENTER] pour valider.

SUBTITLE

① Appuyez sur [^] ou [v] pour sélectionner "AUDIO".

② Appuyez sur [ENTER] pour valider.

AUDIO

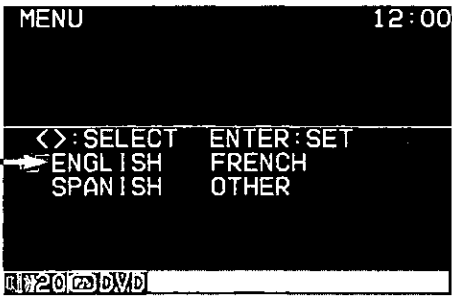

Remarques:

- Appuyez sur **[MODE]** pour retourner en mode normal.
- L'affichage retourne à l'état précédent si aucune opération n'est effectuée pendant plus de 60 secondes après être passé à l'écran de réglage.

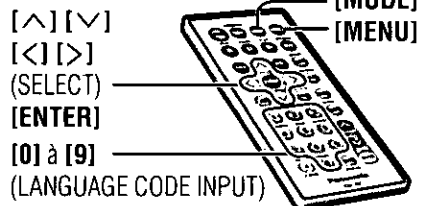

3 Réglage

① Appuyez sur [**<**] ou [**>**] pour sélectionner le réglage.

- ENGLISH** : L'anglais est sélectionné.
- FRENCH** : Le français est sélectionné.
- SPANISH** : L'espagnol est sélectionné.
- OTHER** : Voir à droite.

② Appuyez sur **[ENTER]** pour valider.

① Appuyez sur [**<**] ou [**>**] pour sélectionner le réglage.

- ENGLISH** : L'anglais est sélectionné.
- FRENCH** : Le français est sélectionné.
- SPANISH** : L'espagnol est sélectionné.
- OTHER** : Voir à droite.
- DISP OFF** : Les sous-titres ne s'affichent pas.

② Appuyez sur **[ENTER]** pour valider.

Remarque:

- Lorsque le disque comporte également des sous-titres codés et des sous-titres, il se peut qu'ils se chevauchent sur l'écran. Dans ce cas, désactivez les sous-titres.

① Appuyez sur [**<**] ou [**>**] pour sélectionner le réglage.

- ENGLISH** : L'anglais est sélectionné.
- FRENCH** : Le français est sélectionné.
- SPANISH** : L'espagnol est sélectionné.
- OTHER** : Voir à droite.

② Appuyez sur **[ENTER]** pour valider.

4 Dans les autres cas (OTHER)

① Saisissez le code de langue à 4 chiffres en appuyant sur les touches **[0]** à **[9]** sur la télécommande. (→ page 166)

② Appuyez sur **[ENTER]** pour valider.



Pour saisir à nouveau le numéro:

Saisissez de nouveau le code de langue à 4 chiffres en appuyant sur les touches **[0]** à **[9]** sur la télécommande après les étapes ci-dessus.

Remarque:

- Si le disque comporte une langue prédéterminée ou ne comporte aucune langue, les réglages DVD pour la langue ne sont pas reflétés.

Réglages DVD (suite)

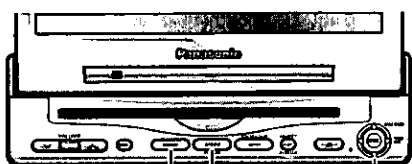

[MENU] [MODE] [^] [v] [<] [>]
(SELECT)
[ENTER]

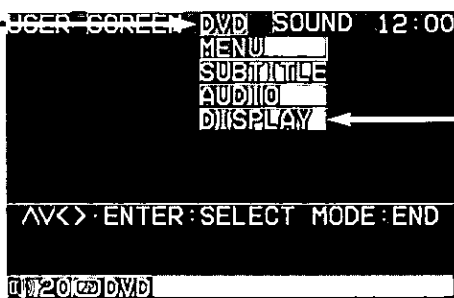

Format d'affichage et mode de support DVD

Valeur par défaut:

Format DVD: WIDE

Mode DVD: PAN & SCAN

Remarque:

- Le format d'écran de l'unité d'affichage est modifié selon le réglage d'affichage (→ page 118) et le format du support DVD.

1 Menu

- Appuyez sur [MENU] pour afficher le menu principal.
- Appuyez sur [>] ou [<] pour sélectionner "DVD".

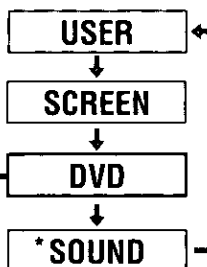

* Lorsque raccordé au CA-TU7000U

2 Menu secondaire

- Appuyez sur [^] ou [v] pour sélectionner "DISPLAY".
- Appuyez sur [ENTER] pour valider.

DISPLAY

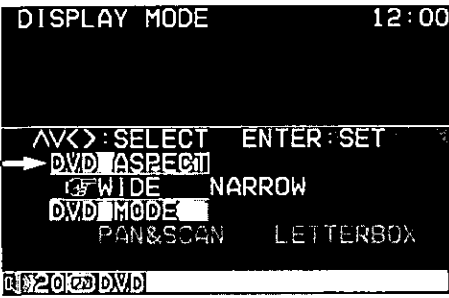
**Remarques:**

- Appuyez sur **[MODE]** pour retourner en mode normal.
- L'affichage retourne à l'état précédent si aucune opération n'est effectuée pendant plus de 60 secondes après être passé à l'écran de réglage.

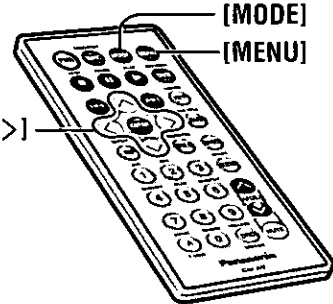

[▲] [▼] [◀] [▶]
 (SELECT)
 [ENTER]

3 Réglage

DVD ASPECT Réglage du format d'image

- ① Appuyez sur [▼] ou [▲] pour sélectionner "DVD ASPECT".
- ② Appuyez sur [◀] ou [▶] pour sélectionner le réglage.
 - WIDE** : Fait la lecture vidéo en format d'écran de cinéma (16:9).
 - NARROW** : Fait la lecture vidéo en format d'écran 4:3.
- ③ Appuyez sur **[ENTER]** pour valider.

Remarque:

- Le support vidéo de l'unité d'affichage est également commuté sur les mêmes réglages.

DVD MODE Mode de support DVD

- ① Appuyez sur [▼] ou [▲] pour sélectionner "DVD MODE".
- ② Appuyez sur [◀] ou [▶] pour sélectionner le réglage.
 - PAN & SCAN** : Fait la lecture vidéo d'écran de cinéma en mode recadré (les côtés droit et gauche de l'écran sont tronqués).
 - LETTERBOX** : Fait la lecture vidéo d'écran de cinéma en mode non recadré (des bandes noires apparaissent au haut et au bas de l'écran).
- ③ Appuyez sur **[ENTER]** pour valider.

Remarques:

- Effectuez le réglage du support selon le symbole qui figure sur le boîtier du DVD.
- Le réglage de mode DVD est ignoré si le support est pré-réglé sur "PAN & SCAN" ou "LETTERBOX".

Réglages sonores

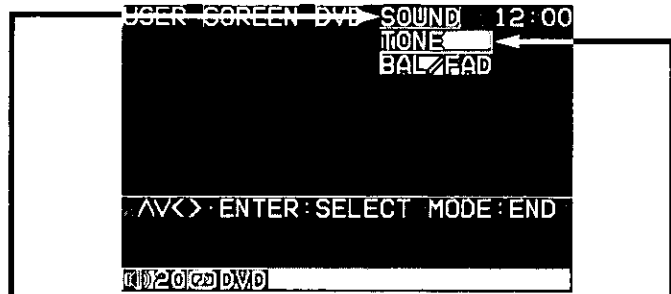
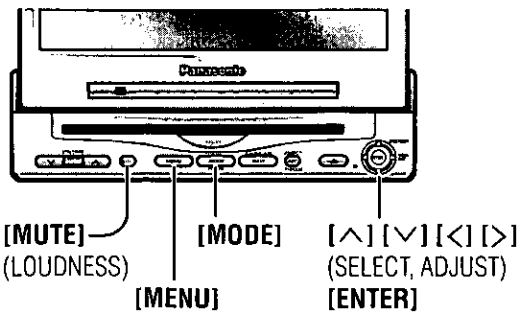

Lors du raccordement au CA-TU7000U

Graves/Aigus

Valeur par défaut: ± 0 dB
Plage de réglage: -12 dB à $+12$ dB
(par pas de 2 dB)

Lors du raccordement au CA-TU7000U

Balance/Équilibrage

Valeur par défaut: Centre
Plage de réglage: 15 niveaux chacun

Compression de la dynamique de modulation (Production d'un son audible à volumes réduits)

Lors du raccordement au CA-TU7000U

Amélioration de la tonalité (Correction physiologique)

Valeur par défaut: ON (activé)

1 Menu

- Appuyez sur [MENU] pour afficher le menu principal.
- Appuyez sur [>] ou [<] pour sélectionner "SOUND".

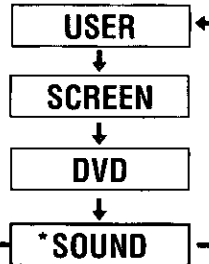

* Lorsque raccordé au CA-TU7000U

2 Menu secondaire

- Appuyez sur [^] ou [v] pour sélectionner "TONE".
- Appuyez sur [ENTER] pour valider.

TONE

- Appuyez sur [^] ou [v] pour sélectionner "BAL/FAD".
- Appuyez sur [ENTER] pour valider.

BAL/FAD

Appuyez sur [DRC] sur la télécommande pour activer et désactiver cette fonction.

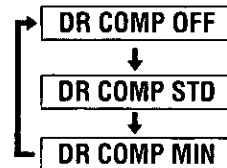

Appuyez de manière continue sur [MUTE] (LOUDNESS) pendant plus de 2 secondes.

Lors de l'écoute à volume bas ou moyen, la tonalité des graves et des aigus est améliorée.

- Appuyez de nouveau de manière continue sur [MENU] (LOUDNESS) pour annuler. **LOUD**

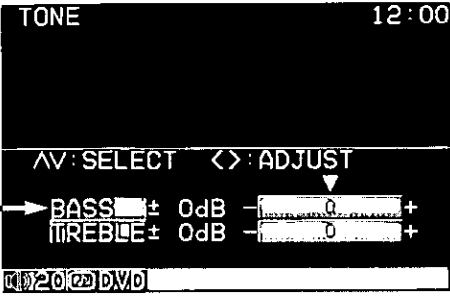

Remarques:

- Appuyez sur [MODE] pour retourner en mode normal.
- L'affichage retourne à l'état précédent si aucune opération n'est effectuée pendant plus de 60 secondes après être passé à l'écran de réglage.
- Lors du raccordement au CA-TU9000U, voir les pages 150 à 159 de son manuel d'instructions.

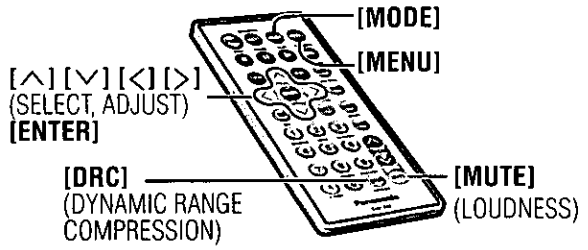

3 Réglage

BASS Réglage des graves

- ① Appuyez sur [∨] ou [∧] pour sélectionner "BASS".
- ② Appuyez sur [<] ou [>] pour régler le niveau.

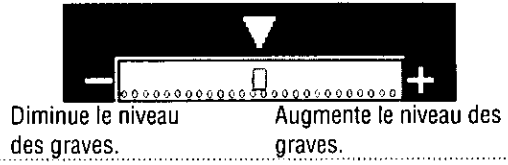

TREBLE Réglage des aigus

- ① Appuyez sur [∨] ou [∧] pour sélectionner "TREBLE".
- ② Appuyez sur [<] ou [>] pour régler le niveau.

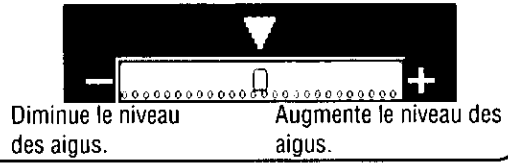

FADER Équilibrage

- ① Appuyez sur [∨] ou [∧] pour sélectionner "FADER".
- ② Appuyez sur [<] ou [>] pour régler le niveau.

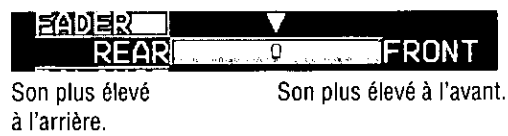

BALANCE Balance

- ① Appuyez sur [∨] ou [∧] pour sélectionner "BALANCE".
- ② Appuyez sur [<] ou [>] pour régler le niveau.

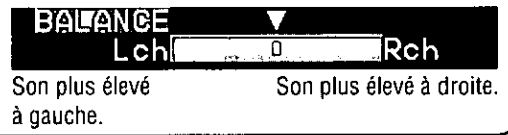

DR COMP OFF: Mode de salle de cinéma sans compression.

DR COMP STD: Mode recommandé par le fabricant du support pour l'écoute à bas volume.

- Disponible uniquement avec les supports dotés de la fonction DR COMP.

DR COMP MIN: Mode pour lequel la compression est la plus élevée, équivalent à peu près à une émission de télévision.

Compression de la dynamique de modulation:
 Cette fonction compresse la différence de volume entre le son audible le plus bas au-delà du bruit ambiant et le volume maximal de lecture sans distorsion. Puisque cette fonction a la capacité de réduire les niveaux de crête tout en maintenant un champ sonore "ouvert", utilisez-la lorsque vous désirez maintenir le volume bas.

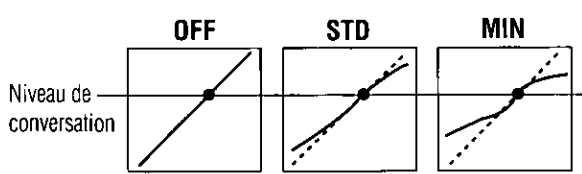

Guide d'installation



MISE EN GARDE

Ces informations relatives à l'installation sont prévues pour des techniciens expérimentés, et non pour des personnes sans qualifications techniques. Elles ne contiennent pas de mises en garde ou d'avis quant aux dangers potentiels pouvant être encourus lors de l'installation de cet appareil.

Toute tentative d'installation de cet appareil dans un véhicule motorisé par toute autre personne qu'un installateur qualifié peut causer des dommages au système électrique et des blessures corporelles graves ou mortelles.

☐ Vue d'ensemble

Cet appareil doit être installé par un professionnel. Toutefois, si vous prévoyez l'installer vous-même, la première étape consistera à décider où l'installer. Les instructions des pages qui suivent vous guideront au fil des étapes suivantes.

(Voir la "MISE EN GARDE" ci-dessus.)

- Identifier et étiqueter les fils du véhicule.
- Raccorder les fils du véhicule à ceux du connecteur d'alimentation.

- Installer l'appareil dans le tableau de bord.
- Vérifier le fonctionnement de l'appareil.

En cas de difficulté, veuillez consulter un installateur professionnel.

ATTENTION:

- Cet appareil ne peut fonctionner que sur une batterie de 12 V c.c. avec négatif à la masse. Ne tentez pas de l'utiliser avec une autre source d'alimentation. Cela pourrait causer de graves dommages.

☐ Quincaillerie pour l'installation

No	Description	Schéma	Qté
①	Plaque de garniture		1
②	Collier de montage		1
③	Ressort de montage		2
④	Coussinet en caoutchouc		1
⑤	Boulon d'assemblage (M5)		1
⑥	Écrou à bride (M6)		1
⑦	Boulon hexagonal à rondelle (M5×10 mm)		1
⑧	Boulon hexagonal à rondelle (M6×20 mm)		1
⑨	Plaque de fixation arrière		1
⑩	Vis de pression (M5×6 mm)		2
⑪	Vis à tête plate (M5×6 mm)		4

No	Description	Schéma	Qté
⑫	Vis de pression (M4×3 mm)		4
⑬	Entretoise		2
⑭	Ruban adhésif double-face (pour entretoise)		1 jeu
⑮	Fermeture adhésive (velcro)		2
⑯	Connecteur d'alimentation		1
⑰	Prolongateur de cordon de marche arrière		1
⑱	Connecteur étrier		1
⑲	Cordon de raccordement d'unité d'affichage/ unité de commande		1
⑳	Ruban adhésif double-face (pour haut-parleur)		1
㉑	Fixation		2

Avant de procéder à l'installation, vérifiez la présence des objets suivants dans l'emballage de l'appareil.

- **Carte de garantie**... Veuillez la remplir sans tarder.
- **Liste des centres de service après-vente Panasonic agréés**... Conservez cette liste pour consultation ultérieure si l'appareil a besoin d'une réparation.
- **Quincaillerie pour l'installation**... Nécessaire pour l'installation de l'écran.

□ Avant l'installation

Mise en garde

- **Ne placez pas l'écran en un endroit où il obstrue la conduite ou la visibilité, ou en un endroit interdit par les lois et règlements y afférents.**

Si l'écran est installé en un endroit où il obstrue la visibilité à l'avant ou le fonctionnement du coussin de sécurité gonflable ou de tout autre dispositif de sécurité, ou s'il gêne la conduite du véhicule, cela risque de causer un accident.

- **N'utilisez en aucun cas les boulons ou les écrous des dispositifs de sécurité du véhicule pour l'installation.** Si des boulons ou écrous du volant, des freins ou de tout autre dispositif de sécurité sont utilisés pour l'installation de l'écran, cela risque de causer un accident.
- **Fixez les fils correctement.** Si le câblage n'est pas correctement effectué, il peut causer un incendie ou un accident. En particulier, assurez-vous de faire courir et de fixer le fil d'alimentation de telle sorte qu'il ne s'enchevêtre pas sur une vis ou la partie mobile d'un siège coulissant.
- **Utilisez l'appareil avec une batterie de voiture de 12 V c.c. avec négatif à la masse.** Il ne peut pas être utilisé dans les véhicules lourds ou les véhicules à moteur diesel, dont la batterie est de 24 V c.c. L'utilisation de l'appareil sur un véhicule non approprié peut causer un incendie ou un accident.

Avertissements:

- **Utilisez le fusible spécifié.** Assurez-vous de toujours utiliser le fusible spécifié. L'utilisation d'un fusible différent de celui qui est spécifié peut causer un incendie ou un accident.
- **Prenez garde d'endommager le cordon en le serrant ou en le tirant.** Ne tirez pas sur le cordon et évitez de l'endommager. Si le cordon n'est pas bien manipulé, il risque de se court-circuiter ou de se couper et de causer ainsi un incendie ou un accident.

□ Outils nécessaires

Vous aurez besoin d'un tournevis et des objets suivants:

Vérificateur de
continuité 12 V c.c.



Ruban
d'électricien



Pincés à
sectionner



□ Spécifications du tableau de bord

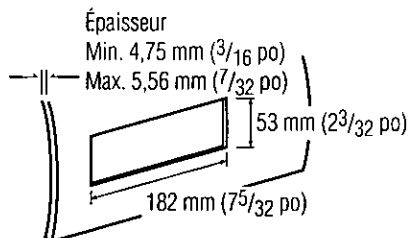

□ Identifiez tous les fils

La première étape de l'installation consiste à identifier tous les câbles du véhicule que vous utiliserez pour installer l'écran à cristaux liquides.

Il est alors recommandé d'identifier chacun des câbles à l'aide de ruban cache et d'un marqueur à encre indélébile. Cela évitera toute confusion par la suite lors du raccordement.

Remarque:

- **Ne raccordez pas le connecteur d'alimentation à l'unité d'affichage avant d'avoir effectué tous les raccordements.** S'il n'y a pas de capuchons de plastique sur les fils de raccordement, isolez tous les fils exposés avec du ruban d'électricien, jusqu'à ce que vous commenciez à les utiliser. Identifiez les fils dans l'ordre suivant.

Fil d'alimentation

Si une radio ou son câblage est déjà en place:

Coupez les fils du connecteur un à un (en laissant les fils le plus long possible) afin de pouvoir travailler séparément sur chacun des fils. Mettez la clé de contact du véhicule à la position des accessoires, puis reliez un des fils du vérificateur de continuité au châssis du véhicule.

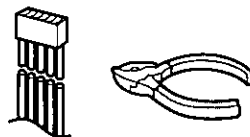

Appliquez l'autre fil du vérificateur de continuité sur chacun des fils exposés du connecteur de radio sectionné. Appliquez-le sur un fil à la fois, jusqu'à ce que vous trouviez celui qui entraîne l'allumage du vérificateur de continuité.

Guide d'installation (suite)

Mettez ensuite la clé de contact en position "off" puis en position "on". Si le vérificateur s'éteint et s'allume également, il s'agit du fil d'alimentation du véhicule.

En l'absence de câblage pour l'installation d'une radio:

Enlevez le couvercle du bloc-fusibles et repérez le réceptacle du fusible de la radio (RADIO), des accessoires (ACC) ou du contact (IGN).

Fil de la batterie

Si l'appareil est doté d'un fil jaune, il sera nécessaire de repérer le fil de la batterie du véhicule. Sinon, ignorez cette étape. (Le fil jaune de la batterie assure l'alimentation continue du circuit de l'horloge, de la mémoire ou d'autres fonctions.)

Si une radio ou son câblage est déjà en place:

Avec le contact coupé et les phares éteints, identifiez le fil de la batterie du véhicule en reliant un des fils du vérificateur de continuité au châssis et en vérifiant les autres fils exposés du connecteur de radio sectionné.

En l'absence de câblage pour l'installation d'une radio:

Enlevez le couvercle du bloc-fusibles et repérez le réceptacle du fusible de la batterie (généralement indiqué par l'inscription BAT).

Haut-parleurs (haut-parleurs non fournis)

Identifiez les fils des haut-parleurs du véhicule. Il y a 2 fils par haut-parleur, généralement distingués par des couleurs différentes.

Une façon pratique d'identifier les fils des haut-parleurs et les haut-parleurs auxquels ils sont raccordés consiste à tester comme suit les fils à l'aide d'une pile 1,5 V AA.

Placez un des fils contre un des pôles de la pile et effleurez l'autre pôle avec l'autre fil. Vous entendrez un son de grattement dans un haut-parleur s'il s'agit d'un fil de haut-parleur. Sinon, continuez de tester différentes combinaisons de fils jusqu'à ce que vous ayez trouvé tous les fils de haut-parleur. Lorsque vous les étiqueterez, inscrivez également l'emplacement pour chacun d'eux.

□ Raccordez tous les fils

Une fois tous les câbles du véhicule identifiés, vous êtes prêt à commencer leur raccordement aux câbles de l'écran à cristaux liquides. Le schéma de câblage (→ pages 146, 147) indique les raccordements appropriés et le code de couleur des fils.

Il est fortement recommandé de tester l'appareil avant de procéder à l'installation finale.

Vous pouvez placer l'appareil sur le plancher du véhicule et effectuer des raccordements temporaires pour tester l'appareil. Recouvrez de ruban d'électricien tous les câbles exposés.

Important:

- Raccordez le fil d'alimentation rouge à la toute fin, après avoir effectué et isolé tous les autres raccordements.

Mise à la masse

Raccordez le fil noir de mise à la masse du connecteur d'alimentation au châssis métallique du véhicule.

Haut-parleurs (haut-parleurs non fournis)

Raccordez les fils des haut-parleurs. Référez-vous au schéma de câblage pour effectuer les bonnes connexions. Suivez attentivement le schéma pour éviter d'endommager les haut-parleurs et l'appareil stéréo.

Les haut-parleurs utilisés doivent être capables de traiter une puissance audio de plus de 45 W. Si vous utilisez un amplificateur de puissance audio en option, les haut-parleurs doivent être capables de traiter sa puissance de sortie nominale. Les haut-parleurs à basse capacité d'entrée risquent d'être endommagés.

L'impédance de haut-parleur doit être de 4-8 Ω; elle est ordinairement inscrite sur le haut-parleur. Une impédance inférieure ou supérieure affecterait la sortie et risquerait de causer des dommages aussi bien aux haut-parleurs qu'à l'appareil stéréo.

Avertissement:

- Ne mettez jamais à la masse les cordons d'enceinte. Par exemple, n'utilisez pas un système de mise à la masse au châssis, ou de haut-parleurs ordinaires à trois fils. Chaque haut-parleur doit être raccordé séparément, avec des fils parallèles isolés. Si vous avez un doute à propos du câblage de vos haut-parleurs, veuillez consulter un installateur professionnel.

Batterie

Raccordez le fil jaune de la batterie au bon câble de la radio ou au réceptacle du fusible de la batterie du bloc-fusibles.

Équipement auxiliaire

Raccordez tout équipement auxiliaire en suivant les instructions qui l'accompagnent. Veuillez lire le manuel d'instructions et les instructions d'installation de tout équipement auxiliaire raccordé à cet appareil.

Alimentation

Raccordez le fil d'alimentation rouge au bon câble de la radio ou au réceptacle du fusible approprié du bloc-fusibles.

Si l'écran à cristaux liquides fonctionne correctement une fois tous ces raccordements effectués, déconnectez tous les câbles et passez à l'installation finale.

□ Installation finale

Raccordement des câbles

Raccordez tous les fils, en vous assurant que chacun d'eux est isolé et solidement raccordé. Enroulez toute longueur de câble excessive et fixez-la en place avec une bande adhésive afin d'éviter qu'elle ne tombe par la suite. Installez alors l'écran à cristaux liquides dans le collier de montage.

Félicitations! Après quelques vérifications finales, vous pourrez utiliser votre nouvel écran à cristaux liquides.

☐ Vérifications finales

1. Assurez-vous que tous les câbles sont bien raccordés et isolés.
2. Assurez-vous que l'écran à cristaux liquides est solidement en place dans le collier de montage.
3. Mettez la clé de contact en position "on" et vérifiez le fonctionnement de l'appareil.

En cas de difficulté, consultez un installateur professionnel agréé pour obtenir de l'aide.

☐ Préparatifs

- Pour vous protéger contre les blessures, nous vous recommandons vivement de porter des gants lors de l'installation.
- Lorsque vous pliez les languettes de fixation du collier de montage avec un tournevis, prenez garde de vous blesser aux mains ou aux doigts.

- Déconnectez le câble de la borne négative \ominus de la batterie (voir l'encadré "Avertissement" à droite).
- L'appareil doit être installé en position horizontale avec son extrémité avant inclinée vers le haut à un angle commode, mais ne dépassant pas 30°.

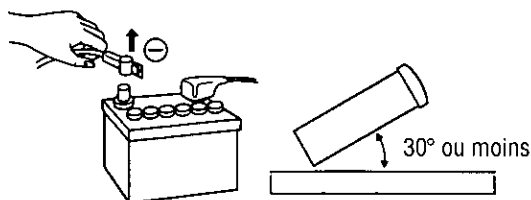

Avertissement:

- Si votre véhicule est doté d'un ordinateur de navigation ou de conduite, ne déconnectez pas les bornes de la batterie car tous les paramètres en mémoire seraient perdus. Procédez plutôt avec les plus grandes précautions lors de l'installation de l'appareil pour éviter les courts-circuits.

Cet appareil doit être installé par un professionnel. En cas de difficulté, consultez un installateur professionnel pour obtenir de l'aide.

1. Cet appareil est conçu pour fonctionner sur un système d'alimentation avec batterie de 12 V c.c. à masse négative.
2. Veuillez suivre attentivement les instructions relatives aux raccordements électriques (⇒ pages 146, 147). Sinon, il y a risque d'endommagement de l'appareil.
3. Raccordez le connecteur d'alimentation une fois tous les autres raccordements effectués.
4. Assurez-vous de raccorder le fil de la batterie (jaune) à la borne positive (\oplus) de la batterie ou à la borne (BAT) du bloc-fusibles (BAT).
5. Isolez tous les câbles exposés pour prévenir les courts-circuits.
6. Enroulez toute longueur de câble excessive et fixez-la en place après l'installation de l'appareil.
7. Veuillez lire attentivement les instructions de fonctionnement et d'installation de tout équipement auxiliaire avant de le raccorder à cet appareil.

Avertissement:

- Veuillez vous conformer aux lois et règlements de l'état, de la province ou du pays pour l'installation de l'appareil.

Montage de l'unité d'affichage

☐ Retrait des supports de transport

Assurez-vous d'avoir retiré les supports de transport avant l'utilisation (installation), et conservez-les pour une utilisation ultérieure.

Utilisez les vis de pression (M5×6 mm) pour l'installation. (⇒ page 144)

Prenez garde d'égarer ces vis de pression.

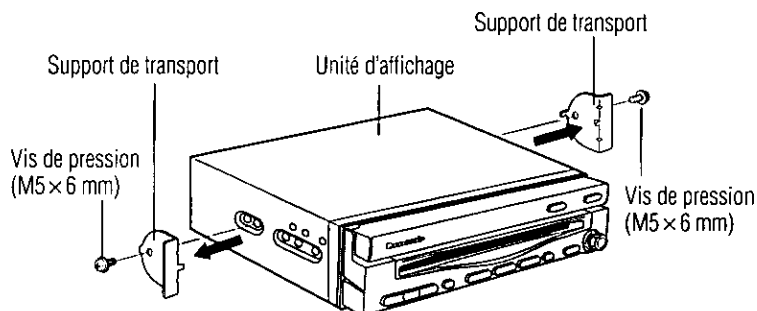

Guide d'installation (suite)

□ Procédures d'installation (Avec le collier de montage ②)

Remarque:

- Le modèle de véhicule, les conditions d'installation et la combinaison des appareils utilisés peuvent entraîner certaines contraintes pour l'ouverture et la fermeture de l'écran, ainsi que pour l'angle et la position sur lesquels l'écran peut être réglé.

- 1 Insérez le collier de montage ② dans le tableau de bord, puis pliez vers l'extérieur les languettes de fixation avec un tournevis.

Fixation du collier de montage

Les languettes à plier varient selon le véhicule. Pliez-les avec un tournevis pour fixer solidement le collier de montage ② dans le tableau de bord.

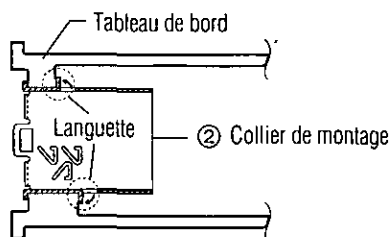

- ① Vis à tête plate (M5×6 mm)

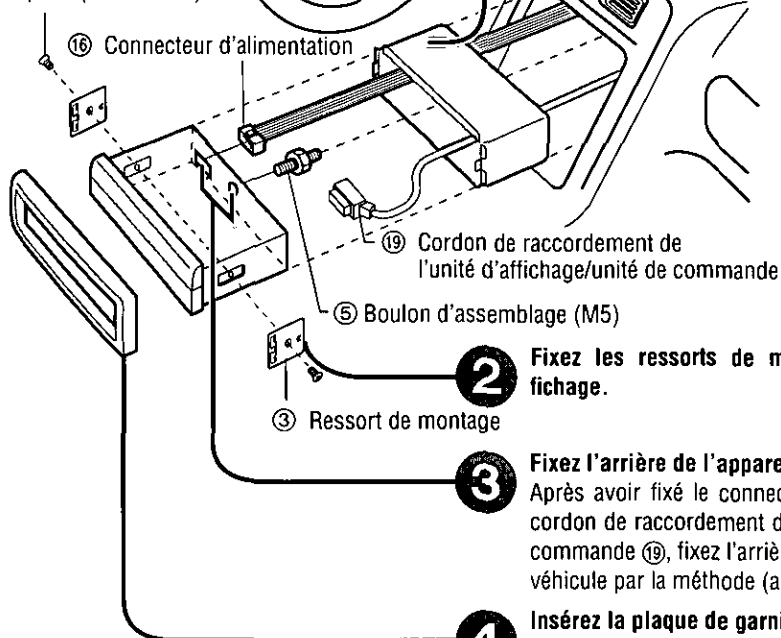

- 2 Fixez les ressorts de montage ③ à l'unité d'affichage.

- 3 Fixez l'arrière de l'appareil. Après avoir fixé le connecteur d'alimentation ⑥ et le cordon de raccordement de l'unité d'affichage/unité de commande ⑨, fixez l'arrière de l'appareil au châssis du véhicule par la méthode (a) ou (b) indiquée à droite.

- 4 Insérez la plaque de garniture ①.

- 5 Après l'installation, raccordez la borne de batterie négative ⊖.

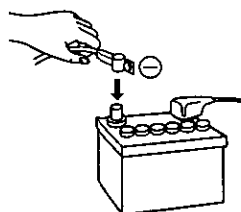

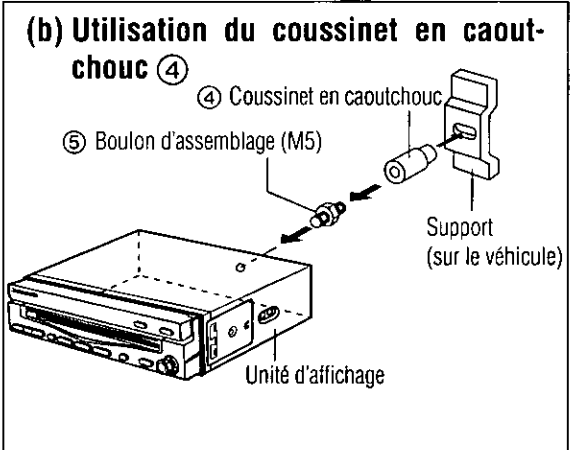
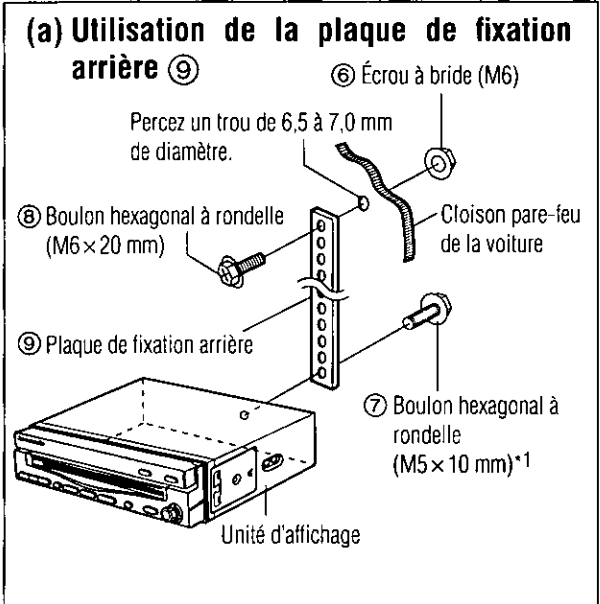

*1 Utilisez les boulons de format M5×8 mm (en option) si d'autres boulons que ceux fournis doivent être utilisés.

□ Procédures d'installation (Sans le collier de montage ②)

Utilisez les supports qui se trouvent sur le véhicule lors du montage de cet appareil. La forme du support et la façon d'effectuer le montage varient selon le fabricant, le modèle et l'année de fabrication du véhicule. Pour plus de détails, veuillez contacter le centre de service après-vente Panasonic le plus près.

Sélectionnez les vis de montage selon la position et la forme des orifices du support.

⑩ **Vis de pression (M5×6 mm)**
2 pièces
Pour les deux orifices supplémentaires, réutilisez les vis de pression qui fixaient les supports de transport.

⑫ **Vis de pression (M4×3 mm)**
4 pièces

Lors de l'utilisation de ces orifices de montage

Côté de l'unité d'affichage

⑪ **Vis à tête plate (M5×6 mm)**
4 pièces

Guide d'installation (suite)

Utilisez l'entretoise ⑬ fournie si les orifices de montage du véhicule ont la forme ci-dessous.

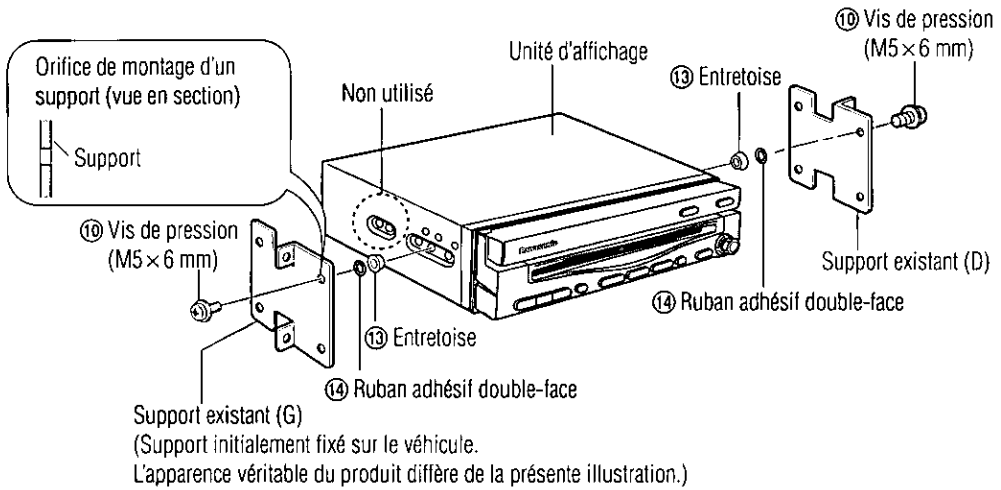

Montage de l'unité de commande

□ Exemple de montage

Avant de monter l'appareil, essuyez les gouttes d'eau, la poussière et les taches d'huiles à l'endroit où l'appareil doit être installé, pour améliorer l'adhésion de la fermeture adhésive (velcro).

Collez la fermeture adhésive (velcro) ⑮ à la moquette (Sous le siège du passager, etc.) et placez-y l'appareil.

Remarque:

- Certains matériaux de moquette peuvent ne pas convenir à cette méthode de montage. Dans ce cas, veuillez contacter le centre de service après-vente Panasonic le plus près pour l'installation.

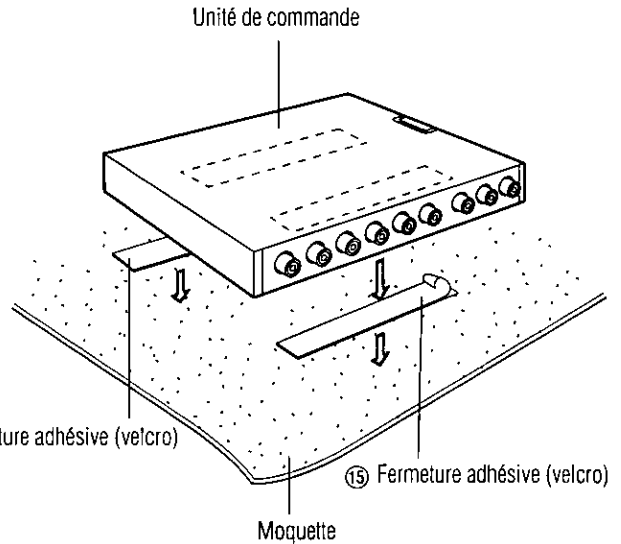

Remarques:

- Ne montez en aucun cas l'unité de commande dans l'un ou l'autre des endroits suivants, pour éviter les dommages causés par la surchauffe:
 - Près des sorties d'air chaud.
 - Endroits exposés aux rayons directs du soleil sur le tableau de bord, la plage arrière, etc.
- Ne montez pas l'unité de commande près de la porte, où elle risquerait d'être exposée à la pluie.

Montage de l'unité de commande AV avec récepteur (CA-TU7000U) ou de l'unité de commande AV avec récepteur à canaux multiples (CA-TU9000U)

Référez-vous aux instructions d'utilisation de l'unité de commande AV avec récepteur (CA-TU7000U) ou de l'unité de commande AV avec récepteur à canaux multiples (CA-TU9000U).

Montage du haut-parleur (fournie)

Avant de faire le montage du haut-parleur, essuyez toute trace d'eau, de poussière ou d'huile à l'endroit de montage du haut-parleur, pour une meilleure adhésion.

Haut-parleur (fournie)

- Ne peut pas être utilisé comme haut-parleur central.

⑳ Ruban adhésif double-face

㉑ Fixation

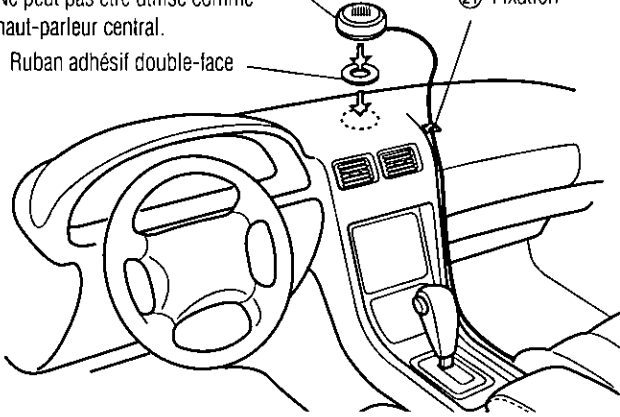

Avertissements:

- N'installez pas le haut-parleur en un endroit où il obstrue le fonctionnement du coussin de sécurité gonflable ou de tout autre dispositif de sécurité.
- Ne laissez pas les cartes de crédit ou autres cartes magnétisées près des haut-parleurs, pour éviter de les endommager.

Pour retirer l'unité d'affichage

- 1** Poussez les barres de tension vers l'extérieur, une à la fois, puis tirez l'unité d'affichage vers vous.

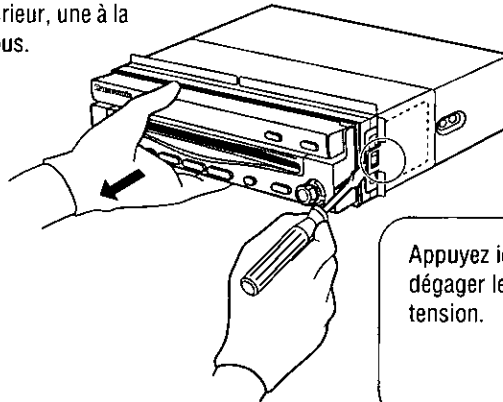

Appuyez ici pour dégager les barres de tension.

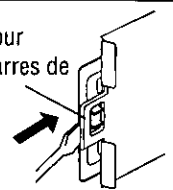

- 2** Après avoir dégagé les barres de tension de gauche et de droite, tirez sur l'appareil à deux mains jusqu'à ce qu'il sorte.

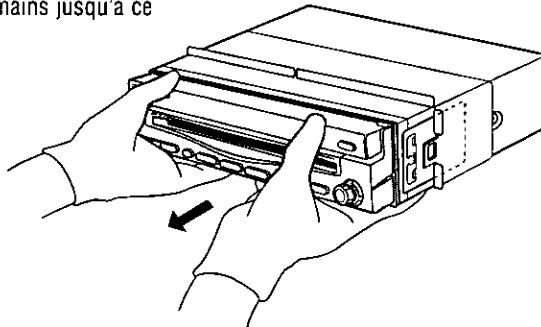

Raccordements électriques

Schéma de câblage

Accessoires utilisés pour le câblage

No	Description	Qté
16	Connecteur d'alimentation	1
17	Prolongateur de cordon de marche arrière	1
18	Connecteur étrier	1
19	Cordon de raccordement d'unité d'affichage/unité de commande	1

19 Cordon de raccordement d'unité d'affichage/unité de commande

Unité d'affichage CY-VMD9000U (arrière)

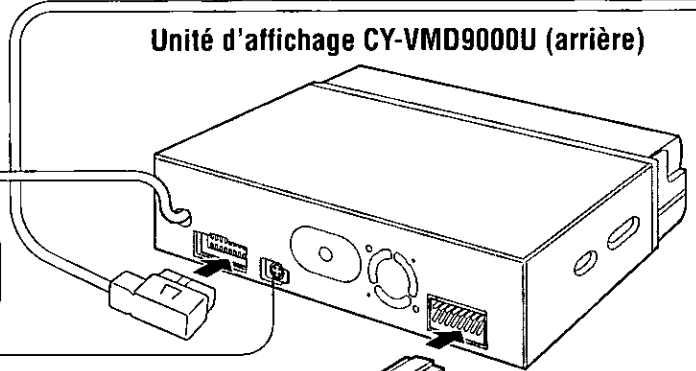

Cordon d'entrée RGB

Vers le connecteur RGB du système de navigation automobile Panasonic (non encore disponible).

Borne de sortie de signal numérique

Raccordez l'unité de commande AV avec récepteur à canaux multiples (CA-TU9000U).

(→ Voir le manuel d'instructions du CA-TU9000U.)

Il vous faut un câble à fibres optiques (vendu séparément).

Fil de commande vidéo

Vers le fil de commande vidéo du système de navigation automobile Panasonic (non encore disponible).

Fil de raccordement du frein à main (frein de stationnement)

Assurez-vous de raccorder le frein de stationnement pour la sécurité et la prévention des accidents. (→ page 154)

Fil de marche arrière

Lors du raccordement de la caméra de vision arrière, utilisez le fil de marche arrière. (→ page 155)

Utilisez un prolongateur de cordon de marche arrière 17 si nécessaire.

Fil d'alimentation

Vers l'alimentation ACC, +12 V c.c.

Fil de batterie

Vers la batterie du véhicule +12 V c.c.

Fil de mise à la masse

Vers une partie métallique propre et exposée du châssis de la voiture.

16 Connecteur d'alimentation

(Noir)

REMOTE-OUT

Cordon de récepteur de signal de télécommande

Vers la borne REMOTE-IN du lecteur DVD vidéo Panasonic (CX-DV700U). N'utilisez ce cordon que lors du raccordement au CX-DV700U.

(Noir)

SPEAKER

Fil de haut-parleur

(Noir rayé vert)

Cordon de pré-sortie

PRE-OUT

FRANÇAIS 55

Avertissements:

- Cet appareil est conçu pour fonctionner sur une batterie de 12 V c.c. avec négatif à la masse.
- Suivez toujours le schéma de raccordement ci-dessous pour éviter d'endommager l'appareil.
- Avant de raccorder un câble, dénudez son extrémité d'environ 5 mm (1/4 po).
- N'insérez pas le connecteur d'alimentation dans l'appareil avant que le câblage ne soit terminé.
- Isolez toujours les câbles exposés afin d'éviter un court-circuit possible avec le châssis de la voiture. Rassemblez tous les câbles et vérifiez que les bornes des câbles ne touchent à aucune pièce métallique.
- Notez que si votre véhicule est doté d'un ordinateur de navigation ou de conduite, la déconnexion des câbles de la batterie peut entraîner l'effacement du contenu de la mémoire de ces ordinateurs.
- Faites raccorder le frein de stationnement par un installateur professionnel. En cas de difficulté, veuillez consulter le centre de service après-vente Panasonic agréé le plus près.
- Toutes les autres méthodes d'installation nécessitent l'utilisation d'accessoires métalliques conçus à cet effet. Contactez un technicien de service après-vente qualifié ou votre détaillant si d'autres méthodes d'installation sont nécessaires.

Remarques:

- Assurez-vous d'insérer le connecteur à fond.
- Installez le cordon à l'écart des endroits à température élevée et fixez-le à l'aide de fixations et de ruban adhésif.
- Lorsque des périphériques de jeu sont raccordés, l'image peut être instable.
- Lors du retrait de la fiche DIN, appuyez toujours sur le clip.

**Unité de commande
CY-VMD9000U (arrière)**

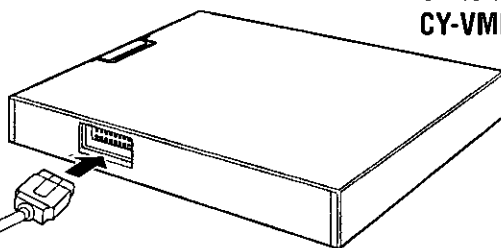

Connecteur

Raccordez une unité de commande AV avec récepteur (CA-TU7000U) ou une unité de commande AV avec récepteur à canaux multiples (CA-TU9000U).

Laissez le couvercle en place si vous ne raccordez pas une unité de commande AV avec récepteur (CA-TU7000U) ou une unité de commande AV avec récepteur à canaux multiples (CA-TU9000U).

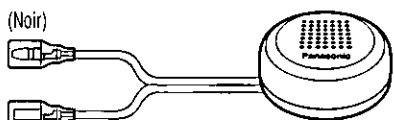

Haut-parleur qui accompagne l'appareil

Ne peut pas être utilisé comme haut-parleur central.

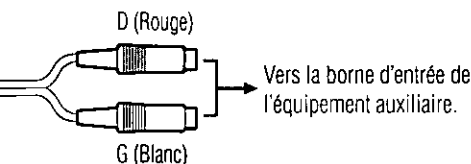

Vers la borne d'entrée de l'équipement auxiliaire.

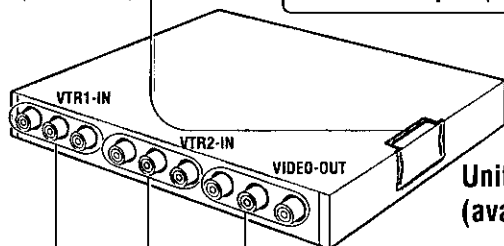

Unité de commande (avant)

Borne de sortie vidéo
Raccordez au second écran.
(→ page 153)

Borne d'entrée vidéo 2 (VTR2-IN)
Raccordez un magnétoscope, un caméscope, une caméra de vision arrière, un système de navigation de marque différente, etc. (→ pages 153, 155)

Borne d'entrée vidéo 1 (VTR1-IN)
Raccordez un magnétoscope, un caméscope, une caméra de vision arrière, un système de navigation de marque différente, etc. (→ pages 153, 155)

Raccordements électriques (suite)

Raccordement avec une unité de commande AV avec récepteur à canaux multiples (CA-TU9000U)

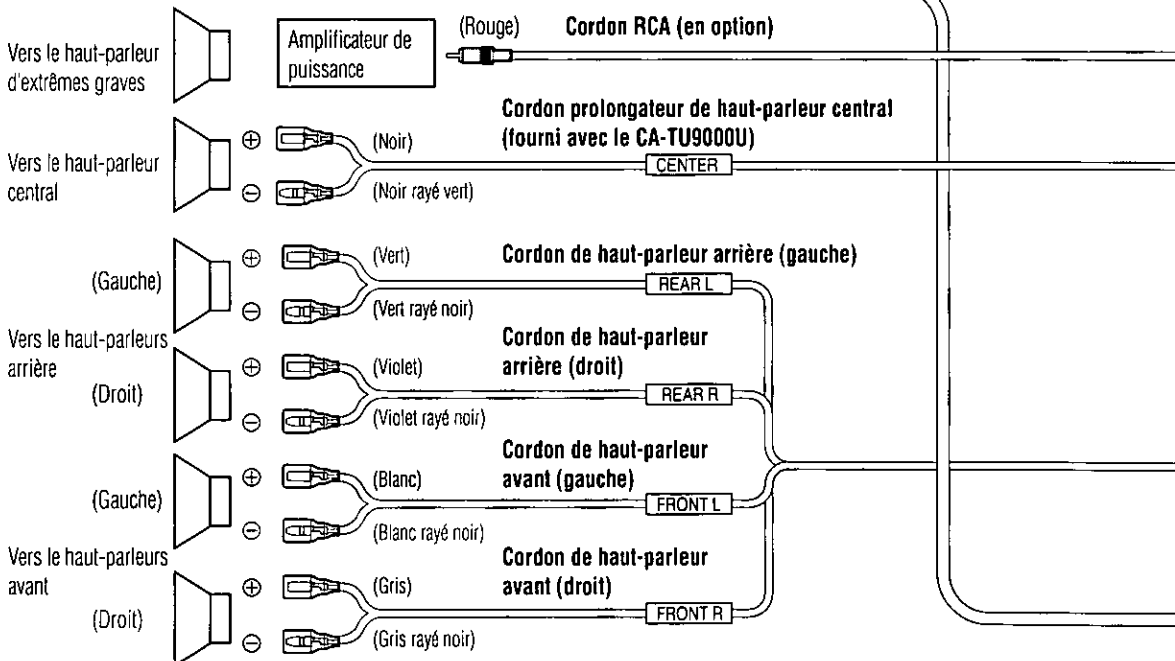
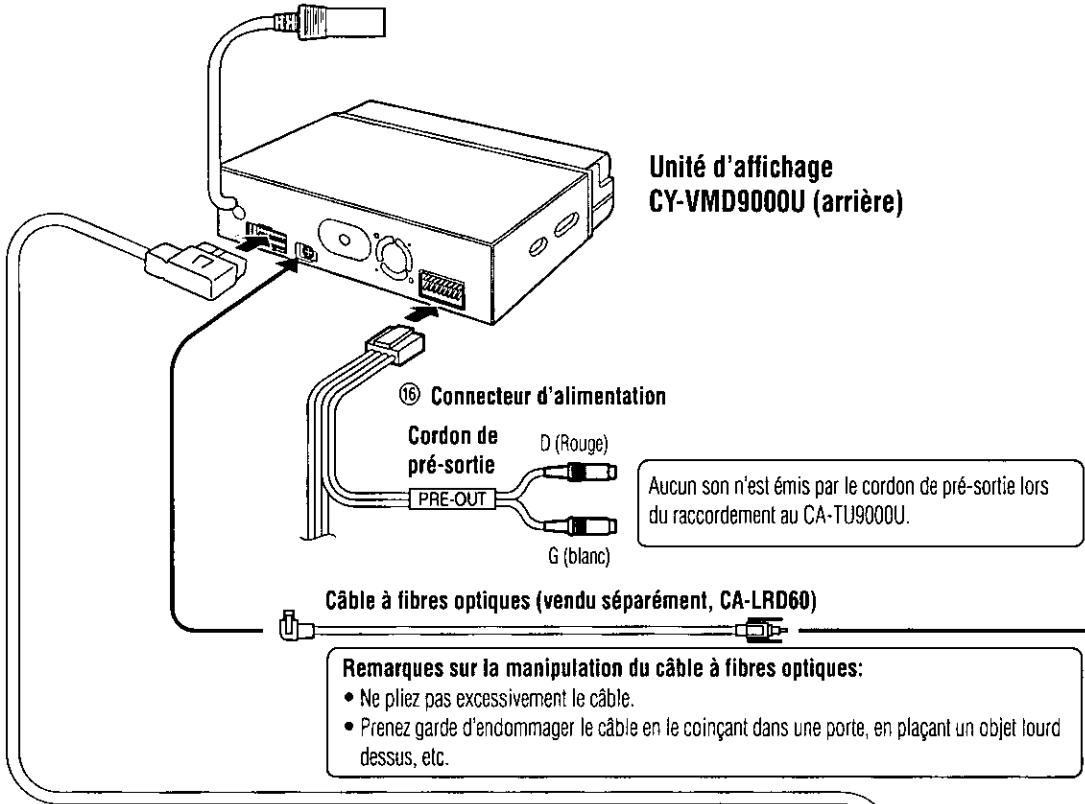

Remarques:

- Référez-vous également aux manuels d'instructions des appareils raccordés.
- Référez-vous au manuel d'instructions du CA-TU9000U.

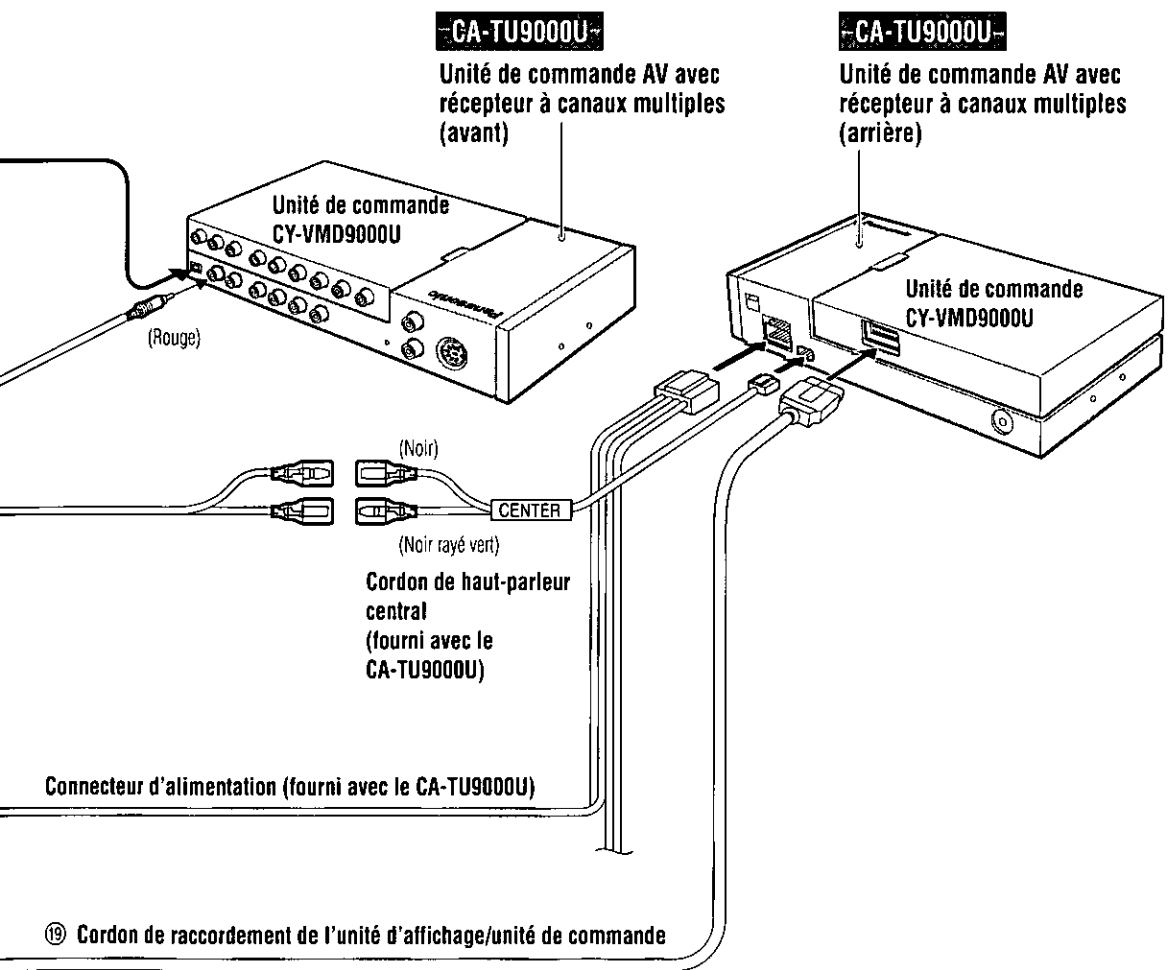

Raccordements électriques (suite)

Raccordement avec une unité de commande AV avec récepteur (CA-TU7000U)

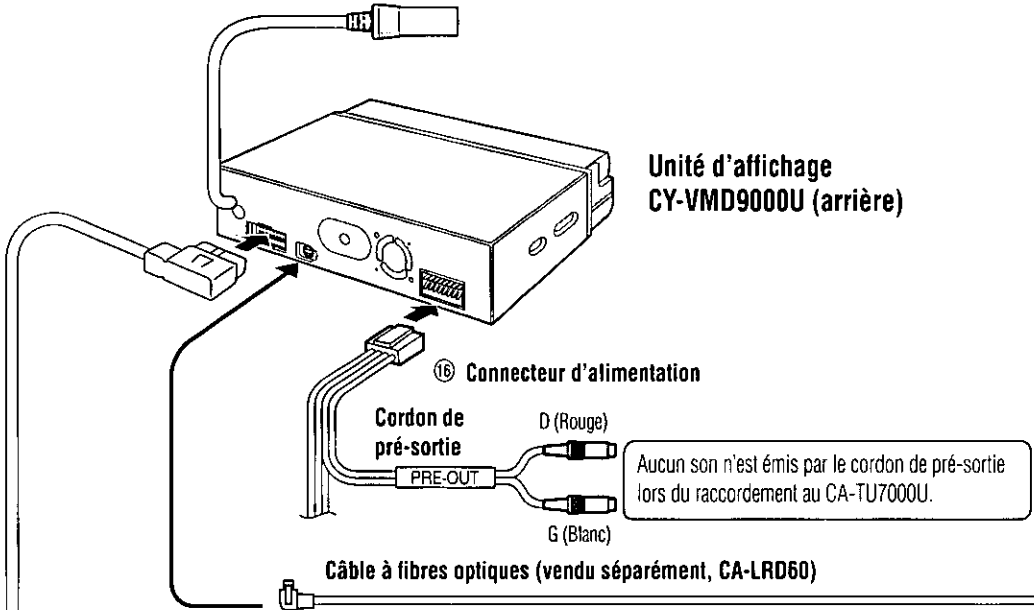

Remarques sur la manipulation du câble à fibres optiques:

- Ne pliez pas excessivement le câble.
- Prenez garde d'endommager le câble en le coinçant dans une porte, en plaçant un objet lourd dessus, etc.

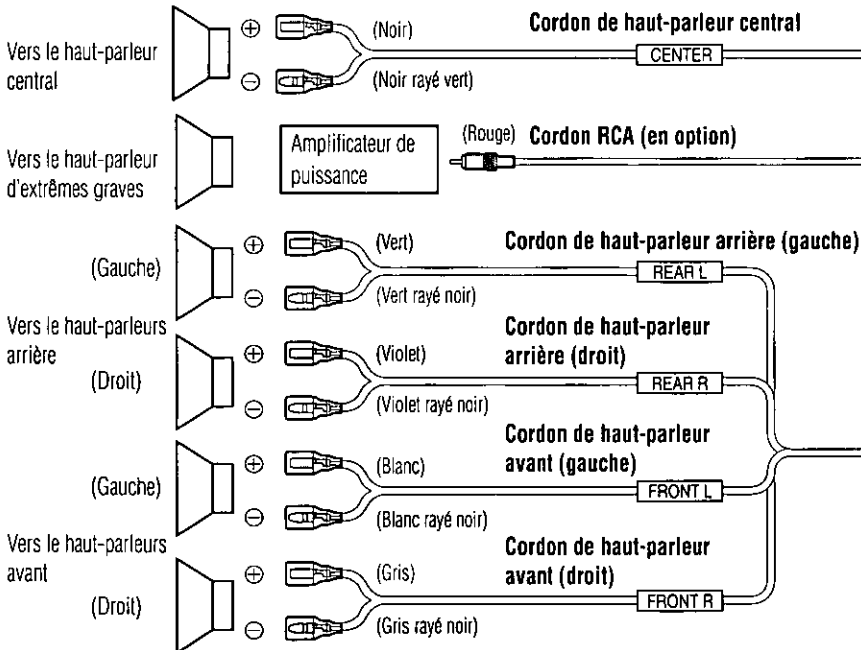

Remarques:

- Référez-vous également aux manuels d'instructions des appareils raccordés.
- Référez-vous au manuel d'instructions du CA-TU7000U.

Processeur ambiophonique numérique
CY-AC300
Unité de fonctionnement

CY-AC300
Appareil principal (arrière)

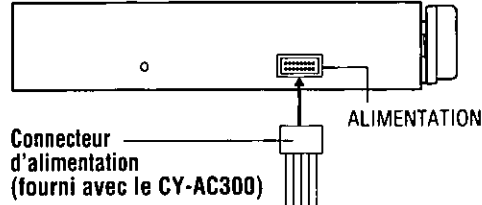

Cordon de raccordement de l'unité de fonctionnement/ appareil principal (fourni avec le CY-AC300)

CY-AC300
Appareil principal (avant)

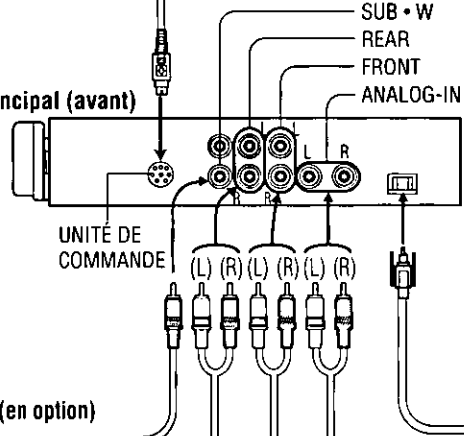

CA-TU7000U

Unité de commande
CY-VMD9000U

Pré-sortie (Avant)
MAIN-IN (Arrière)
MAIN-IN (Avant)

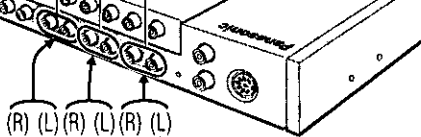

Connecteur d'alimentation (fourni avec le CA-TU7000U)

Unité de commande AV
avec récepteur (avant)

CA-TU7000U

Unité de commande AV
avec récepteur (arrière)

Unité de commande
CY-VMD9000U

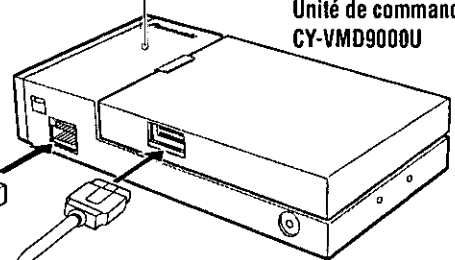

① Cordon de raccordement de l'unité d'affichage/ unité de commande

Raccordements électriques (suite)

Raccordement avec un changeur CD (CX-DP88U)

Remarque:

- Référez-vous également aux manuels d'instructions des appareils raccordés.

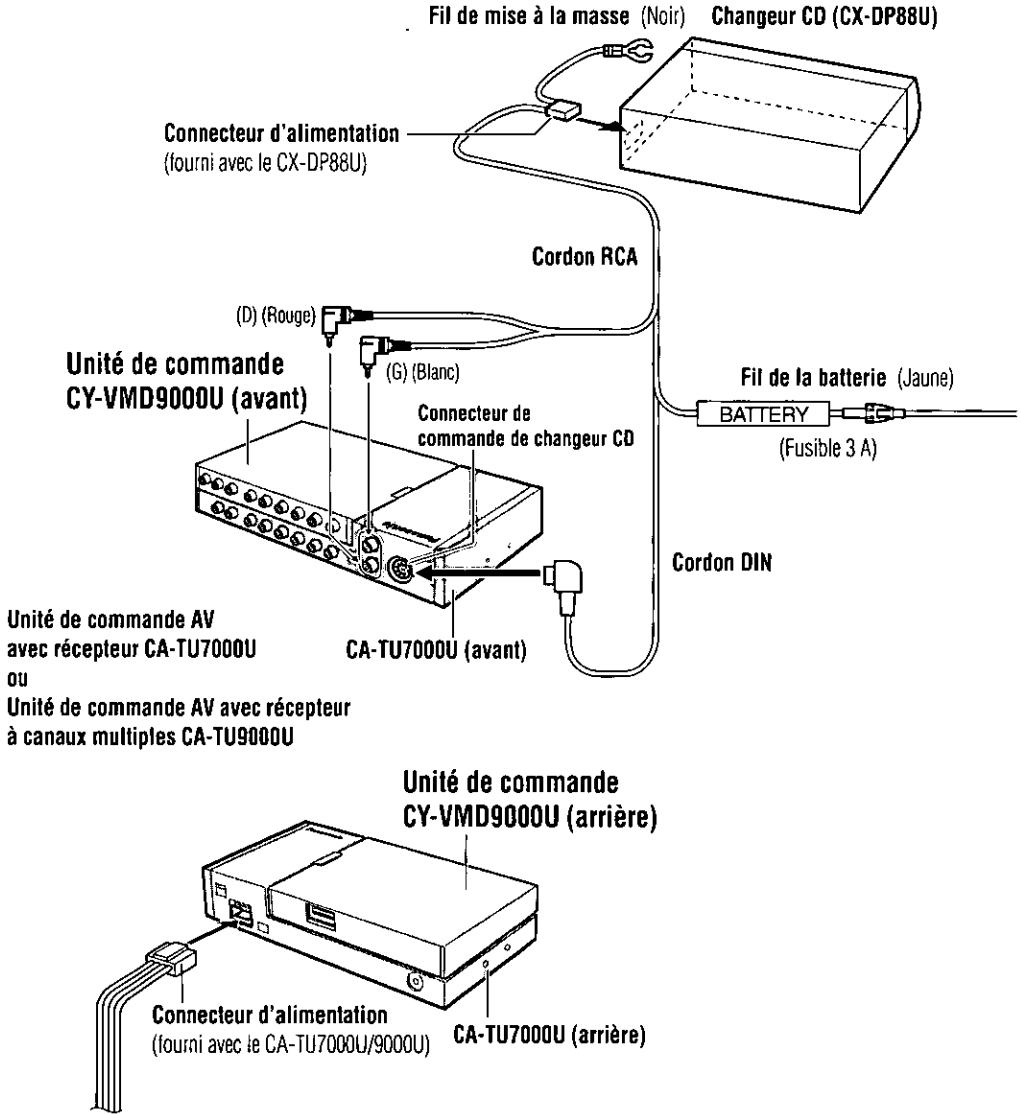

Raccordement avec un magnétoscope ou un caméscope

Remarque:

- Référez-vous également aux manuels d'instructions des appareils raccordés.

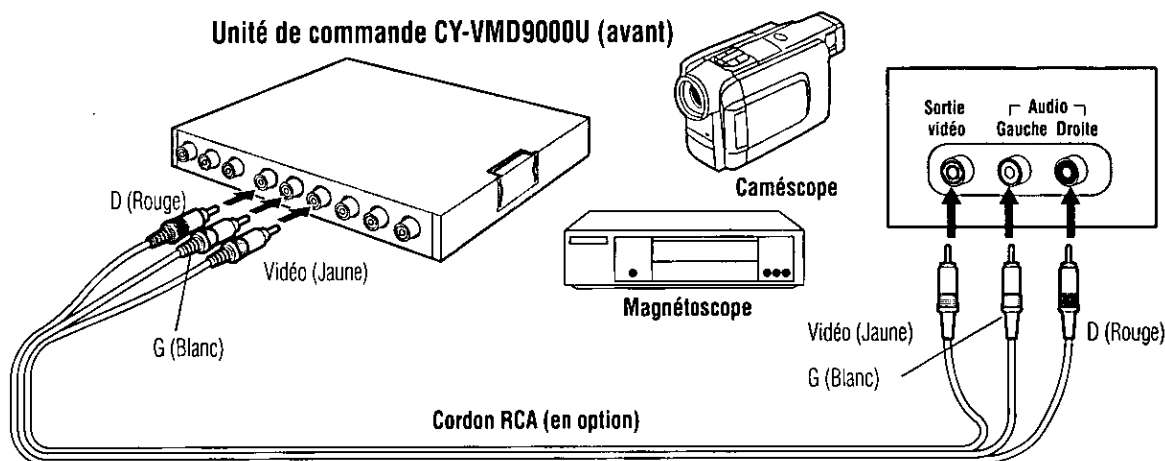

Raccordement avec un écran arrière

Remarque:

- Référez-vous également aux manuels d'instructions des appareils raccordés.

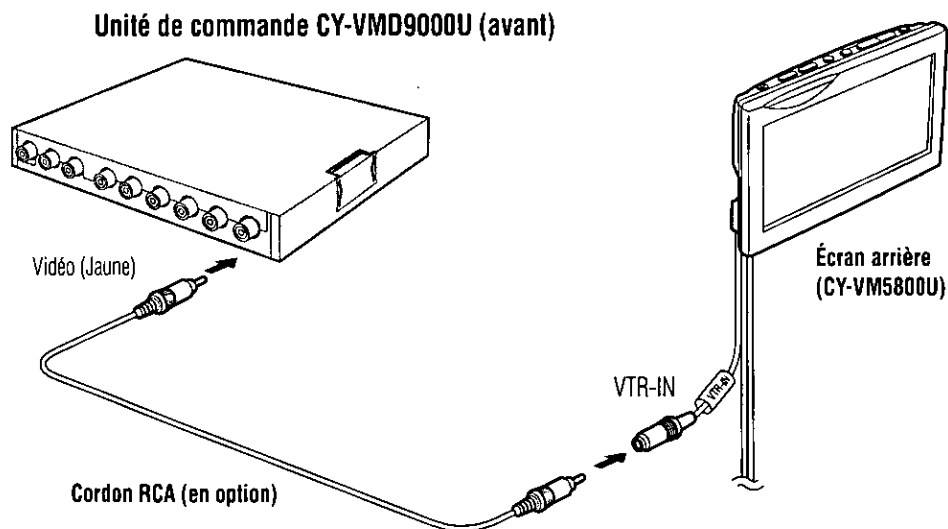

Raccordements électriques (suite)

Raccordement au fil de raccordement du frein de stationnement

Remarque:

- Pour plus de sécurité, veuillez demander à un installateur professionnel d'effectuer cette installation.

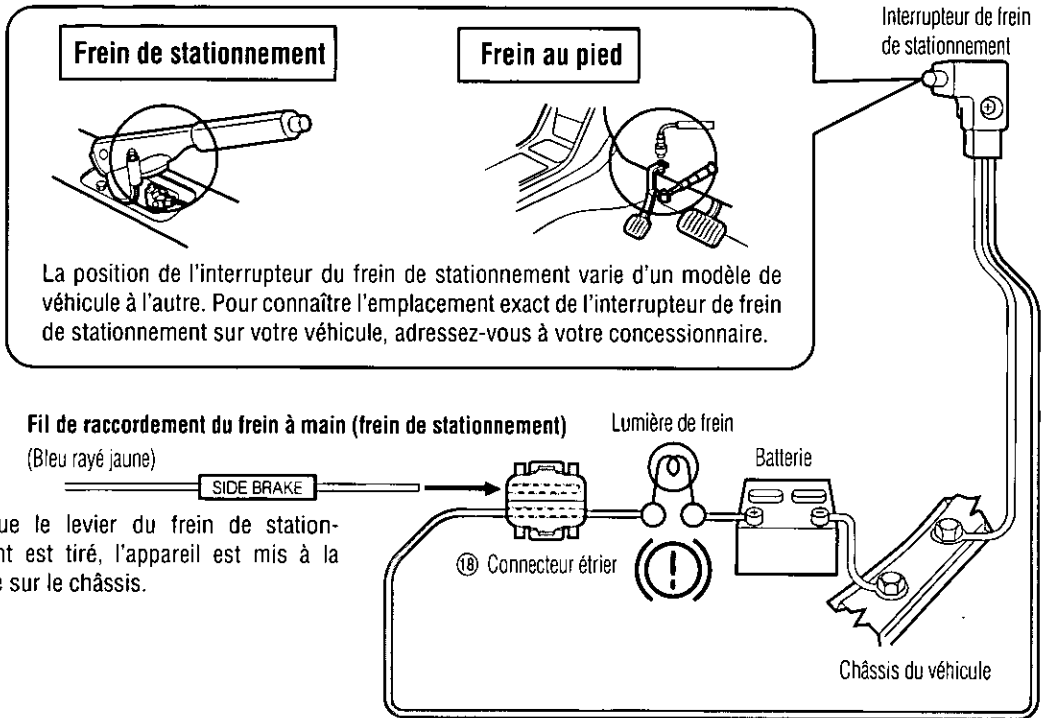

- 1 Fixez un connecteur étrier [®] à l'extrémité du fil de raccordement du frein à main (frein de stationnement).

Fil de raccordement du frein à main
(Bleu rayé jaune)

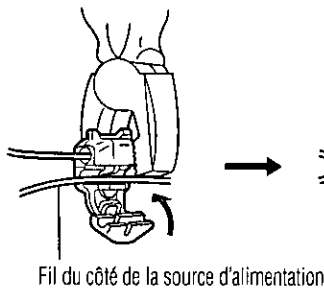
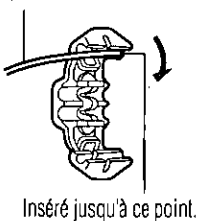

- 2 Le connecteur étrier [®] est raccordé au fil du côté de la source d'alimentation du levier du frein de stationnement.

Raccordement avec une caméra de vision arrière

Remarque:

- Référez-vous également aux manuels d'instructions des appareils raccordés.

FRANCAIS 64

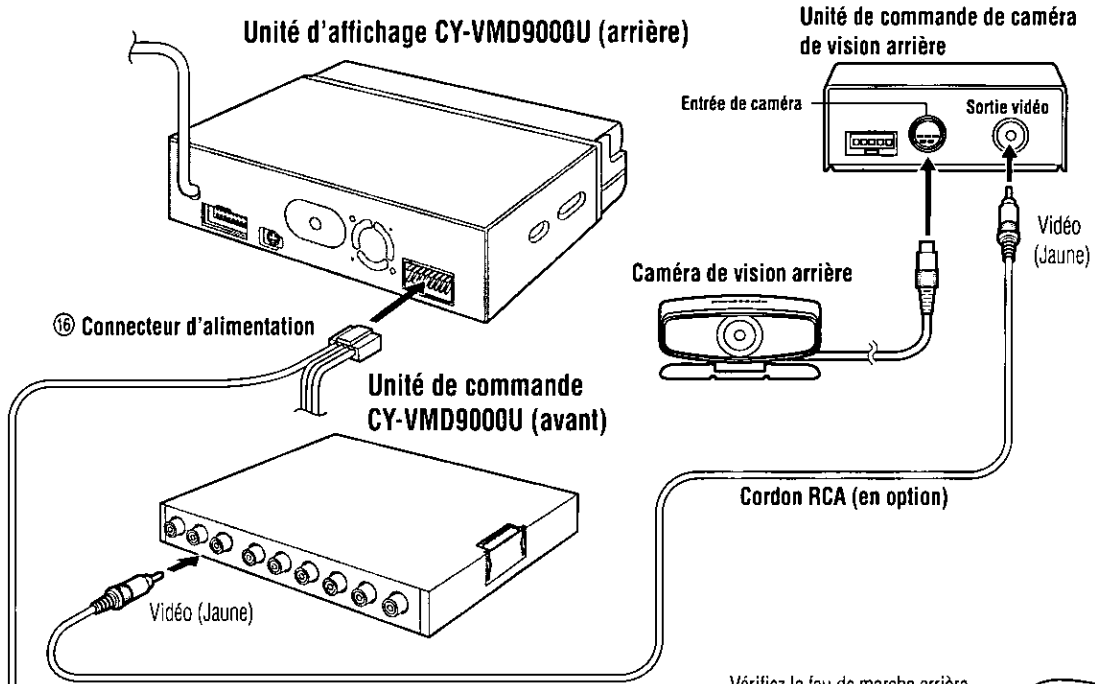

Raccordement du fil de marche arrière

Si vous utilisez la caméra de vision arrière en option, le fil de marche arrière doit être raccordé.

Raccordez le fil de marche arrière (violet rayé blanc) au fil positif (+) du feu de marche arrière (la lumière claire qui s'allume lorsque la transmission est mise en position de marche arrière).

Remarques:

- Raccordez le fil de marche arrière après en avoir coupé la borne au bout.
- Utilisez un prolongateur de cordon de marche arrière 17 si nécessaire.

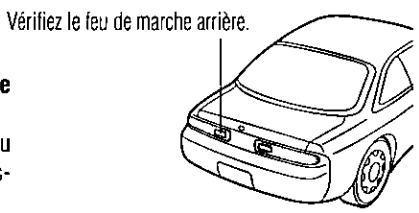

Retirez-le de l'arrière du support de feu rouge arrière.

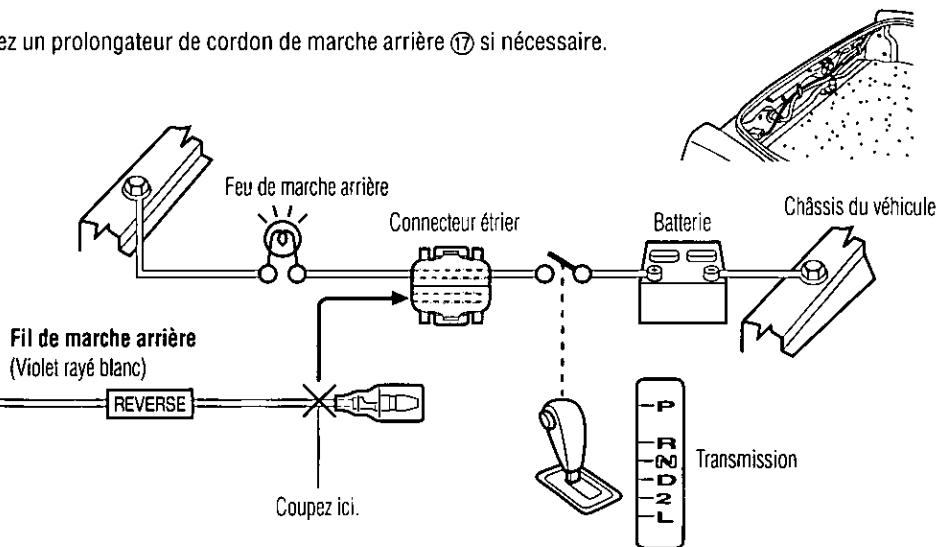

Dépannage

Étapes préliminaires

Effectuez les vérifications et appliquez les solutions décrites dans les tableaux ci-dessous.

Si vous soupçonnez une anomalie

Coupez immédiatement l'alimentation.

Déconnectez le connecteur d'alimentation et vérifiez la présence de fumée ou de chaleur émanant de l'appareil avant de faire une demande de réparation. N'essayez en aucun cas de réparer l'appareil vous-même, pour éviter tout danger.

Avertissements:

- N'utilisez pas l'appareil s'il ne fonctionne pas bien ou si vous constatez une anomalie.
 - N'utilisez pas l'appareil en cas d'anomalie, par exemple lorsqu'il n'y a pas de son ou lorsqu'il dégage de la fumée ou une odeur nauséabonde; cela risquerait de provoquer un feu ou un choc électrique.
- Cessez immédiatement de l'utiliser et appelez le détaillant où vous l'avez acheté.

Conseils de dépannage

☐ Communs

Problème	Cause/solution
Pas d'alimentation.	La clé de contact du moteur du véhicule n'est pas tournée. → Tournez la clé de contact du véhicule sur ACC ou ON.
	Les câbles ne sont pas bien raccordés. → Raccordez les câbles correctement.
	Le câble de la batterie n'est pas bien raccordé. → Raccordez le câble de la batterie à une borne toujours alimentée par le courant.
	Le câble des accessoires n'est pas raccordé correctement. → Raccordez le câble des accessoires à la source d'alimentation ACC du véhicule.
	Le câble de mise à la masse n'est pas correctement raccordé. → Raccordez le câble de mise à la masse à une partie métallique du véhicule.
	Le fusible a sauté. → Téléphonnez chez le détaillant où vous avez acheté l'appareil ou au centre de service après-vente Panasonic le plus près (voir la liste ci-incluse) pour obtenir des informations relatives au remplacement du fusible.

☐ Communs (suite)

Problème	Cause/solution
Pas de son.	Le volume est réglé sur zéro. ➔ Augmentez le volume.
	La mise en sourdine est réglée sur ON (activée). ➔ Réglez-la sur OFF (désactivée).
	Les câbles ne sont pas bien raccordés. ➔ Raccordez les câbles correctement.
	Le réglage de haut-parleur est placé sur OFF (désactivé). ➔ Réglez-le sur une autre option que OFF (désactivé).
	MAIN-IN est réglée sur ON (activée) (lorsqu'un processeur ambiophonique numérique n'est pas raccordé). ➔ Réglez MAIN-IN sur OFF (désactivée) lorsque vous ne l'utilisez pas (lorsqu'un processeur ambiophonique numérique n'est pas raccordé).
Il y a du son mais pas d'image.	Condensation (rosée). ➔ Attendez qu'elle se soit évaporée avant d'utiliser l'appareil.
	Le fil du frein de stationnement n'est pas bien raccordé. ➔ Raccordez le câble du frein de stationnement correctement.
Il y a des parasites. L'image n'est pas claire.	Vous n'avez pas tiré le levier du frein de stationnement. ➔ Tirez le levier du frein de stationnement.
	Un téléphone portable est utilisé près de l'appareil. ➔ Maintenez le téléphone portable à l'écart de l'appareil.

☐ Écran

Problème	Cause/solution
L'angle d'inclinaison ou la position avant-arrière de l'écran n'est pas réglable.	Il y a un obstacle. ➔ Installez l'appareil là où ses mouvements ne seront pas gênés.
L'écran ne retourne pas dans l'appareil.	L'orientation de l'écran n'est pas adéquate. ➔ Recentrez l'écran.
	L'écran s'arrête avant d'être retourné en position initiale pour une raison quelconque. ➔ Soulevez légèrement l'écran puis appuyez sur [⇄] (OPEN/CLOSE).

Dépannage (suite)

□ DVD vidéo, Vidéo CD, CD

Problème

Cause/solution

Il y a un disque dans l'appareil mais pas de son. Le disque est éjecté automatiquement.

Le disque est à l'envers.

⇒ **Placez le disque dans le bon sens, avec l'étiquette sur le dessus.**

Le disque est sale.

⇒ **Nettoyez le disque, en vous référant à la section "Remarques sur les disques".**

L'appareil ne peut faire la lecture que des disques suivants: DVD vidéo, Vidéo CD et CD audio.

Le mode de lecture DVD est "DTS".

⇒ **Réglez-le sur "Dolby Digital" ou "PCM".**

La lecture en mode DTS est possible lors du raccordement au CA-TU9000U.

Le disque est sale.

⇒ **Nettoyez le disque, en vous référant à la section "Remarques sur les disques".**

Le son saute à cause des vibrations.

L'angle de montage est supérieur à 30°.

⇒ **Réglez l'angle de montage à 30° ou moins.**

Montage instable.

⇒ **Montez l'appareil solidement à l'aide des pièces de montage, en vous référant à la section sur l'installation.**

Les touches sont inopérantes.

Certaines opérations ne sont pas permises avec certains disques. (Référez-vous au guide qui accompagne le disque.)

La commutation de la langue audio, de la langue de sous-titres ou de l'angle n'est pas possible.

● La commutation n'est pas possible si le disque ne comporte pas plusieurs langues audio, langues de sous-titres ou angles. (Référez-vous au guide qui accompagne le disque.)

● Certains disques permettent la commutation via un écran de menu.

● La commutation des angles n'est parfois possible que pour certaines scènes.

La langue audio ou la langue de sous-titres sélectionnée dans les réglages DVD est ignorée.

Si le disque ne comporte pas l'audio ou les sous-titres de la langue en question, la commutation sur cette langue n'est pas possible. (Certains disques permettent la commutation via un écran de menu. Référez-vous au guide qui accompagne le disque.)

Le disque n'est pas éjecté.

● Le CD est défectueux.

● Problème mécanique.

⇒ **Appuyez sur [▲] (EJECT). Si le problème persiste, appuyez sur le bouton de réinitialisation. Si le fonctionnement normal n'est pas rétabli, téléphonez chez le détaillant où vous avez acheté l'appareil ou au centre de service après-vente Panasonic pour faire une demande de réparation.**

☐ Radio

Problème	Cause/solution
Il y a beaucoup de parasites pour les émissions FM stéréo et mono.	<p>La station est trop éloignée ou ses signaux sont trop faibles. ⇒ Sélectionnez une autre station dont le niveau de signal est plus élevé.</p> <p>L'antenne radio n'est pas assez déployée. ⇒ Déployez complètement l'antenne radio.</p>
Les stations mémorisées ont été effacées.	<p>Le câble de la batterie n'est pas raccordé correctement. ⇒ Raccordez le câble de la batterie à une borne toujours alimentée par le courant.</p>

☐ Navigation automobile, magnétoscope, caméscope, caméra de vision arrière, écran arrière

Problème	Cause/solution
L'image du système de navigation automobile ne s'affiche pas.	<p>Le raccordement du système de navigation automobile n'est pas correct. ⇒ Raccordez-le correctement.</p> <p>Le réglage d'entrée pour le système de navigation automobile n'est pas correct. ⇒ Effectuez le réglage d'entrée correctement.</p>
L'image du magnétoscope ou du caméscope ne s'affiche pas.	<p>Le raccordement du magnétoscope ou du caméscope n'est pas correct. ⇒ Raccordez-le correctement.</p>
L'image de la caméra de vision arrière ne s'affiche pas.	<p>Le raccordement de la caméra de vision arrière n'est pas correct. ⇒ Raccordez-la correctement.</p> <p>Le réglage d'entrée pour la caméra n'est pas correct. ⇒ Effectuez le réglage d'entrée correctement.</p>
L'image ou le son du second écran ne peut pas commuter.	<p>"AUTO" n'est pas sélectionné comme réglage de l'écran arrière. ⇒ Sélectionnez "AUTO" pour le réglage.</p>

Dépannage (suite)

□ Réglages d'affichage

Problème	Cause/solution
La luminosité de l'écran n'est pas stable.	Le gradateur "AUTO" est sélectionné. ⇒ Sélectionnez un des niveaux de gradateur de "1" à "4", afin que le réglage du gradateur ne soit plus sensible à l'intensité de l'éclairage.
L'image est sombre. L'image est pâle. Quelque chose ne va pas avec l'image. La couleur de l'image est trop claire.	L'écran n'est pas bien réglé. ⇒ Effectuez tous les réglages de l'écran.
Des points rouges, bleus ou verts apparaissent.	Il ne s'agit pas d'une anomalie, mais d'une particularité des écrans à cristaux liquides.

□ Réglages sonores

Problème	Cause/solution
Il n'y a pas de son sur le haut-parleur gauche, droit, avant ou arrière.	La balance gauche/droit, ou l'équilibrage avant/arrière est désactivé d'un côté. ⇒ Réglez BAL/FAD de façon appropriée.
	Les câbles ne sont pas raccordés correctement. ⇒ Raccordez les câbles correctement.
Les sons de gauche et de droite sont inversés en écoute stéréo.	Le câble du haut parleur droit est raccordé au haut-parleur gauche, et vice versa. ⇒ Raccordez les câbles de haut-parleur aux bonnes bornes.

□ Télécommande

Problème	Cause/solution
	La polarité de la pile est inversée. ⇒ Insérez la pile correctement.
Les touches sont inopérantes.	Mauvais type de pile. ⇒ Vérifiez la pile.
	La pile est épuisée. ⇒ Remplacez la pile.
	La télécommande n'est pas dirigée dans la bonne direction. ⇒ Dirigez la télécommande vers le capteur de l'unité d'affichage.

Messages d'erreur affichés

Affichage	Cause/solution
— E1 —	<ul style="list-style-type: none">• Le disque est sale ou à l'envers.• Le disque est rayé.• Le disque n'est pas éjecté. <p>→ Vérifiez le disque.</p> <p>→ Appuyez sur [▲] (EJECT). Si le problème persiste, appuyez sur le bouton de réinitialisation. (Appuyez sur le bouton de réinitialisation dans le changeur CD.)</p> <p>Si le fonctionnement normal n'est pas encore rétabli, téléphonez chez le détaillant où vous avez acheté l'appareil ou au centre de service après-vente Panasonic le plus près pour faire une demande de réparation.</p>
— E2 —	
— E3 —	<p>L'appareil ne fonctionne pas pour une raison quelconque.</p> <p>→ Appuyez sur [▲] (EJECT). Si le problème persiste, appuyez sur le bouton de réinitialisation. (Appuyez sur le bouton de réinitialisation dans le changeur CD.)</p> <p>Si le fonctionnement normal n'est pas encore rétabli, téléphonez chez le détaillant où vous avez acheté l'appareil ou au centre de service après-vente Panasonic le plus près pour faire une demande de réparation.</p>
NO DISC	<p>Il n'y a pas de disque dans le lecteur.</p> <p>→ Insérez le disque dans le logement du disque.</p>
NO MAGAZINE	<p>Il n'y a pas de magasin chargé de disques dans le changeur.</p> <p>→ Insérez un magasin chargé de disques dans le changeur.</p>
PAL/NTSC ERR	<p>Il y a eu une tentative de lecture d'un disque PAL.</p> <p>→ Appuyez sur [▲] (EJECT) et vérifiez le disque.</p>
REGION ERR	<p>Il y a eu une tentative de lecture d'un disque dont le code régional n'est pas "1" ou "ALL".</p> <p>→ Appuyez sur [▲] (EJECT) et vérifiez le disque.</p>

Remarques:

- Dans certains cas il se peut que les numéros des disques affectés par le problème s'affichent avant E1 et E2.
- Les affichages et les solutions à appliquer selon les problèmes varient partiellement d'un changeur à l'autre. Pour plus de détails, référez-vous au manuel d'instructions du changeur utilisé.

Dépannage (suite)

Entretien

Ce produit est conçu et fabriqué de telle sorte qu'il ne nécessite qu'un minimum d'entretien. Utilisez un chiffon doux pour en nettoyer régulièrement la surface. N'utilisez jamais de benzine, de diluant ou tout autre solvant.

Réparation de l'appareil

Si les suggestions des tableaux ne permettent pas de régler le problème, il est recommandé d'apporter l'appareil chez votre centre de service après-vente Panasonic agréé le plus près. Cet appareil ne doit être réparé que par un technicien qualifié.

Remplacement du fusible

Utilisez des fusibles dont la capacité est la même que celle spécifiée (5 A). L'utilisation de substituts ou de fusibles à capacité plus élevée, ou encore le raccordement direct sans fusible peuvent causer un incendie ou endommager l'appareil.

Si le remplacement du fusible ne règle pas le problème, contactez le centre de service après-vente Panasonic le plus près pour la réparation.

Bouton de réinitialisation

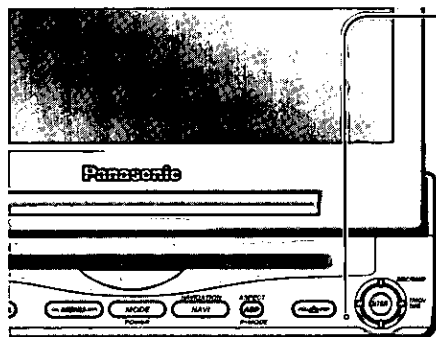

Bouton de réinitialisation

Insérez une tige mince et rigide dans l'orifice et appuyez sur le bouton.

Appuyez sur le bouton de réinitialisation de l'unité de commande AV avec récepteur (CA-TU7000U) ou de l'unité de commande AV avec récepteur à canaux multiples (CA-TU9000U).

- L'appareil retourne alors aux valeurs par défaut et le problème est réglé.
Veuillez noter que les données et les réglages sont alors effacés de la mémoire.

Important:

- N'appuyez sur ce bouton que lorsque aucune des touches de l'appareil ne fonctionne.
- Si l'appareil ne retourne pas à son état normal, téléphonez au centre de service après-vente Panasonic le plus près pour faire une demande de réparation.

Pour prévenir l'endommagement de l'extérieur du système

N'appliquez pas de pesticide, benzine, diluant ou toute autre substance volatile sur l'appareil.

La surface du boîtier se compose principalement de matériaux de plastique.

N'essuyez pas l'appareil avec de la benzine, du diluant ou toute autre substance similaire, pour éviter qu'il ne se décolore ou que sa peinture se détache.

Lorsqu'un chiffon traité chimiquement est utilisé, veuillez suivre les instructions qui l'accompagnent.

Ne laissez pas l'appareil en contact avec des produits de caoutchouc ou de vinyle pendant des périodes prolongées.

N'utilisez pas de nettoyeurs à granules de polissage, pour éviter d'endommager la surface de l'appareil.

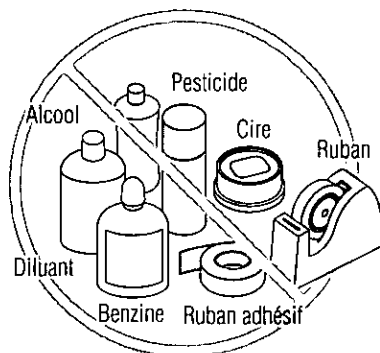

Retirez la saleté en frottant légèrement avec un chiffon doux

Lorsque l'appareil est sale, essuyez la surface de l'écran avec le chiffon d'essuyage accessoire de l'appareil.

Sans chiffon d'essuyage

Lorsque l'appareil est sale, essuyez-le avec un chiffon trempé dans une solution (neutre) de savon à vaisselle dilué dans l'eau, en prenant soin de bien l'essorer. Passez ensuite un chiffon sec sur la surface nettoyée.

(Étant donné la possibilité que des gouttes d'eau pénètrent dans l'appareil, n'appliquez pas directement de nettoyeur sur la surface.)

Remarque:

- Prenez garde d'érafler l'écran avec vos ongles ou tout objet rigide. Les rayures ou marques en résultant obscurciraient l'image.

Essorez bien.



Frottez légèrement.

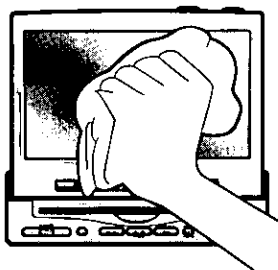

Passez un chiffon sec sur la surface nettoyée.

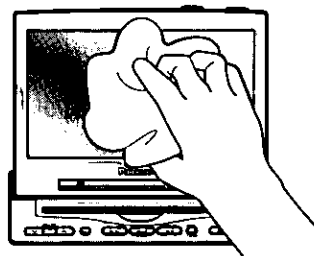

Savon à vaisselle dilué dans l'eau.

Avertissement:

- Si de l'eau ou une substance liquide similaire pénètre dans l'écran, cela risque d'entraîner un mauvais fonctionnement.

Entretien (suite)

Remarques sur les disques

Comment tenir les disques

- Ne touchez pas la face inférieure du disque.
- Ne rayez pas le disque.
- Ne pliez pas le disque.
- Après l'utilisation, rangez le disque dans son boîtier.

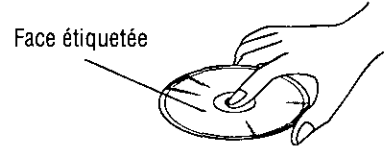

N'utilisez pas de disques de forme irrégulière.

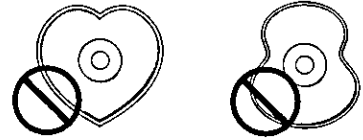

N'utilisez pas de disques de forme irrégulière.

Ne laissez pas les disques dans les endroits suivants:

- En plein soleil
- Près des appareils de chauffage de la voiture
- Dans des endroits sales, poussiéreux ou humides
- Sur les sièges ou le tableau de bord

Nettoyage du disque

Utilisez un chiffon sec et doux et nettoyez en partant du centre du disque.

<Procédé correct>



<Procédé incorrect>



Précautions à prendre avec les disques neufs

- Le bord d'un disque neuf risque de présenter des imperfections autant à la périphérie que sur le bord du trou inférieur. Cela peut causer un fonctionnement anormal.
- Retirez les imperfections avec un crayon, etc.

Bord présentant des imperfections

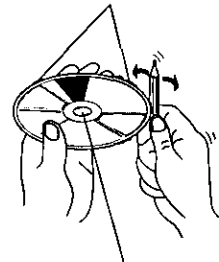

Bord présentant des imperfections

Définition des termes

Connecteur de sortie audio numérique (optique)

Le connecteur de sortie audio numérique (optique) convertit les signaux électriques en signaux optiques et les envoie à l'amplificateur. Il possède donc un certain nombre de caractéristiques spéciales, dont l'immunité aux interférences électriques des sources externes, la capacité d'empêcher la formation de bruit, et des répercussions minimales sur l'environnement extérieur.

Dolby Digital

Ce format divise de manière parfaitement séparée les signaux de musique sur 5,1 canaux pour l'enregistrement et la lecture: Avant Gauche (G), Avant Droit (D), Central (C), Ambiophonique Gauche (AG), Ambiophonique Droit (AD) et Extrêmes Graves (EX-GRAVES: 0,1 canal). Le nombre de canaux enregistrés varie selon le support (de 1 à 5,1 canaux).

Fabriqué sous licence de Dolby Laboratories. "Dolby" et le symbole double D sont des marques de commerce de Dolby Laboratories. Œuvres confidentielles non publiées. © 1992-1997 Dolby Laboratories. Tous droits réservés.

Dolby Pro Logic

Ce format enregistre les signaux de quatre canaux [Avant Gauche (G), Avant Droit (D), Central (C) et Ambiophonie Mono (S)] sur deux canaux, décode ces canaux via un décodeur Dolby Pro Logic, puis émet les signaux résultants sur quatre canaux.

dts

Ce format exige davantage de données que Dolby Digital et procure une lecture ambiophonique de plus grande qualité. Similaire à Dolby Digital, ce format divise les signaux sonores en 5,1 canaux parfaitement indépendants: Avant Gauche (G), Avant Droit (D), Central (C), Ambiophonique Gauche (AG), Ambiophonique Droit (AD) et extrêmes Graves (EX-GRAVES: 0,1 canal) pour l'enregistrement et la lecture.

Fabriqué sous licence de Digital Theater Systems, Inc., brevet américain N° 5 451 942, et autres brevets émis ou en instance à travers le monde. "DTS" et "DTS Digital Surround" sont des marques de commerce de Digital Theater Systems, Inc. © 1996 Digital Theater Systems, Inc. Tous droits réservés.

DVD interactif

Un DVD interactif est un logiciel de DVD qui comprend des angles multiples, des dénouements d'histoire multiples, etc.

Écran panoramique et balayage

Ce terme désigne un écran sur lequel l'image de lecture des DVD à écran cinéma ou des CD vidéo est coupée sur les bords gauche et droit.

Signal audio PCM linéaire (LPCM)

Dans ce format, le signal audio est converti en données numériques et enregistré sur deux canaux sans compression. La capacité d'un disque DVD vidéo étant élevée, il peut emmagasiner davantage de données qu'un CD, de façon plus efficace.

Écran non recadré

Ce terme désigne un écran sur lequel l'image de lecture des DVD à écran cinéma ou des CD vidéo apparaît avec des bandes noires en haut et en bas de l'écran.

Commande de lecture (CD vidéo)

Si un CD vidéo possède l'indication "Commande de lecture" ou autre inscrite sur la surface du disque ou sur sa pochette, les scènes ou l'information à visionner (ou à écouter) pourront être sélectionnées interactivement avec un écran de télévision en regardant le menu de l'écran.

Dans ces instructions, la lecture qui fait appel à l'écran de menu est appelée "lecture par menu" avec les CD vidéo. Ce lecteur prend en charge les CD vidéo avec commande de lecture.

Titre, Chapitre (DVD)

Les DVD sont divisés en grandes sections (les titres) et petites sections (les chapitres). Chaque section est numérotée; ces numéros sont appelés "numéro de titre" ou "numéro de chapitre".

Titre 1			Titre 2	
Chapitre 1	Chapitre 2	Chapitre 1

Plage (CD vidéo/CD)

Les CD vidéo et les CD sont divisés en plusieurs sections (les plages). Chaque section est numérotée; ces numéros sont appelés "numéro de plage".

Plage 1	Plage 2	Plage 3	Plage
---------	---------	---------	-------	-------

Liste des codes de langue

Pour la manière de sélectionner le code de langue, reportez-vous à la page 132.

FRANÇAIS 75

Code	Langue
6565	Afar
6566	Abkhaze
6570	Afrikaans
6577	Amharique
6582	Arabe
6583	Assamais
6588	Aymará
6590	Azéri
6665	Bashkir
6669	Biélorusse
6671	Bulgare
6672	Bihari
6678	Bengali
6679	Tibétain
6682	Breton
6765	Catalan
6779	Corse
6783	Tchèque
6789	Gallois
6865	Danois
6869	Allemand
6890	Bhoutani
6976	Grec
6978	Anglais
6979	Espéranto
6983	Espagnol
6984	Estonien
6985	Basque
7065	Persan
7073	Finois
7074	Fidjien
7079	Féroïen
7082	Français
7089	Frison
7165	Irlandais
7168	Gaélique d'Écosse
7176	Galicien
7178	Guarani
7185	Gujarati
7265	Haoussa
7273	Hindi
7282	Croate
7285	Hongrois

Code	Langue
7289	Arménien
7365	Interlingua
7378	Indonésien
7383	Islandais
7384	Italien
7387	Hébreu
7465	Japonais
7473	Yiddish
7487	Javanais
7565	Géorgien
7575	Kazakh
7576	Groenlandais
7577	Cambodgien
7578	Canara (Kannada)
7579	Coréen
7583	Cachemiri
7585	Kurde
7589	Kirghiz
7665	Latin
7678	Lingala
7679	Lao
7684	Lithuanien
7686	Letton
7771	Malgache
7773	Maori
7775	Macédonien
7776	Malayalam
7778	Mongol
7779	Moldave
7782	Marathi
7783	Malais
7784	Maltais
7789	Birman
7865	Nauru
7869	Népalais
7876	Hollandais
7879	Norvégien
7982	Oriya
8065	Panjabi
8076	Polonais
8083	Pachto, páchtou
8084	Portugais
8185	Quéchua

Code	Langue
8277	Rhéo-roman
8279	Roumain
8285	Russe
8365	Sanscrit
8368	Sindhi
8372	Serbo-croate
8373	Singhalais
8375	Slovaque
8376	Slovène
8377	Samoa
8378	Shona
8379	Somali
8381	Albanais
8382	Serbe
8385	Soudanais
8386	Suédois
8387	Swahili
8465	Tamoul
8469	Télougou
8471	Tajik
8472	Thaïlandais
8473	Tigrigna
8475	Turkmène
8476	Tagalog
8479	Tsonga
8482	Turc
8484	Tatar
8487	Twi
8575	Ukrainien
8582	Ourdou
8590	Ouzbek
8673	Vietnamien
8679	Volapük
8779	Wolof
8872	Xhosa
8979	Yorouba
9072	Chinois
9085	Zoulou

Données techniques

Généralités

Alimentation:	12 V c.c. (11 V–16 V), tension d'essai 14,4 V, négatif à la masse
Consommation:	Moins de 1,5 A
Puissance de sortie maximale (haut-parleur externe):	0,7 W
Impédance de haut-parleur compatible:	8 Ω
Signal d'entrée vidéo:	signal vidéo composé, 1,0 V _{cac} (75 Ω)
Sensibilité d'entrée audio:	1,8 V _{rms}
Signal de sortie vidéo:	signal vidéo composé, 1,0 V _{cac} (75 Ω)
Tension de sortie pré-ampli:	1,8 V _{rms} (CD)
Impédance de sortie pré-ampli:	Moins de 600 Ω
Dimensions (L×H×P):	
Unité d'affichage:	178×50×160 mm (7×1 ¹⁵ / ₁₆ ×6 ¹⁵ / ₁₆ po)
Unité de commande:	153×21×150 mm (6×1 ³ / ₁₆ ×5 ⁷ / ₈ po)
Poids:	
Unité d'affichage:	2,4 kg (5 lb. 5 oz)
Unité de commande:	0,6 kg (1 lb. 5 oz)

Écran

Panneau d'écran à cristaux liquides:	Largeur 7 po
Dimensions de l'écran (L×H×P):	154×87×177 mm (6 ¹ / ₁₆ ×3 ⁷ / ₁₆ ×6 ¹⁵ / ₁₆ po)
Nombre de pixels:	336 960 pixels (234 verticalement×480 horizontalement×3)
Taux de pixels valides:	Plus de 99,99 %
Méthode d'affichage:	Filtre couleur transparent
Méthode d'entraînement:	Matrice active TFT (transistor à couches minces)
Source de lumière:	Lumière interne (petite lampe fluorescente intégrée)

Section vidéo

Format de signal:	NTSC (format de signal standard aux États-Unis et au Japon)
Sortie vidéo:	75 Ω , 1 V _{cac}
Code régional:	1, ALL

Haut-parleur fourni

Impédance:	8 Ω
Puissance d'entrée maximale:	2 W

Remarque:

- Étant donné les progrès technologiques, les données techniques et l'aspect de cet appareil sont sujets à modification sans préavis.



Utilización de este producto con seguridad

ADVERTENCIA:

PARA EVITAR RIESGOS DE SUFRIR HERIDAS GRAVES O VIOLAR POSIBLEMENTE LAS LEYES, ESTA UNIDAD NO DEBERÁ UTILIZARSE DONDE PUEDA VERLA EL CONDUCTOR, EXCEPTO CUANDO ÉSTE LO UTILICE EXCLUSIVAMENTE CON FINES DE NAVEGACIÓN O A MODO DE CÁMARA RETROVISORA.

Cuando conduzca:

- El conductor no deberá utilizar el monitor LCD en color. La utilización del monitor LCD en color puede ser el motivo de que el conductor no preste la debida atención al tráfico y cause un accidente. Pare su vehículo en un lugar seguro cuando utilice la unidad.
- El conductor no deberá ver vídeos mientras conduzca. Esto podrá distraerlo y causar un accidente.
- Mantenga el sonido de la unidad a un nivel apropiado. Conducir con el sonido a un nivel que le impida oír los sonidos del exterior y de alrededor del vehículo puede causar un accidente.

Cuando conduzca

El conductor no deberá utilizar el monitor LCD en color. La utilización del monitor LCD en color puede ser el motivo de que el conductor se distraiga y cause un accidente. Pare su vehículo en un lugar seguro cuando utilice la unidad.

Cuando lave el vehículo

No exponga el producto, incluyendo los altavoces y los discos al agua o a una humedad excesiva. Esto puede causar cortocircuitos eléctricos, incendios u otros daños.

Cuando esté estacionado

El estacionamiento a la luz solar directa puede producir temperaturas muy altas en el interior de su vehículo. Procure enfriar el interior antes de encender la unidad.

Utilización apropiada de la alimentación

Este producto ha sido diseñado para funcionar con un sistema de batería de 12 V CC con negativo a masa (el sistema normal en un vehículo norteamericano).

Mecanismo del disco

No introduzca monedas ni objetos pequeños. Mantenga los destornilladores y otros objetos metálicos alejados del mecanismo del disco y del disco.

Protección del software de DVD

Cuando salga de su vehículo, asegúrese de sacar el disco de esta unidad.

Utilización de los centros de servicio autorizados

No intente desmontar ni ajustar este producto de precisión. Consulte la lista de centros de servicio suministrada con este producto para solicitar su asistencia.

Instalación

Este producto deberá instalarse en posición horizontal, con el extremo delantero hacia arriba formando un ángulo conveniente, pero no superior a 30°.

El usuario deberá tener en cuenta que en algunas zonas puede haber restricciones sobre cómo y dónde instalar esta unidad. Consulte a su concesionario para conocer más detalles.

Este sistema ha sido diseñado para que usted no pueda ver imágenes de videograbadoras ni de otros dispositivos mientras esté conduciendo.

- Estacione su vehículo en un lugar seguro, tirando de la palanca del freno de estacionamiento, antes de ver imágenes en el monitor.
- La imagen se puede ver en el segundo monitor.

Nota:

- Asegúrese de conectar el cable de conexión del freno de estacionamiento. (→ página 230)

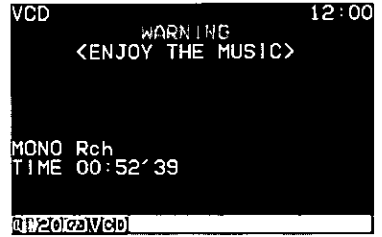

Precauciones:

- A bajas temperaturas puede que no se visualice la imagen o ésta tarde más tiempo de lo normal en visualizarse. Además, también con bajas temperaturas, el movimiento de la imagen puede perder velocidad o la calidad de la imagen deteriorarse. [Gama de temperaturas de funcionamiento: 32 °F a 104 °F (0 °C a 40 °C)]
- No toque la LCD (pantalla de cristal líquido). Si toca la LCD, sus huellas dactilares podrán verse claramente ya que la superficie de la LCD ha sido procesada especialmente.
- En algunos casos se generará ruido. Esto dependerá de la posición o dirección de un teléfono celular. Cambie la posición o la dirección del teléfono celular, o aléjelo de la unidad.

ESPAÑOL 2

Código de identificación

Antes de utilizar esta unidad se recomienda asignar un código de identificación de 4 dígitos para su seguridad. (Asegúrese de utilizar **cuatro dígitos** para su código de identificación. El código de identificación no se puede establecer con dos o tres dígitos.)

Una vez establecido el código de identificación, la unidad no podrá utilizarse si se desconecta el suministro de alimentación principal y luego vuelve a conectarse. Ésta está bloqueada electrónicamente de forma que un ladrón no pueda utilizar la unidad robada si no conoce el código establecido por usted.

El código de identificación sólo deberá ser establecido por la persona a quien pertenezca la unidad.

Generalmente no es necesario introducir el código de identificación cada vez que se utiliza la unidad si ésta no ha sido desconectada del suministro de alimentación principal (la batería del vehículo). Para conocer cómo establecer el código de identificación, consulte las páginas 202, 203.

Precauciones:

- Anote su código de identificación registrado y guárdelo en un lugar seguro. Si lo olvida no podrá utilizar la unidad.
- En el caso de no poder utilizar la unidad porque ha olvidado el código de identificación, consulte a su centro de servicio Panasonic más cercano.

Introducción del código de identificación

Introduzca el código de identificación después de conectar la alimentación y activar la pantalla.

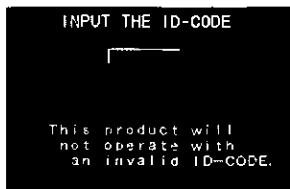

Nota:

- Cuando falle al introducir el código de identificación, se visualizará la pantalla de la derecha y la unidad emitirá tres pitidos. Introduzca un código de identificación correcto. En el caso de fallar tres veces consecutivas al introducir el código de identificación, la alimentación se desconectará. Conecte de nuevo la alimentación e introduzca el código de identificación correcto en este caso.

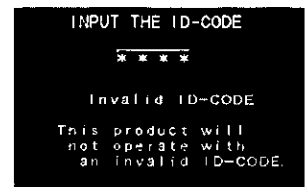

Componentes/Preparación del control remoto

Componentes

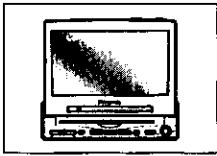

• Unidad de pantalla
(1)

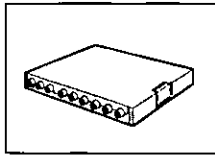

• Unidad de control
(1)

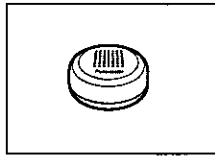

• Altavoz (1)

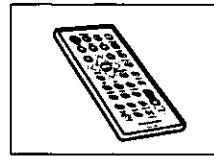

• Control remoto (1)

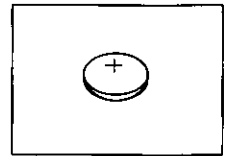

• Pila (1)

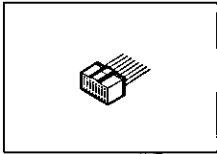

• Conector de
alimentación (1)

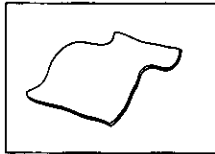

• Paño de limpieza
(1)

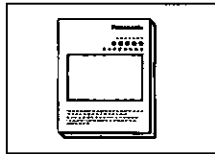

• Manual de
instrucciones (1)

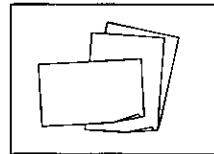

• Tarjeta de garantía,
etc.

• Hardware de
instalación
(tornillos, cables,
etc.)
(⇒ página 214)

ESPAÑOL
3

Preparación del control remoto

Instalación de la pila (Inserción/Cambio de la pila)

1 Retire el portapila.

Tire hacia fuera de la parte B del portapila mientras empuja la parte A en el sentido indicado por la flecha.

2 Instale la pila en el portapila.

Coloque correctamente una pila nueva, con su lado (+) hacia arriba como se muestra en la ilustración.

3 Inserte el portapila.

Empuje el portapila hacia adentro para colocarlo en su posición original.

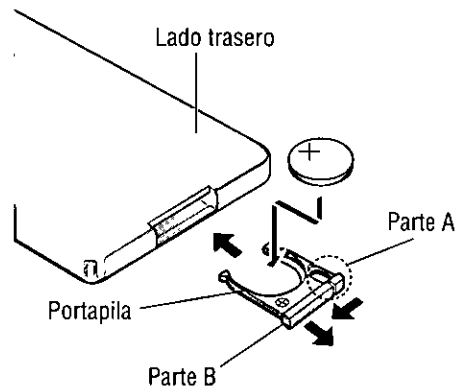

Nota acerca de la pila

Retire y tire inmediatamente una pila vieja.

Información acerca de la pila:

- Tipo de pila: Pila de litio Panasonic (CR2025) (suministrada)
- Duración de la pila: 6 meses aproximadamente utilizándola normalmente (a la temperatura de la habitación)

Precaución:

- La utilización incorrecta de la pila puede causar recalentamiento, una explosión o ignición, resultando en lesiones o en un incendio.
La fuga del electrolito de la pila puede causar daños en la unidad.

- No desmonte ni cortocircuite la pila. No la tire al fuego.
- Mantenga la pila alejada de los niños para evitar el riesgo de accidentes.
- Respete las normas locales vigentes cuando tire la pila.

Nombres de los controles y funciones

Unidad de pantalla

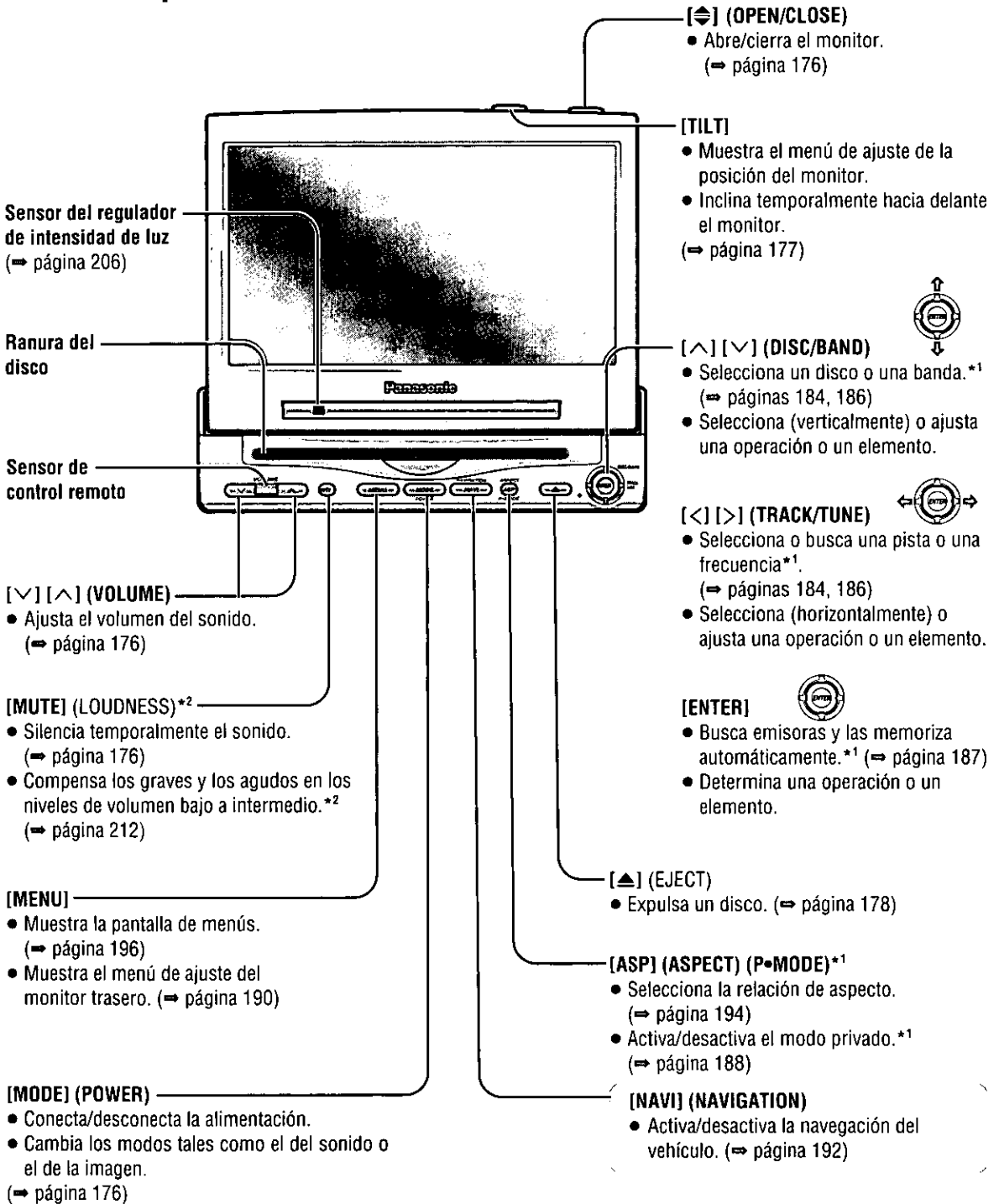

ESPAÑOL 4

*1 Cuando se conecta a la CA-TU7000U/9000U.

*2 Cuando se conecta a la CA-TU7000U.

Nota:
● Consulte la página 223 donde aparecen los nombres de los controles y las funciones de la unidad de control.

Nombres de los controles y funciones

(continuación)

Control remoto

Apunte el control remoto al sensor de control remoto de la unidad de pantalla y utilícelo.

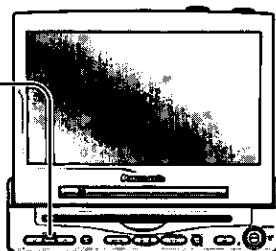

[NAVI] (NAVIGATION)

- Activa/desactiva la navegación del vehículo. (⇒ página 192)

[MODE]

- Conecta/desconecta la alimentación.
- Cambia los modos tales como el del sonido o el de la imagen. (⇒ página 176)

[PWR]

- Conecta/desconecta la alimentación. (⇒ página 176)

[MENU]

- Muestra la pantalla de menús. (⇒ página 196)
- Muestra el menú de ajuste del monitor trasero. (⇒ página 190)

[^] [v] (DISC/BAND)

- Selecciona un disco o una banda.*1 (⇒ páginas 184, 186)
- Selecciona (verticalmente) o ajusta una operación o un elemento.

[^] [v] (VOL)

- Ajusta el volumen del sonido. (⇒ página 176)

[<] [>] (TRACK/TUNE)

- Selecciona o busca una pista o una frecuencia*1. (⇒ páginas 183, 184, 186)
- Selecciona (horizontalmente) o ajusta una operación o un elemento.

[ENTER]

- Busca emisoras y las memoriza automáticamente.*1 (⇒ página 187)
- Determina una operación o un elemento.

[A] (ASPECT) (P•MODE)*1

- Selecciona la relación de aspecto. (⇒ página 194)
- Activa/desactiva el modo privado.*1 (⇒ página 188)

[MUTE] (LOUDNESS)*2

- Silencia temporalmente el sonido. (⇒ página 176)
- Compensa los graves y los agudos en los niveles de volumen bajo a intermedio.*2 (⇒ página 212)

[0] a [9]

- Establece el código de identificación. (⇒ página 202)
- Memoriza emisoras.*1 (⇒ página 187)
- Selecciona elementos de escucha para el modo del cambiador de CD.*1 (⇒ página 185)

*1 Cuando se conecta a la CA-TU7000U/9000U.

*2 Cuando se conecta a la CA-TU7000U.

ESPAÑOL 5

Control remoto de la reproducción de DVD/CD de vídeo/CD (Operación para el control remoto solamente)

Significado de los símbolos



Indica los tipos de discos compatibles.

[■] (STOP)

- Parada de la reproducción

[||] (PAUSE)

- Pausa

[▶] (PLAY)

- Reproducción

[◀◀] [▶▶]

- Al comienzo
- Avance rápido/retroceso rápido
- Reproducción a cámara lenta [▶▶] (⇒ página 180)

La reproducción empezará automáticamente cuando se inserte el disco.

Para detener la reproducción: Cambie el modo o desconecte la alimentación.

[^] [v] [◀] [▶]

- Selección de una operación o un elemento.

[ENTER]

- Determina una operación o un elemento.

[◀] [▶]

- Selección de una pista.
- Avance rápido/retroceso rápido (⇒ página 183)

[REP] (REPEAT)

- Repite una reproducción. (⇒ páginas 180, 183)

[0] a [9]

- Selección de elementos de escucha en el menú. (⇒ página 179)
- Selección de un título o un capítulo. (⇒ página 181)

[0] a [9]

- Selección de elementos de escucha en el menú. (⇒ página 179)
- Selección de una pista. (⇒ página 179)
- Cambio entre sonido estéreo o mono. (⇒ página 182)

[MODE]

- Cambio de modos tales como el del sonido o el de la imagen. (⇒ página 176)

[DVD] (DVD MENU)

- Visualiza el menú DVD. (Las operaciones cambian según el disco.) (⇒ página 181)

[RET] (RETURN)

- Vuelve a la visualización anterior.
- Introducción de nuevo el número.
- Visualiza el menú del CD de vídeo. (⇒ página 179)

[DRC]
(DYNAMIC RANGE COMPRESSION)

- Comprime la gama de niveles de reproducción. (⇒ página 212)

[TITLE] (TITLE/CHAPTER)

- Selección de un título/capítulo. (⇒ página 181)

[SUB] (SUB TITLE)

- Cambio del idioma de los subtítulos. (⇒ página 182)

[ANGLE]

- Cambio del ángulo. (⇒ página 182)

[AUDIO]

- Cambio del idioma de audio. (⇒ página 182)

Nota:

- Cuando esta unidad se conecta a una CA-TU9000U se activan las funciones indicadas a continuación. (Consulte el manual de instrucciones de la CA-TU9000U.)
 - SPACE
 - PRO LOGIC
 - DOWN MIX

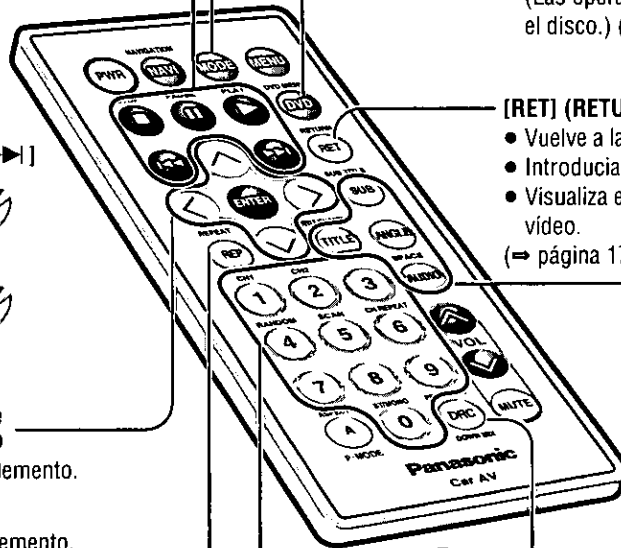

Discos que pueden reproducirse

Disco	Marca (logotipo)	Tamaño del disco	Formato de vídeo	Número de región
DVD Vídeo		5" (12 cm)	NTSC	1 ALL
CD de vídeo			NTSC	
CD		3" (8 cm)		

ESPAÑOL 7

Información de gestión de región

Ejemplo:



Este producto ha sido diseñado y fabricado para responder a la información de gestión de región que está grabada en los discos DVD. Si el número de región descrito en el disco DVD no corresponde al número de región de este producto, este producto no podrá reproducir el disco.

Podrá reproducir discos con etiquetas que tengan el número de región "1" y la palabra "ALL" (todos).

Símbolos utilizados en las carátulas (Ejemplos de tales símbolos incluyen)

- Número de idiomas de subtítulos
- Número de pistas de audio
- Número de ángulos

Los números indican el número de idiomas, pistas, ángulos, etc., grabados en el disco.

Tamaño de pantalla (Relación de aspecto H:V)

- Tamaño estándar 4:3
- Buzón (⇒ página 241)
- Tamaño de pantalla ancha 16:9

: Reproduce en el formato de buzón en una pantalla estándar (4:3).

: Reproduce en el formato de "panorámica y exploración" (⇒ página 241) en una pantalla estándar (4:3).

Nota:

- El tamaño de la imagen que se visualiza en la pantalla depende del modo de la pantalla de la CY-VMD9000U ("Relación de aspecto" ⇒ página 194), y del tamaño de la pantalla para el contenido del disco.

En esta unidad no se pueden reproducir los discos siguientes.

- DVD Audio
- DVD-ROM
- SVCD
- SACD
- Discos de vídeo Divx
- Discos grabados en el formato PAL, otros
- DVDs con un número de región que no sea "1" ni "ALL"
- La reproducción de un disco CD-R o de un disco CD de fotos con esta unidad podría estropear los datos grabados en el disco.
- Esta unidad no puede reproducir correctamente un disco "dts CD".
- CD-R
- DVD-R
- VSD
- CD de fotos
- DVD-RAM
- CVD
- dts CDs
- CD-EXTRA (sólo se puede reproducir audio)
- DVD+RW
- CD-G
- CDV
- DVD-RW
- CD-ROM
- dts DVDs
- CD-RW

Cuando se visualiza "⊘"

La introducción resulta imposible porque se ha seleccionado una pista de sonido, un idioma de subtítulos o un número de ángulo que no está grabado en el disco, o porque el usuario ha intentado realizar una operación incompatible con esta unidad.



Formatos de discos



LPCM (PCM lineal)



En este formato, la señal de audio se convierte en datos digitales y se graba en dos canales sin compresión. Como la capacidad de un disco DVD Video es muy grande, éste puede guardar más datos con mejor precisión que un CD.

Nota:

- "LPCM" se visualiza solamente para los discos DVD Video.



Dolby Digital



Este formato totalmente discreto divide las señales musicales en 5,1 canales: Delantero izquierdo (L), delantero derecho (R), central (C), ambiental izquierdo (LS), ambiental derecho (RS) y subgraves (SW: 0,1 canal) para la grabación y la reproducción. El número de canales grabados depende del software. (1 a 5,1 canales)

Nota:

- El altavoz suministrado sólo da salida al audio procedente de los canales delantero izquierdo (L), delantero derecho (R) y central (C).



Formato de sonido ambiental



Este formato graba en dos canales las señales procedentes de cuatro canales [delantero izquierdo (L), delantero derecho (R), central (C) y sonido ambiental mono (S)], descodifica esos canales mediante un descodificador Dolby Pro Logic, y luego da salida a las señales resultantes a cuatro canales.

Notas:

- Si se selecciona "DTS" en los ajustes del disco mientras se reproduce un disco DVD Video, el audio no saldrá. Cambie el ajuste del disco a "Dolby Digital" o "PCM".
(Para conocer detalles sobre cómo cambiar este ajuste, consulte las instrucciones suministradas con el disco.)
- Si la CY-VMD9000U se conecta a la unidad de control AV multicanal con receptor CA-TU9000U (vendida separadamente) será posible realizar la reproducción dts.

Generalidades

1 Alimentación

Gire la llave de contacto hasta que se encienda el indicador de los accesorios.

ON: Presione [MODE] (POWER) en la unidad de pantalla.

Presione [PWR] o [MODE] en el control remoto.

OFF: Mantenga presionado de nuevo [MODE] (POWER) durante más de 2 segundos en la unidad principal.

Mantenga presionado de nuevo [PWR] o [MODE] durante más de 2 segundos en el control remoto.

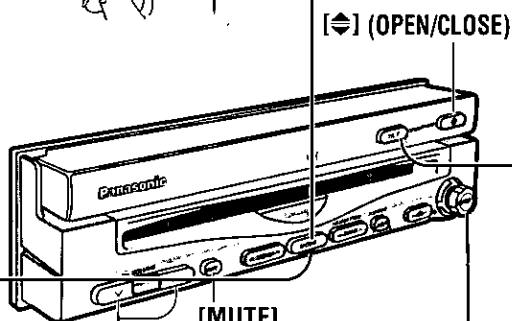
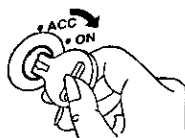

2 Modo

Presione [MODE] para cambiar el modo.

Fuente

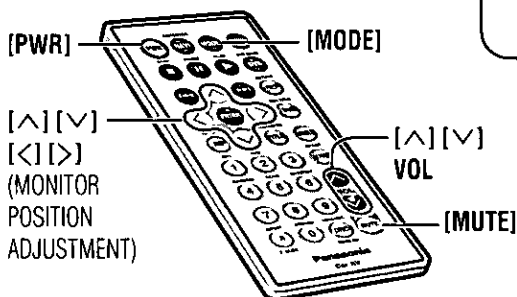
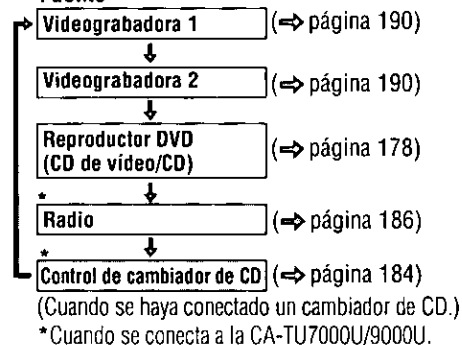

Volumen

[^] (VOLUME): Sube

[v] (VOLUME): Baja Gama de ajuste: 0 a 40

VOLUME 20

Cuando se utiliza la CY-VMD9000U sola:

Volumen del altavoz suministrado

Cuando se conecta a la CA-TU7000U:

Volumen de altavoces externos conectados a esta unidad.

Nota:

- El nivel del sonido para cada fuente se almacena en la memoria.

Silenciamiento

MUTE ON: Presione [MUTE].

MUTE OFF: Presione de nuevo [MUTE].

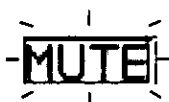

Abertura/cierre de la unidad de pantalla

OPEN: Presione [◀▶] (OPEN/CLOSE).

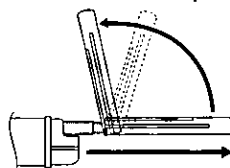

Si la unidad se para a la mitad, presione de nuevo [◀▶] (OPEN/CLOSE) y méntala completamente.

CLOSE: Presione de nuevo [◀▶] (OPEN/CLOSE).

(Después de poner el ángulo lateral en la posición neutra.)

Notas:

- Cuando la unidad de pantalla esté abierta o cerrada sonará tres veces un pitido alto.
- La abertura/cierre de la pantalla puede realizarse cuando la alimentación está desconectada.

ADVERTENCIA:

No meta sus manos, dedos u objetos extraños en la unidad mientras se mueve la pantalla.

La inserción de sus manos, dedos u objetos extraños en la unidad puede causar lesiones o daños en la propia unidad.

Ajuste de posición del monitor

Precauciones:

- Para realizar un ajuste suave, asegúrese de poner primero el ángulo lateral en la posición neutra y ajustar luego el ángulo de inclinación.
- No cambie manualmente la posición de la unidad a la fuerza.
- No coloque ningún objeto en la unidad de pantalla ni la someta a una fuerza excesiva.

Ángulo de inclinación/posición delantera-trasera

- 1** Mantenga presionado [TILT] en la unidad de pantalla durante más de 1 segundo.



Menú de ajuste de posición del monitor

- 2** Presione [^] o [v] para ajustar el ángulo de inclinación.

Presione [<] o [>] para mover la pantalla a la posición delantera o trasera.

- La posición "REAR" y el ángulo de inclinación "5" no se pueden seleccionar al mismo tiempo.

Notas:

- Presione [MODE] para volver al modo convencional.
- El menú de ajuste de posición del monitor se cierra automáticamente si no se realiza ninguna operación durante unos 60 segundos.
- Los datos del ángulo vertical (TILT) y de la posición delantera-trasera se guardan en la memoria, así que cuando se saca la próxima vez la unidad de pantalla, ésta se ajusta automáticamente al ángulo y en la posición previamente ajustados.
- Después de ajustar su ángulo, ajuste también el brillo para que pueda ver fácilmente la reproducción. (⇒ página 206)
- La posición de la pantalla también se puede ajustar en la pantalla del menú principal. (⇒ página 196)
- El modelo de vehículo y las condiciones de la instalación pueden imponer algunas restricciones al ajuste del ángulo y de la posición del monitor.

Ángulo de inclinación

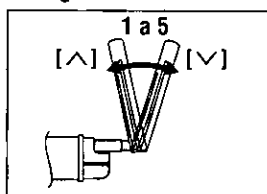

Posición delantera-trasera

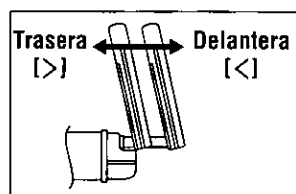

Ajuste del ángulo lateral de la unidad de pantalla

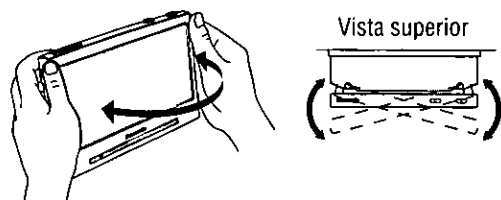

Sujete la unidad de pantalla por su parte no deslizante, en su mitad superior, y ajuste su ángulo lateral.

Precaución:

- Existe el peligro de que la unidad pellizque sus dedos si la toma por su parte inferior. Sujete la unidad por su parte mitad superior y muévala cuidadosamente sin aplicar una fuerza excesiva.

Plegado temporal de la pantalla

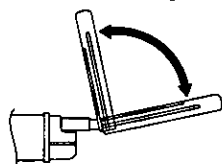

Plegado: Presione [TILT] en la unidad de pantalla.

Desplegado: Presione de nuevo [TILT] en la unidad de pantalla.

Nota:

- Aunque la unidad esté apagada, usted podrá plegar temporalmente la pantalla.

Operaciones básicas de los discos

Significado de los símbolos



Indica los tipos de discos compatibles.

Precauciones:

- No utilice un disco de forma irregular.
- No inserte materias extrañas en las ranuras del disco.

Notas:

Limitaciones de los discos

- Debido a las limitaciones de ciertos discos, algunos discos DVD Vídeo y CD de vídeo puede que no funcionen como se describe en este manual de instrucciones. Consulte la carátula del disco para conocer más detalles.
- Esta unidad no es compatible con las funciones de karaoke de los discos DVD o CD de vídeo.

Introduzca un disco después de asegurarse que no haya ningún disco en el compartimiento del disco.
(Si se visualiza "NO DISC", introduzca el disco.)

Introducción y reproducción de discos

Introduzca el disco.

- El modo compatible con el disco se selecciona y la reproducción empieza.
- El formato del disco se identifica automáticamente.
(→ página 175)
- Cuando aparezca la pantalla de menús, consulte "Selección de un elemento de menú" la página 179.

Para asegurarse del ajuste de la reproducción

Presione [ENTER] durante la reproducción.

Notas:

- La introducción de un disco cuando la alimentación está desconectada permite conectar la alimentación.
- Podrá reproducir un disco aunque el monitor esté cerrado.
- Si deja un disco en la ranura del disco durante 30 segundos aproximadamente, el disco se introducirá automáticamente en el compartimiento después de sonar tres veces un pitido alto.
- El sonido puede interrumpirse durante unos momentos mientras está identificándose el formato del disco.

Selección de modo

Presione [MODE] para cambiar al modo DVD (CD de vídeo, CD).

Parada y expulsión de discos

Presione [▲] (EJECT) en la unidad de pantalla.

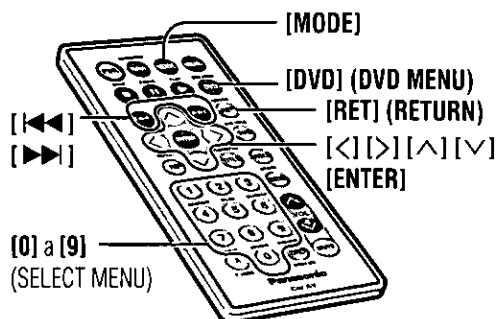
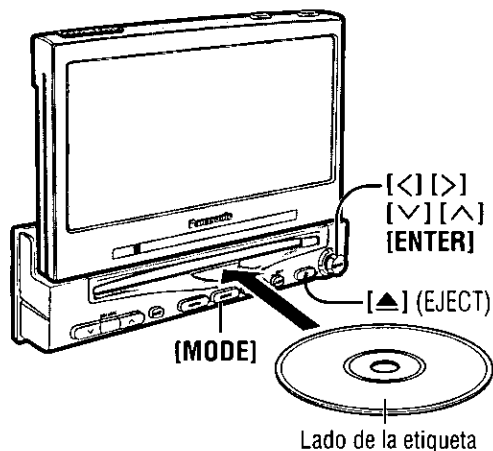

ESPAÑOL 11

Sólo para el control remoto

Realice estas operaciones con el control remoto.
Las operaciones cambian según el disco.
Para conocer detalles, consulte la guía suministrada con el disco.

Pantalla del modo DVD

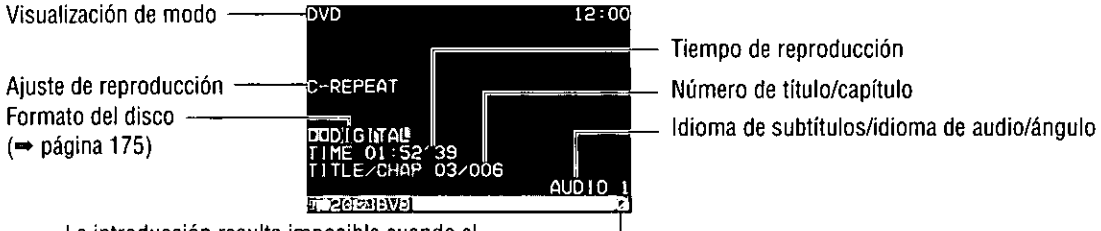

La introducción resulta imposible cuando el disco no puede realizar la operación.

Pantalla del modo de CD de vídeo

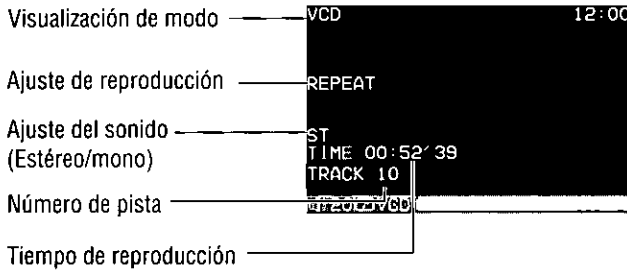

Selección de un elemento de menú

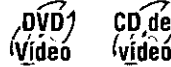

Algunos discos DVD tienen estructuras de menús únicas llamadas menú DVD. Aunque la operación y el contenido del menú DVD cambian de disco a disco, a continuación se explica la operación básica cuando se utiliza esta característica.

- DVD:**
Presione [**<**], [**>**], [**∨**] o [**∧**] para seleccionar el menú deseado.
DVD/CD de vídeo con control de reproducción (⇒ página 241):
Presione [**0**] a [**9**] en el control remoto.

- Presione [**ENTER**].

Para visualizar el menú:

DVD: Presione [**DVD**] (**DVD MENU**) durante la reproducción.
CD de vídeo: Presione [**RET**] (**RETURN**) durante la reproducción.

Para introducir de nuevo el número o volver a la visualización anterior:
Presione [**RET**] (**RETURN**).

Nota para los CD de vídeo con control de reproducción:

- Al presionar [**◀◀**] [**▶▶**] durante la reproducción se vuelve a la reproducción con menú.

Ejemplo:



Ejemplo:
CD de vídeo

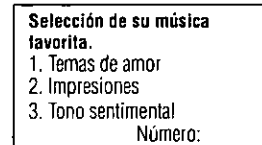

Operaciones básicas de los discos (continuación)

Escucha de DVD/CD de vídeo

Al comienzo

- [▶▶]: Pista siguiente (capítulo)
- [◀◀]: Comienzo de la pista actual (capítulo)
Pista anterior (Presione dos veces.)

Nota:

- Cuando reproduzca un DVD Vídeo, hay casos en los no es posible volver al comienzo de un capítulo que abarca 2 títulos.

Avance/retroceso rápidos

Mantenga presionado durante más de 0,5 segundos durante la reproducción.

- [▶▶]: Avance rápido
- [◀◀]: Retroceso rápido

Suéltelo para reanudar la reproducción normal a la velocidad normal.

- Si se mantiene presionado el botón, la velocidad cambia de la forma siguiente:
Velocidad normal → 1,5 veces → 10 veces → 20 veces

Parada

Presione [■] (STOP) durante la reproducción.

- Cuando se detiene la reproducción, el reproductor registra el punto donde se presiona [■] (STOP). (Función de reproducción continuada)
Presione de nuevo [▶] (PLAY), y la reproducción se reanudará desde ese punto.

Para cancelar la reproducción continua:

Presione de nuevo [■] (STOP) en el modo de parada.

Pausa

Presione [||] (PAUSE) durante la reproducción.

Para reanudar la reproducción normal:

Presione [▶] (PLAY) o de nuevo [||] (PAUSE).

Reproducción a cámara lenta

Mantenga presionado [▶▶] durante más de 0,5 segundos en el modo de pausa.

- La reproducción se realiza a 1/3 de la velocidad normal.

Para reanudar la reproducción normal:

Presione [▶] (PLAY).

Para hacer una pausa:

Presione de nuevo [||] (PAUSE).

Nota:

- La reproducción a cámara lenta en retroceso resulta imposible.

Repetición

Capítulo/
pista

Título

Presione [REP] (REPEAT) durante la reproducción.

Presione de nuevo [REP] (REPEAT) para cancelar.

REPEAT

C-REPEAT

Mantenga presionado [REP] (REPEAT) durante más de 2 segundos durante la reproducción.

Mantenga presionado de nuevo [REP] (REPEAT) durante más de 2 segundos para cancelar.

T-REPEAT

Nota:

- Es posible presionar [<] [>] en la unidad de pantalla en lugar de [◀◀] [▶▶] en el mando a distancia excepto en la reproducción con menús del DVD.

Sólo para el control remoto

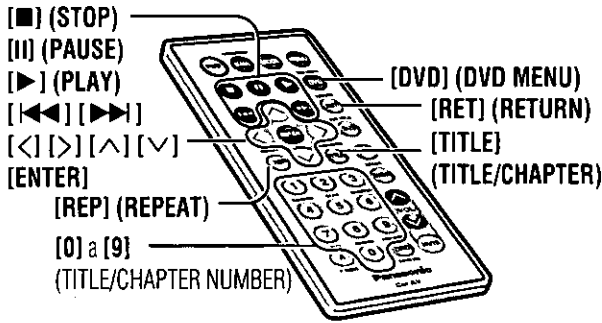

Comienzo de reproducción desde un título/capítulo específico



- ① Presione [TITLE] (TITLE/CHAPTER) para seleccionar el modo de entrada.
- ② Introduzca el número del título/capítulo preferido.
Para introducir de nuevo el número: Presione [RET] (RETURN).
- ③ Presione [TITLE] (TITLE/CHAPTER).
 - La reproducción empezará automáticamente.

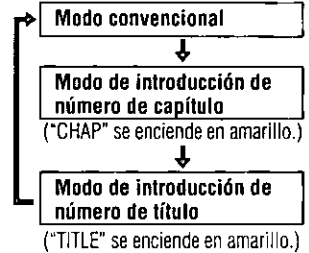

Notas:

- Si no se realiza ninguna operación, la visualización volverá al modo normal.
- Puede seleccionar el ajuste deseado en la visualización de menú. (= Consulte más abajo.)

Menú de DVD

Utilice este menú durante la reproducción para seleccionar el contenido, audio, subtítulos, etc., desde un menú (el menú DVD) único de cada disco.



- ① Presione [DVD] (DVD MENU) durante la reproducción.
- ② Presione [◀], [▶], [v] o [^] para seleccionar el menú preferido.
- ③ Presione [ENTER].

Para volver a la visualización anterior: Presione [RET] (RETURN).

Nota:

- Las operaciones cambian según el disco. Para conocer más detalles, consulte la guía suministrada con el disco.

Ejemplo:

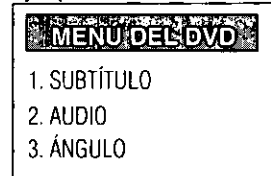

Menú de títulos

Si el DVD tiene múltiples títulos grabados en él será posible seleccionar el título preferido desde el menú de títulos para empezar la reproducción.



- ① Mantenga presionado [DVD] (DVD MENU) durante más de 2 segundos durante la reproducción.
- ② Presione [◀], [▶], [v] o [^] para seleccionar el título preferido.
- ③ Presione [ENTER].

Para volver a la visualización anterior: Presione [RET] (RETURN).

Nota:

- Las operaciones cambian según el disco. Para conocer más detalles, consulte la guía suministrada con el disco.

Ejemplo:

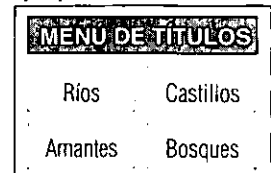

Operaciones básicas de los discos (continuación)

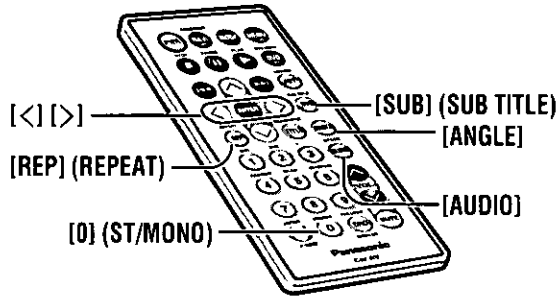

Cambio del idioma de subtítulos

DVD
Video

Presione [SUB] (SUB TITLE) durante la reproducción.

Si el disco tiene grabados múltiples idiomas será posible cambiar el idioma de los subtítulos durante la reproducción.

Nota:

- Los subtítulos pueden tardar un poco en aparecer.

Cambio del idioma de audio

DVD
Video

Presione [AUDIO] durante la reproducción.

Si el disco tiene grabados múltiples idiomas de audio será posible cambiar el idioma de audio durante la reproducción.

Cambio del ángulo

DVD
Video

Presione [ANGLE] durante la reproducción.

Con los DVDs que contienen escenas que han sido grabadas simultáneamente desde un número de ángulos diferentes, una misma escena podrá verse desde cada uno de esos ángulos diferentes durante la reproducción.

Notas:

- Si no se realiza ninguna operación durante 5 segundos, la visualización volverá al modo normal.
- Puede que no sea posible cambiar el idioma a menos que la unidad esté en el menú DVD (⇒ página 181) o en los ajustes DVD (⇒ página 208).
- El idioma en los ajustes DVD tiene prioridad sobre cuándo se conecta la alimentación o el disco está introducido.
- El número de los idiomas depende del disco. Algunos discos sólo tienen un idioma o no tienen idioma.

Cambio entre sonido estéreo y mono

CD de
video

Mantenga presionado [0] (ST/MONO) durante más de 2 segundos.

El sonido se puede cambiar entre estéreo y mono (L o R).

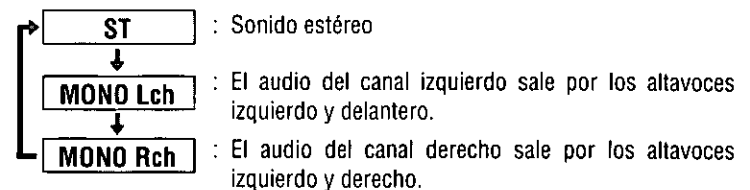

Sólo para el control remoto

Pantalla del modo CD

Visualización de modo

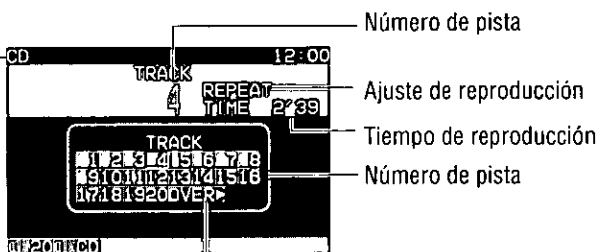

"OVER ▶" se visualiza cuando el número de pistas es 21 o más.

Escucha de CD

Al comienzo

[>]: Pista siguiente
 [<]: Comienzo de la pista actual
 Pista anterior (Presione dos veces.)

Avance/retroceso rápidos

Mantenga presionado.
 [>]: Avance rápido
 [<]: Retroceso rápido
 Suéltelo para reanudar la reproducción convencional.

Repetición

Presione [REP] (REPEAT) durante la reproducción.
 Presione de nuevo [REP] (REPEAT) para cancelar.

REPEAT

ESPAÑOL
16

Operaciones básicas del cambiador de CD

Las funciones de cambiador de CD han sido diseñadas para unidades opcionales de cambiador de CD Panasonic.

Preparación:

- Conecte el cambiador de CD e introduzca un cargador (disco).

Notas:

- La introducción de un cargador cuando la alimentación está desconectada permite conectar la alimentación.
- La expulsión del cargador cuando la unidad está en el modo de cambiador de CD permite desconectar la alimentación.

Precaución:

- No utilice discos de forma irregular.

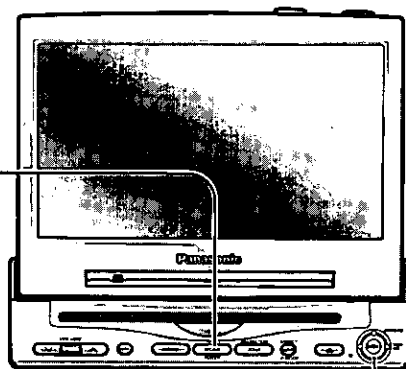

1 Modo de cambiador de CD

Presione **[MODE]** para cambiar al modo de cambiador de CD y la reproducción empezará.

Nota:

- Introduzca un cargador con CDs cuando se visualice "NO MAGAZINE".

2 Selección de discos

[^] (DISC): Disco siguiente.

[v] (DISC): Disco anterior.

3 Selección de pistas

[>] (TRACK): Pista siguiente.

[<] (TRACK): Principio de la pista actual.

Pista anterior (Presione dos veces.)

Búsqueda de pistas

Mantenga presionado durante más de 0,5 segundos.

[>] (TRACK): Avance rápido

[<] (TRACK): Retroceso rápido

Suéltelo para reanudar la reproducción normal.

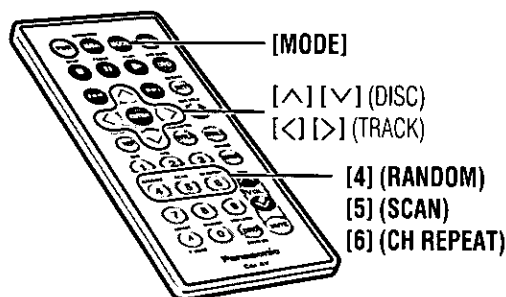

Pantalla del modo de cambiador de CD

Número de pista*1

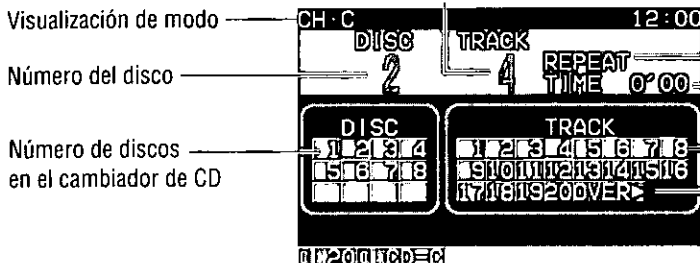

*1No se muestra correctamente cuando el número de pistas es 100 o más.

Varias formas de escucha (Sólo para el control remoto)

Reproducción aleatoria

Pista

Presione [4] (RANDOM).

RANDOM

Todas las pistas disponibles de todos los discos del cargador se reproducen en orden aleatorio.

- Presione de nuevo [4] (RANDOM) para cancelar.

Disco

Mantenga presionado [4] (RANDOM) durante más de 2 segundos.

ID-RANDOM

Todas las pistas disponibles del disco actual se reproducen en orden aleatorio.

- Mantenga presionado de nuevo [4] (RANDOM) para cancelar.

Reproducción con exploración

Pista

Presione [5] (SCAN).

SCAN

Los primeros 10 segundos de cada pista de los discos se reproducen en orden.

- Presione de nuevo [5] (SCAN) para cancelar.

Cuando termine la exploración de todas las canciones, el programa original empezará a reproducirse desde el principio.

Disco

Mantenga presionado [5] (SCAN) durante más de 2 segundos.

ID-SCAN

Los primeros 10 segundos de la primera pista de todos los discos del cargador se reproducen en orden.

- Mantenga presionado de nuevo [5] (SCAN) para cancelar.

Cuando termine la exploración de todas las canciones, el disco original empezará a reproducirse desde el principio.

Repetición de reproducción

Pista

Presione [6] (CH REPEAT).

REPEAT

Repita la pista actual.

- Presione de nuevo [6] (CH REPEAT) para cancelar.

Disco

Mantenga presionado [6] (CH REPEAT) durante más de 2 segundos.

ID-REPEAT

Repita el disco actual.

- Mantenga presionado de nuevo [6] (CH REPEAT) para cancelar.

Pantalla del modo de la radio

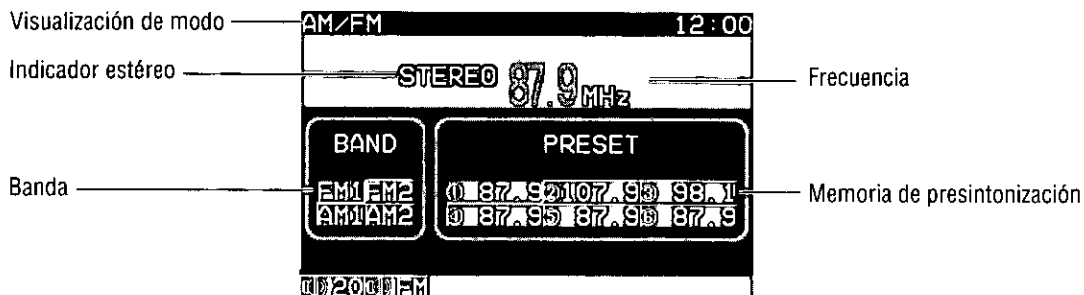

ESPAÑOL 19

1 Modo de radio
 Presione [MODE] para cambiar al modo de la radio.

2 Banda
 [^] (BAND): Banda de FM
 [v] (BAND): Banda de AM

3 Sintonización
 [>] (TUNE): Ascendente
 [<] (TUNE): Descendente

Mantenga presionado [>] (TUNE) o [<] (TUNE) durante más de 0,5 segundos, y luego suéltelo. La búsqueda de emisoras empezará.

Nota:

- El indicador estéreo se enciende durante la recepción de emisiones estéreo de FM.

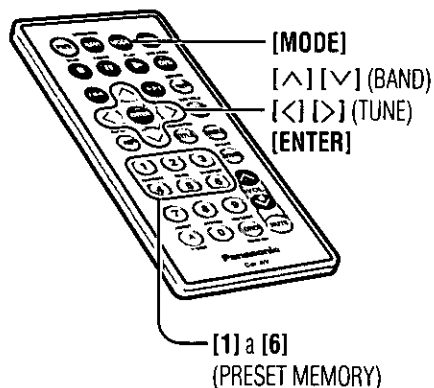
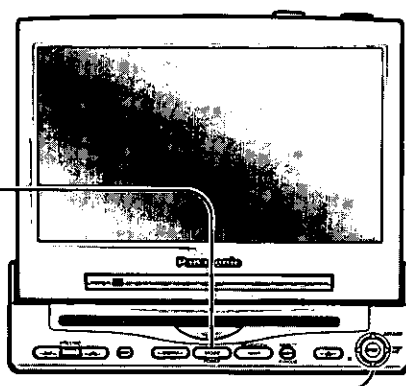

Selección con un toque de una emisora

Pueden guardarse hasta 6 emisoras en cada una de las memorias de emisora predeterminada FM1, FM2, AM1 y AM2.

Memoria manual de presintonización

Guarda manualmente una emisora en la memoria de presintonización.

- 1 Seleccione una banda y una frecuencia (paso 1 y 2 de la página anterior).
- 2 Mantenga presionado [1] a [6] del control remoto durante más de 2 segundos.

La frecuencia parpadea una vez, y en la memoria se guarda una emisora que está recibándose.

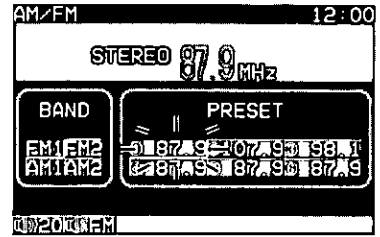

Memoria automática de presintonización

Guarda automáticamente las emisoras intensas en la memoria de presintonización.

- 1 Seleccione una banda (pasos 1 y 2 en la página anterior).
- 2 Mantenga presionado [ENTER] durante más de 2 segundos.

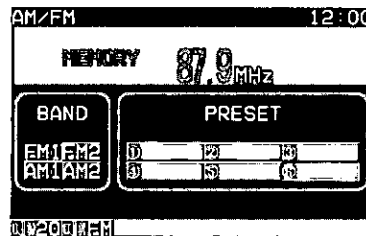

- Las 6 emisoras disponibles más intensas se guardarán automáticamente en la memoria bajo los números de presintonía 1 a 6.
- Una vez presintonizadas, las emisoras se exploran consecutivamente durante 5 segundos cada una.
- Para detener la exploración, presione [1] a [6] en el control remoto.

Nota:

- Siguiendo este procedimiento, las emisoras nuevas sustituyen a las emisoras existentes guardadas.

Llamada a emisoras presintonizadas

- 1 Seleccione una banda (pasos 1 y 2 en la página anterior).
- 2 Presione [1] a [6] en el control remoto.

Funciones útiles

ESPAÑOL
21

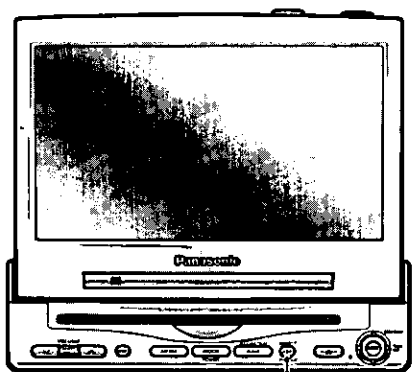

[ASP] (P-MODE)

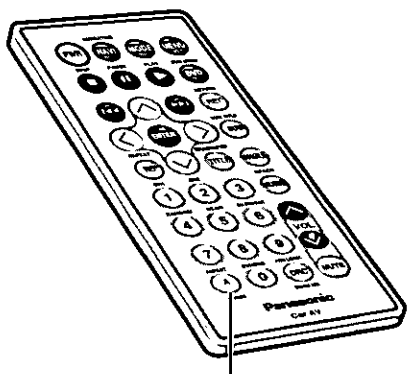

[A] (P-MODE)

Cuando se conecta a la
CA-TU7000U/9000U

Modo privado

Ajuste predeterminado: OFF

Después de conectar el monitor trasero, cuando tenga modos diferentes en el monitor delantero y en el monitor trasero, podrá silenciar el sonido procedente de los altavoces traseros conectados al monitor delantero (esta unidad).

Utilizando auriculares puede disfrutar del sonido procedente del monitor trasero.

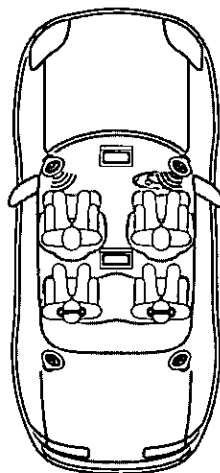

Modo privado ON: Mantenga presionado [ASP] (P • MODE) durante más de 2 segundos en la unidad de pantalla.

Mantenga presionado [A] (P • MODE) durante más de 2 segundos en el control remoto.

Modo privado OFF: Mantenga presionado de nuevo [ASP] (P • MODE) durante más de 2 segundos en la unidad de pantalla.

Mantenga presionado de nuevo [A] (P • MODE) durante más de 2 segundos en el control remoto.

El indicador "P • MODE" se enciende cuando se activa el modo privado.

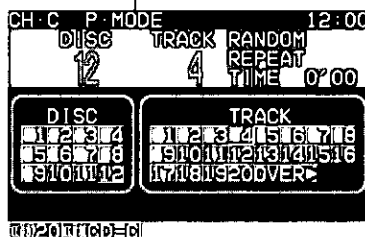

Notas:

- Asegúrese de establecer OFF cuando no utilice el modo privado.
- Mientras el modo privado está activado no es posible elegir y establecer BAL/FAD desde el menú de sonidos cuando se conecta a la CA-TU7000U.
- No es posible elegir y establecer SP SETUP/SP DELAY en el menú de ajuste del sonido mientras está activado el modo privado cuando se conecta a la CA-TU9000U.
- Cuando MAIN-IN esté en ON, el modo privado se desactivará.

Funciones útiles (continuación)

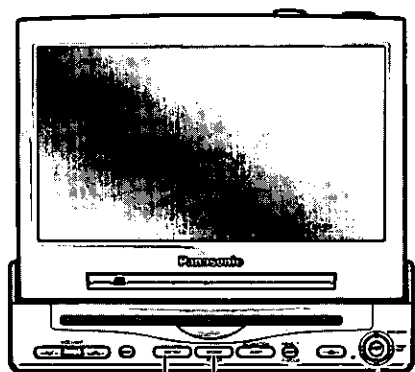

[MENU] [MODE]

[<] [>]
(SELECT)
[ENTER]

[<] [>]
(SELECT)
[ENTER]

[MODE] [MENU]

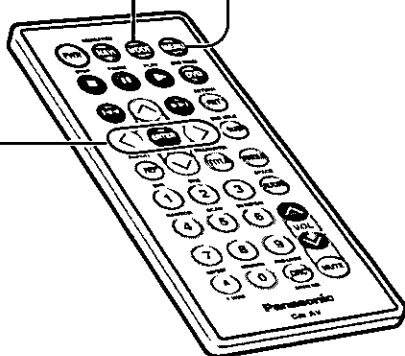

Videogradora/ videocámara

Preparación:

- Conecte una videogradora o una videocámara. (⇒ página 229)

Cámara retrovisora

Preparación:

- Conecte un cámara retrovisora y un cable de marcha atrás. (⇒ página 231)
- Seleccione un terminal en la pantalla "CAMERA IN" según el terminal conectado actualmente a la cámara retrovisora. (⇒ página 200)

Monitor trasero

Podrá tener, al mismo tiempo, imágenes o sonidos diferentes en el monitor delantero y en el monitor trasero.

Ajuste predeterminado: AUTO

Preparación:

- Conecte el segundo monitor. (⇒ página 229)

Presione **[MODE]** para cambiar al modo VTR1 o VTR2.

Seleccione el mismo modo (VTR1 o VTR2) que el del terminal que está conectado a una videograbadora o videocámara (VTR1-IN o VTR2-IN).

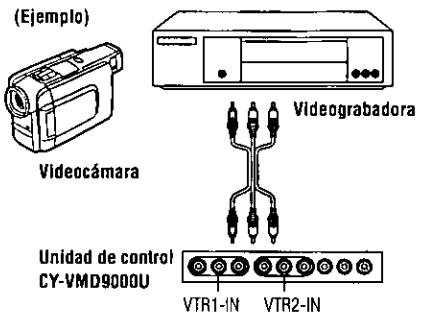

Ponga la caja de cambios en la posición de marcha atrás.

- La pantalla muestra una imagen procedente de la cámara retrovisora.

Notas:

- Puede ver una imagen procedente de la cámara retrovisora aunque la alimentación de la unidad de pantalla se encuentre desactivada.
- Puede ver una imagen procedente de la cámara retrovisora si cambia el modo al mismo modo (VTR1 o VTR2) que el del terminal al que está conectado la cámara retrovisora (VTR1-IN o VTR2-IN).

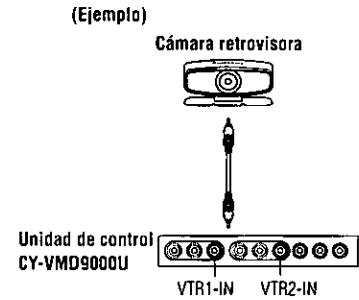

1 Mantenga presionado **[MENU]** durante más de 2 segundos.

2 Presione **[>]** o **[<]** para seleccionar un elemento.

- AUTO** : Sale imagen y sonido. Éstos están en el mismo modo que el del monitor delantero (esta unidad).
- VTR1** : Siempre sale imagen y sonido en el modo VTR1.
- VTR2** : Siempre sale imagen y sonido en el modo VTR2.
- DVD** : Siempre sale imagen y sonido en el modo del reproductor DVD (el disco de esta unidad).
 - Sólo el sonido en el modo del reproductor CD.

3 Presione **[ENTER]** para establecer.

Notas:

- Presione **[MODE]** para volver al modo normal.
- La visualización vuelve a ser la anterior si no se realiza ninguna operación durante 60 segundos después de cambiar al menú de ajuste del monitor trasero.
- La imagen y el sonido del sistema de navegación de vehículo conectado mediante un cable RGB no se encuentran disponibles en el monitor trasero.
- El modo de la radio y del cambiador de CD no se encuentra disponible en el monitor trasero cuando se hace la conexión a la CA-TU7000U/9000U.
- Puede silenciar el sonido procedente de los altavoces traseros conectados al monitor delantero (esta unidad), así podrá tener modos diferentes en el monitor delantero y en el monitor trasero. (→ página 188)



Menú de ajuste del monitor trasero

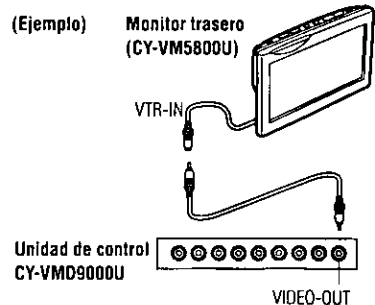

Funciones útiles (continuación)

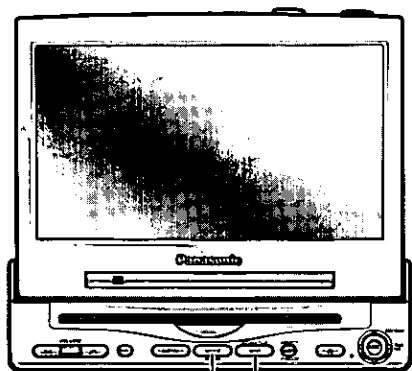

[MODE] [NAVI] (NAVIGATION)

[NAVI] (NAVIGATION) [MODE]

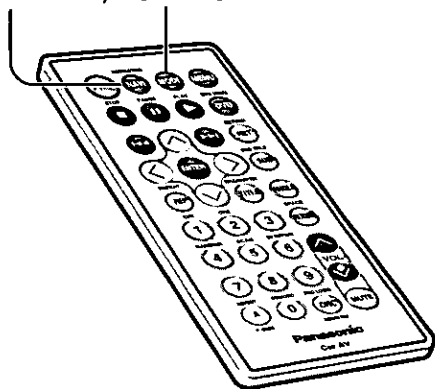

Navegación de vehículo

Preparación:

- Conecte un sistema de navegación de vehículo.
- Seleccione un terminal en la pantalla "NAVI SETUP" según el terminal que se encuentra conectado actualmente al sistema de navegación de vehículo. (→ página 198)

Cuando conecte un sistema de navegación de vehículo mediante un cable RGB [navegación de vehículo Panasonic (no disponible todavía)]:

Navegación de vehículo ON:
Presione **[NAVI] (NAVIGATION)**.

Navegación de vehículo OFF:
Presione de nuevo **[NAVI] (NAVIGATION)**.

Notas:

- Cuando conecte un sistema de navegación de vehículo Panasonic con reproductor DVD incorporado, utilice también el cable RGB.
- El sonido que genera un sistema de navegación de vehículo Panasonic procede de los altavoces suministrados con la CY-VMD9000U/CY-VMC7000U.

(Ejemplo)

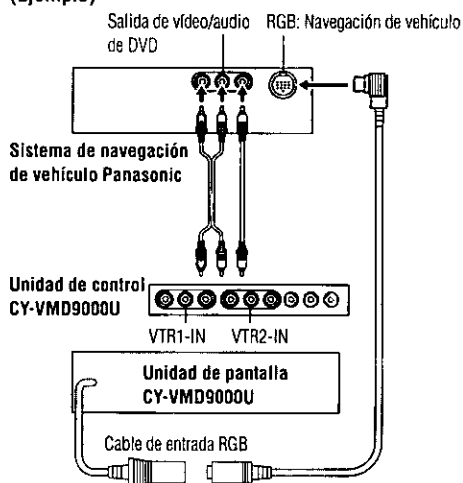

Cuando conecte un sistema de navegación de vehículo al terminal VTR1-IN o VTR2-IN (sistema de navegación de vehículo de otras marcas):

Navegación de vehículo ON:
Presione **[NAVI] (NAVIGATION)**.

Navegación de vehículo OFF:
Presione de nuevo **[NAVI] (NAVIGATION)**.

O presione **[MODE]** para cambiar al modo VTR1 o VTR2.

Seleccione el mismo modo (VTR1 o VTR2) que el del terminal que está conectado a un sistema de navegación de vehículo (VTR1-IN o VTR2-IN).

(Ejemplo)

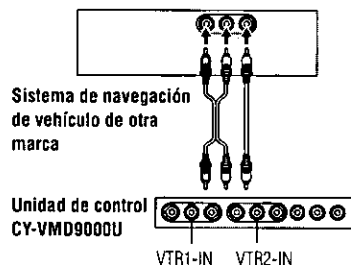

Funciones útiles (continuación)

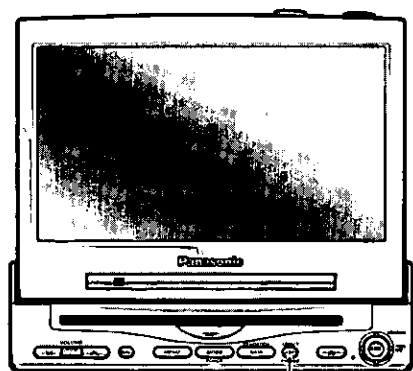

[ASP] (ASPECT)

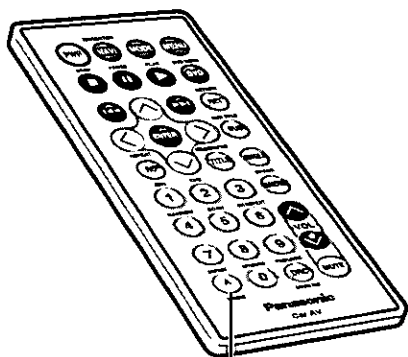

[A] (ASPECT)

Relación de aspecto

Ajuste predeterminado: Normal
Modo: 4 tipos

Presione **[ASP] (ASPECT)** en la unidad de pantalla o presione **[A] (ASPECT)** en el control remoto para cambiar la relación de aspecto de la forma siguiente.

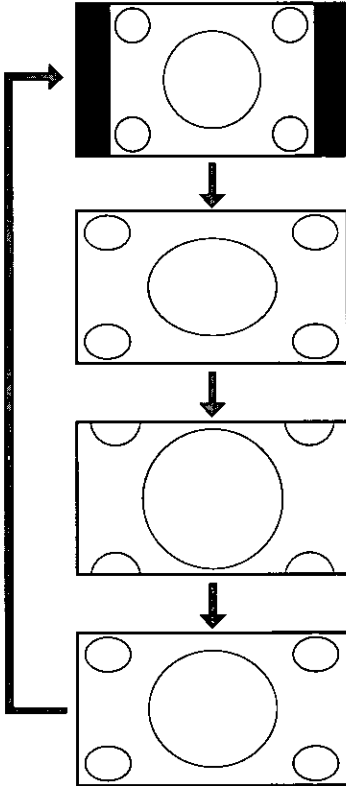

Normal (Ajuste predeterminado)

- La imagen de pantalla convencional tiene una relación de 4 a 3 en sentido horizontal a vertical.
- En este caso queda un área en blanco en los lados derecho e izquierdo de la pantalla.

Full

- La pantalla se extiende completamente en sentido horizontal con una relación de aspecto de 16 a 9.
- La relación de extensión es la misma en cualquier punto de la pantalla.

Zoom

- La pantalla se extiende completamente con la relación de aspecto normal de 4 a 3.
- Las partes superior e inferior de la pantalla quedan ligeramente cortadas.

Just

- La pantalla se extiende horizontalmente con una relación de aspecto de 16 a 9.
- La relación de extensión aumenta hacia los extremos derecho e izquierdo de la pantalla.

Notas:

- Este ajuste es común a los modos VTR1/VTR2 y DVD (CD de vídeo).
- No puede cambiar el aspecto en la pantalla de menús ni en el modo de CD. Éstos están fijados en "Full".
- Las pantallas "Zoom" y "Just" no sirven para las imágenes de navegación de vehículo.
- Cuando la cámara retrovisora esté funcionando con la caja de cambios en la posición de marcha atrás, la imagen se mostrará en la pantalla "Full" solamente.
- En algunos casos, la imagen será diferente de la imagen original debido a la selección que usted haga del aspecto.

Precauciones:

- Esto es para recordarle que la compresión o la extensión de la pantalla utilizando la función de cambio de la relación de aspecto (modo de pantalla) de este producto con fines comerciales lucrativos o para que el público vea/escuche la reproducción puede infringir los derechos de autor protegidos por la ley de los derechos de autor.
- Si amplía una imagen normal (4 a 3) utilizando los modos de relación de aspecto de la pantalla "Just", "Zoom" o "Full", es posible que no vea la periferia de la imagen, o tal vez vea una imagen deformada. Por lo tanto, utilice el modo "Normal" para ver la imagen original como lo planeó el autor.

Ajustes del usuario

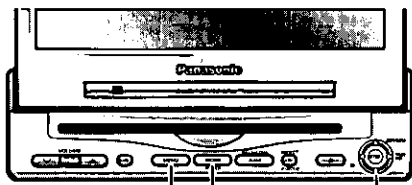

[MENU] [MODE] [^] [v] [<] [>]
(SELECT, ADJUST)
[ENTER]

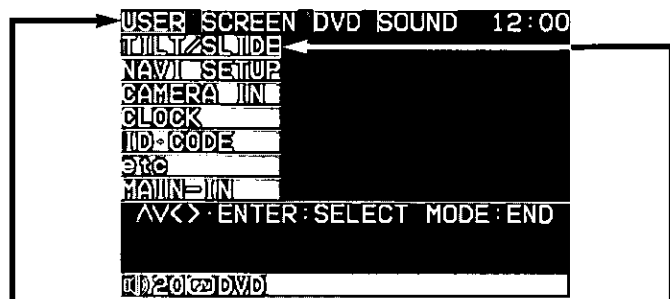

ESPAÑOL
29

Posición del monitor

Ajuste predeterminado:

TILT: 3
SLIDE: FRONT

Gama de ajustes:

TILT: 1 a 5
SLIDE: FRONT y REAR

Preparación para la navegación

Ajuste predeterminado:

Entrada de navegación: RGB
Ajuste de altavoces: AUTO

Nota:

- Puede establecer el ajuste de los altavoces de navegación cuando esté seleccionado "RGB" en la entrada de navegación.

1 Menú

- ① Presione [MENU] para visualizar el menú principal.
- ② Presione [>] o [<] para seleccionar "USER".

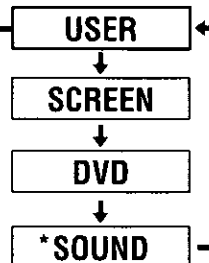

* Cuando se conecta a la CA-TU7000U

2 Menú secundario

- ① Presione [^] o [v] para seleccionar "TILT/SLIDE".
- ② Presione [ENTER] para establecer.

TILT/SLIDE

- ① Presione [^] o [v] para seleccionar "NAVI SETUP".
- ② Presione [ENTER] para establecer.

NAVI SETUP

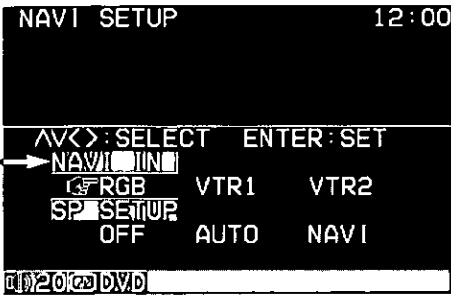

Notas:

- Presione [MODE] para volver al modo normal.
- La visualización vuelve a ser la anterior si no se realiza ninguna operación durante más de 60 segundos después de cambiar al ajuste de menú.

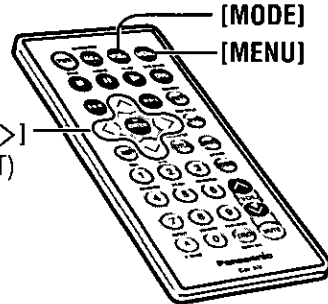

3 Ajuste

El menú de ajuste de la posición del monitor también puede visualizarse presionando [TILT] en la unidad de pantalla durante más de 1 segundo. (Para conocer más detalles, consulte la página 177.)

- ① Presione [v] o [^] para seleccionar el ajuste.

1 2 3 4 5 : Ajuste del ángulo de inclinación

- ② Presione [<] o [>] para seleccionar el ajuste.

FRONT REAR : Posición delantera-trasera

Ángulo de inclinación

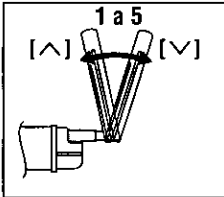

Posición delantera-trasera

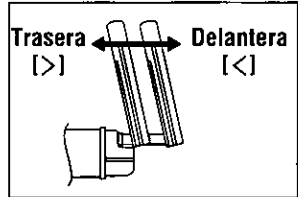

Notas:

- Para realizar un ajuste sin problemas, asegúrese de poner primero el ángulo lateral en la posición neutra y ajustar luego la inclinación y el ángulo.
- La posición delantera-trasera "REAR" y el ángulo de inclinación "5" no se pueden seleccionar al mismo tiempo.

NAVI IN

Entrada de navegación

- ① Presione [v] o [^] para seleccionar "NAVI IN".

- ② Presione [<] o [>] para seleccionar el ajuste.

RGB : Conectado al cable de entrada RGB, o el sistema de navegación de vehículo no está conectado.

VTR1 : Conectado a VTR1-IN

VTR2 : Conectado a VTR2-IN

- ③ Presione [ENTER] para establecer.

SP SETUP

Ajuste de altavoces (ajuste de salida de los altavoces suministrados)

- ① Presione [^] o [v] para seleccionar "SP SETUP".

- ② Presione [<] o [>] para seleccionar el ajuste.

OFF : No sale sonido.

AUTO : El sonido sale en el mismo modo que la imagen.

NAVI : Sale siempre el sonido procedente del sistema de navegación de vehículo Panasonic (no disponible todavía).

- ③ Presione [ENTER] para establecer.

Ajustes del usuario (continuación)

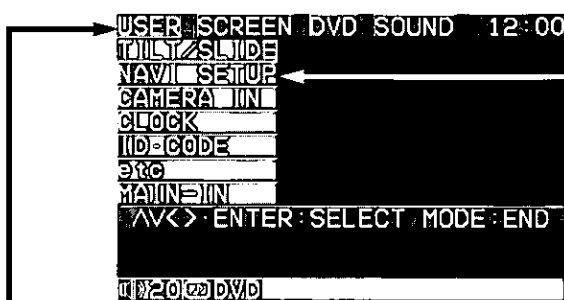
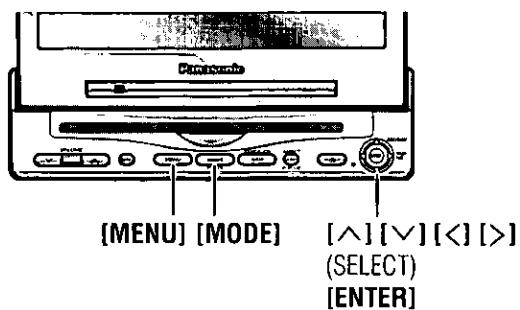

ESPAÑOL
31

Quando se conecta a la CA-TU7000U/9000U

Preparación para la navegación

Ajuste predeterminado:

- Entrada de navegación: RGB
- Volumen de navegación: 4
- Silenciamiento de navegación: -10 dB

Nota:

- Puede ajustar el volumen de la navegación y el nivel de silenciamiento de la navegación cuando se selecciona "RGB" en la introducción de navegación.

1 Menú

- ① Presione [MENU] para visualizar el menú principal.
- ② Presione [>] o [<] para seleccionar "USER".

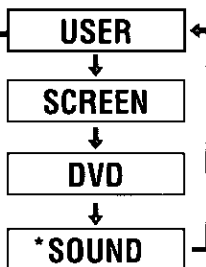

* Cuando se conecta a la CA-TU7000U

2 Menú secundario

- ① Presione [^] o [v] para seleccionar "NAVI SETUP".
- ② Presione [ENTER] para establecer.

NAVI SETUP

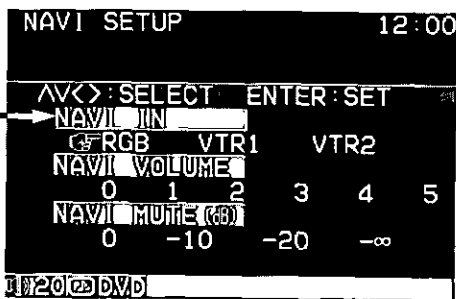

Notas:

- Presione **[MODE]** para volver al modo normal.
- La visualización vuelve a ser la anterior si no se realiza ninguna operación durante más de 60 segundos después de cambiar al ajuste de menú.

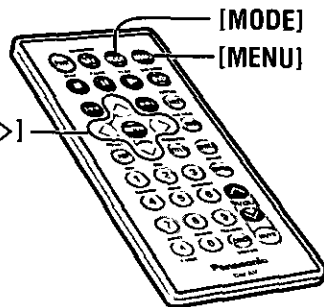

3 Ajuste

NAVI IN

Entrada de navegación

- 1 Presione **[^]** o **[v]** para seleccionar "NAVI IN".
- 2 Presione **[<]** o **[>]** para seleccionar el ajuste.

RGB : Conectado al cable de entrada RGB, o el sistema de navegación de vehículo no está conectado.

VTR1 : Conectado a VTR1-IN

VTR2 : Conectado a VTR2-IN

- 3 Presione **[ENTER]** para establecer.

NAVI VOLUME

Volumen de la navegación

- 1 Presione **[^]** o **[v]** para seleccionar "NAVI VOLUME".
- 2 Presione **[<]** o **[>]** para seleccionar el ajuste.

0 : El sonido que genera un sistema de navegación de vehículo Panasonic (no disponible todavía) no sale.

1 **2** **3** **4** **5**

← Bajo Alto → : Nivel del sonido de la navegación

- 3 Presione **[ENTER]** para establecer.

NAVI MUTE (dB)

Nivel de silenciamiento de navegación

Preparación:

- Conecte el cable de silenciamiento de navegación.

Seleccione el nivel de silenciamiento de esta unidad durante la guía de voz procedente del sistema de navegación de vehículo Panasonic (no disponible todavía).

- 1 Presione **[^]** o **[v]** para seleccionar "NAVI MUTE (dB)".
- 2 Presione **[<]** o **[>]** para seleccionar el ajuste.

0 : No cambia

-20 : Disminuye a 1/10

-10 : Disminuye a 1/3

-∞ : No hay sonido

- 3 Presione **[ENTER]** para establecer.

ESPAÑOL 32

Ajustes del usuario (continuación)

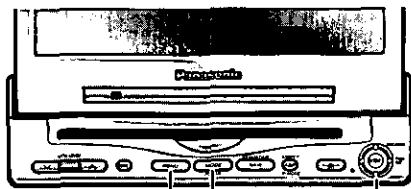

[MENU] [MODE] [^] [v] [<] [>]
(SELECT, ADJUST)
[ENTER]

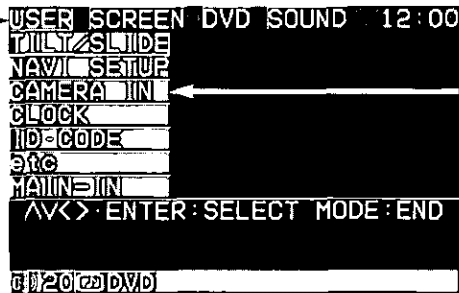

ESPAÑOL 33

Preparación de la cámara retrovisora

Ajuste predeterminado: OFF

Puesta en hora del reloj (Sistema de 12 horas)

Ajuste predeterminado:
Visualización del reloj: OFF

1 Menú

- ① Presione [MENU] para visualizar el menú principal.
- ② Presione [>] o [<] para seleccionar "USER".

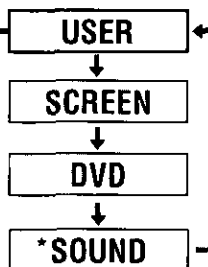

* Cuando se conecta a la CA-TU7000U

2 Menú secundario

- ① Presione [^] o [v] para seleccionar "CAMERA IN".
- ② Presione [ENTER] para establecer.



- ① Presione [^] o [v] para seleccionar "CLOCK".
- ② Presione [ENTER] para establecer.



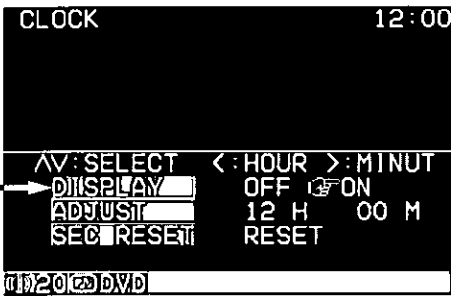

Notas:

- Presione [MODE] para volver al modo normal.
- La visualización vuelve a ser la anterior si no se realiza ninguna operación durante más de 60 segundos después de cambiar al ajuste de menú.

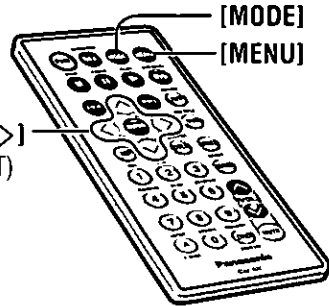

[^][v][<][>]
(SELECT, ADJUST)
[ENTER]

3 Ajuste

① Presione [<] o [>] para seleccionar el ajuste.

- OFF : Desconectada
- VTR1 : Conectada a VTR1-IN
- VTR2 : Conectada a VTR2-IN

② Presione [ENTER] para establecer.

Notas:

- Asegúrese de seleccionar "OFF" cuando no esté conectada una cámara retrovisora.
- En el caso de utilizar una cámara retrovisora opcional deberá conectarse el conector de marcha atrás. (⇒ página 231)

DISPLAY

Pantalla del reloj

- ① Presione [^] o [v] para seleccionar "DISPLAY".
- ② Presione [<] o [>] para seleccionar el ajuste.

- OFF : Visualización del reloj OFF
- ON : Visualización del reloj ON (se visualiza "12:00" antes de poner en hora el reloj.)



ADJUST

Ajuste del reloj

- ① Presione [^] o [v] para seleccionar "ADJUST".
- ② Presione [<] para ajustar la hora.
Presione [>] para ajustar el minuto.

Mantenga presionado [^] o [v] para cambiar rápidamente los números.



[<] avanza la hora. [>] avanza el minuto.

SEC RESET

Reajuste del reloj

Ponga el reloj en cero segundos.
La pantalla del reloj parpadea una vez y el reloj empieza a funcionar.

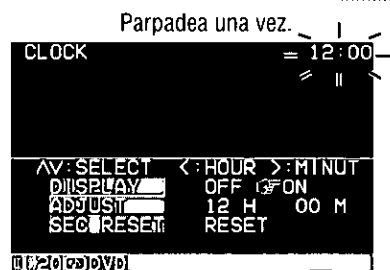

Parpadea una vez.

Ajustes del usuario (continuación)

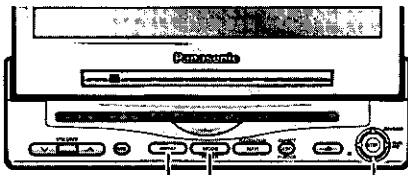

[MENU] [MODE] [^] [v] [<] [>]
(SELECT)
[ENTER]

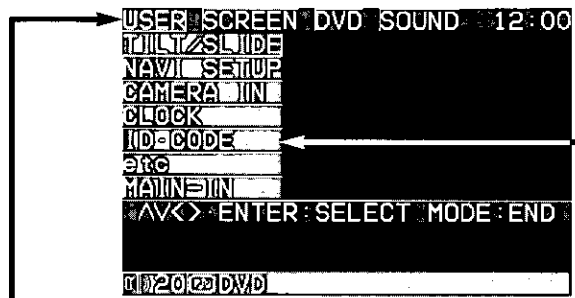

ESPAÑOL
35

Ajuste del código de identificación

Antes de utilizar esta unidad se recomienda asignar un código de identificación de 4 dígitos para su seguridad. (Asegúrese de utilizar **cuatro dígitos** para su código de identificación. El código de identificación no se puede establecer con dos o tres dígitos.)

Una vez establecido el código de identificación, la unidad no podrá utilizarse si se desconecta el suministro de alimentación principal y luego vuelve a conectarse. Ésta está bloqueada electrónicamente de forma que un ladrón no pueda utilizar la unidad robada si no conoce el código establecido por usted.

El código de identificación sólo deberá ser establecido por la persona a quien le pertenezca la unidad.

Generalmente no es necesario introducir el código de identificación cada vez que se utiliza la unidad si ésta no ha sido desconectada del suministro de alimentación principal (la batería del vehículo).

Nota:

- Para conocer cómo introducir el código de identificación, consulte introducción del código de identificación. (⇒ página 169)

Precaución:

- Anote el código de identificación registrado y guárdelo en un lugar seguro. Si lo olvida no podrá utilizar la unidad. En el caso de no poder utilizar la unidad porque ha olvidado el código de identificación, consulte a su centro de servicio Panasonic más cercano.

1 Menú

- ① Presione [MENU] para visualizar el menú principal.
- ② Presione [>] o [<] para seleccionar "USER".

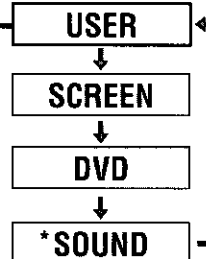

* Cuando se conecta a la CA-TU7000U

2 Menú secundario

- ① Presione [^] o [v] para seleccionar "ID-CODE".
- ② Presione [ENTER] para establecer.

ID-CODE



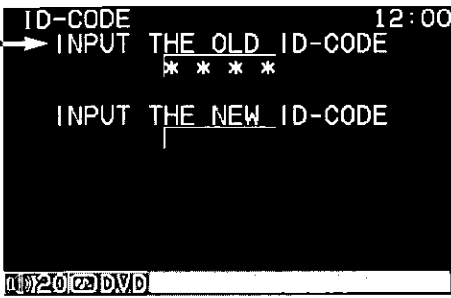

Nota:

- Presione [MODE] para volver al modo normal.

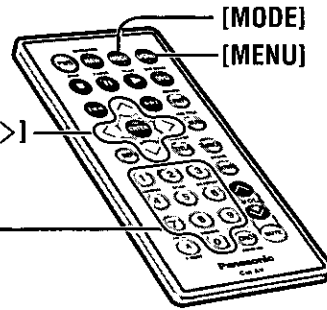

3 Ajuste del código de identificación

Cómo establecer su código de identificación (Por primera vez)

Nota:

- Cuando esté estableciendo su código de identificación por primera vez no será necesario introducir el código de identificación antiguo.

- 1 Introduzca un código de identificación de 4 dígitos presionando los botones [0] a [9] del control remoto.
- 2 Introduzca de nuevo el código de identificación de 4 dígitos presionando los botones [0] a [9] del control remoto.

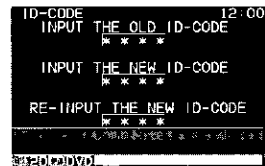
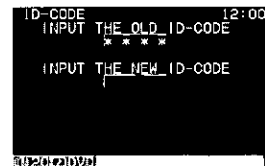

Cómo cambiar su código de identificación

- 1 Introduzca el código de identificación preestablecido de 4 dígitos (antiguo) presionando los botones [0] a [9] del control remoto.

Si introduce el código de identificación equivocado no podrá registrar un código de identificación nuevo.

- 2 Introduzca un código de identificación de 4 dígitos nuevo presionando los botones [0] a [9] del control remoto.
- 3 Introduzca de nuevo el código de identificación de 4 dígitos nuevo presionando los botones [0] a [9] del control remoto.

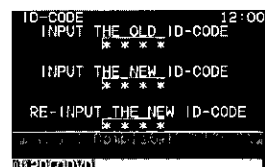

Cómo cancelar el código de identificación conocido

Nota:

- Si tuviera que reparar su unidad alguna vez, cancele su código de identificación antes de enviarla a reparar.

Cómo cancelar el código de identificación conocido

- 1 Introduzca el código de identificación preestablecido de 4 dígitos (antiguo) presionando los botones [0] a [9] del control remoto. Si se introduce el código de identificación equivocado no será posible cancelar la función del código de identificación.
- 2 Mantenga presionado [ENTER] hasta visualizar "Complete!". El procedimiento de cancelación del código de identificación queda completado. La unidad funcionará ahora sin un código de identificación.

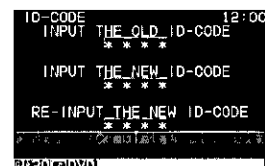

Ajustes del usuario (continuación)

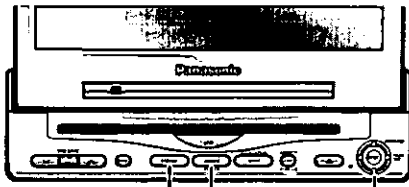

[MENU] [MODE] [^] [v] [>] [<]
(SELECT)
[ENTER]

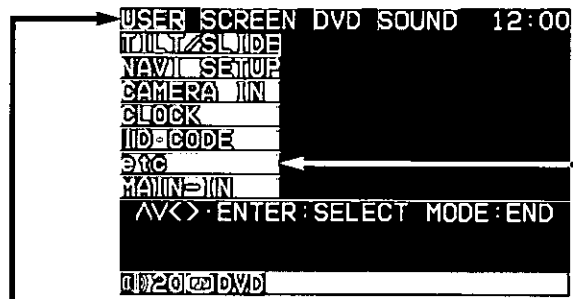

ESPAÑOL
37

Sonido de operación de los botones

Active o desactive el pitido de las operaciones de los botones.

Ajuste predeterminado: ON

Ajuste de control de vídeo

Este "ajuste de control de vídeo" resulta necesario cuando usted conecta un sistema de navegación de vehículo Panasonic con reproductor DVD incorporado (no disponible todavía).

Ajuste predeterminado: VTR1

Cuando se conecta a la CA-TU7000U

Entrada principal

Este ajuste resulta necesario cuando usted conecta un procesador de sonido ambiental digital Panasonic (CY-AC300).

Ajuste predeterminado: OFF

1 Menú

- ① Presione [MENU] para visualizar el menú principal.
- ② Presione [>] o [<] para seleccionar "USER".

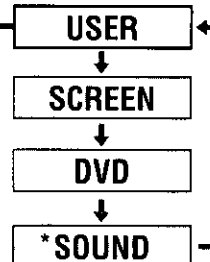

* Cuando se conecta a la CA-TU7000U

2 Menú secundario

- ① Presione [^] o [v] para seleccionar "etc".
- ② Presione [ENTER] para establecer.

etc

- ① Presione [^] o [v] para seleccionar "MAIN-IN".
- ② Presione [ENTER] para establecer.

MAIN-IN



Notas:

- Presione [MODE] para volver al modo normal.
- La visualización vuelve a ser la anterior si no se realiza ninguna operación durante más de 60 segundos después de cambiar al ajuste de menú.

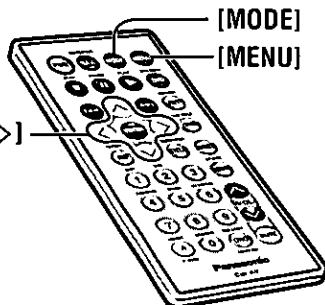

3 Ajuste

BEEP

Ajuste de pitidos

- ① Presione [^] o [v] para seleccionar "BEEP".
- ② Presione [<] o [>] para seleccionar el ajuste.

OFF : Sonido de operación (pitido) OFF

ON : Sonido de operación (pitido) ON

- ③ Presione [ENTER] para establecer.

Nota:

- El pitido no se activa cuando se abre o se cierra la unidad de pantalla, aunque usted haya seleccionado "OFF" para el ajuste de pitidos.

VIDEO-CONT

Ajuste de control de vídeo

- ① Presione [^] o [v] para seleccionar "VIDEO-CONT".
- ② Presione [<] o [>] para seleccionar el ajuste.

VTR1 : Conectado a VTR1-IN

VTR2 : Conectado a VTR2-IN

- ③ Presione [ENTER] para establecer.

Nota:

- Seleccione un terminal conectado mediante un cable RCA al terminal de salida DVD de un sistema de navegación de vehículo Panasonic con reproductor DVD incorporado (no disponible todavía).

- ① Presione [<] o [>] para seleccionar el ajuste.

OFF : No utilice el terminal MAIN-IN (delantero/trasero)

ON : Utilice el terminal MAIN-IN (delantero/trasero)

- ② Presione [ENTER] para establecer.

Nota:

- Asegúrese de seleccionar "OFF" cuando no conecte un procesador de sonido ambiental digital (CY-AC300). Si selecciona "ON", no saldrá sonido por los altavoces.

Ajustes de la pantalla

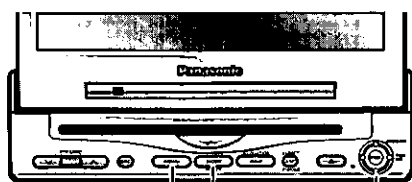

[MENU] [MODE] [^] [v] [>] [<] [ENTER]
(SELECT, ADJUST)

Intensidad de iluminación

Ajuste el brillo de la luz de fondo.

Ajuste predeterminado: AUTO

Contraste

Ajuste el contraste de la imagen.

Ajuste predeterminado: ± 0

Gama de ajuste: -15 a $+15$

Brillo

Ajuste el brillo de la imagen.

Ajuste predeterminado: ± 0

Gama de ajuste: -15 a $+15$

Color

Ajuste la profundidad del color de la imagen.

Ajuste predeterminado: ± 0

Gama de ajuste: -15 a $+15$

Matiz

Ajuste la tonalidad o el matiz de la imagen.

Ajuste predeterminado: ± 0

Gama de ajuste: -15 a $+15$

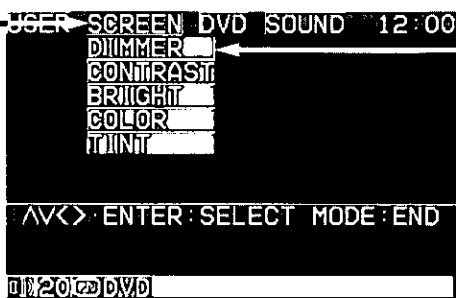

1 Menú

- 1 Presione [MENU] para visualizar el menú principal.
- 2 Presione [>] o [<] para seleccionar "SCREEN".

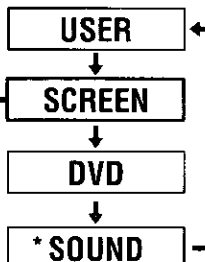

* Cuando se conecta a la CA-TU7000U

2 Menú secundario

- 1 Presione [^] o [v] para seleccionar "DIMMER".
- 2 Presione [ENTER] para establecer.

DIMMER

- 1 Presione [^] o [v] para seleccionar "CONTRAST".
- 2 Presione [ENTER] para establecer.

CONTRAST

- 1 Presione [^] o [v] para seleccionar "BRIGHT".
- 2 Presione [ENTER] para establecer.

BRIGHT

- 1 Presione [^] o [v] para seleccionar "COLOR".
- 2 Presione [ENTER] para establecer.

COLOR

- 1 Presione [^] o [v] para seleccionar "TINT".
- 2 Presione [ENTER] para establecer.

TINT

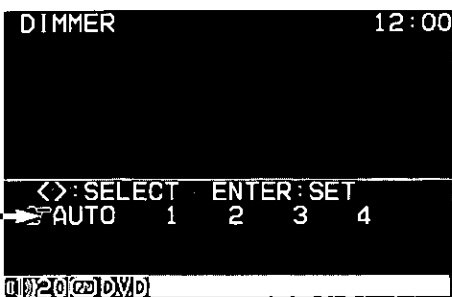

Notas:

- Presione **[MODE]** para volver al modo normal.
- La visualización vuelve a ser la anterior si no se realiza ninguna operación durante más de 60 segundos después de cambiar al ajuste de menú.

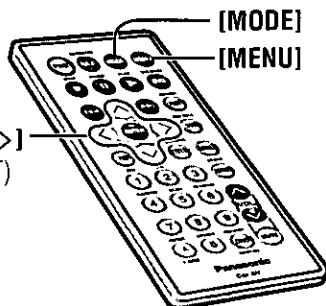

3 Ajuste

① Presione [**<**] o [**>**] para seleccionar el ajuste.

AUTO : Se ajusta automáticamente según la intensidad de la luz ambiental.

1 **2** **3** **4** : Más oscuro (1) a más brillante (4)

② Presione **[ENTER]** para establecer.

Presione [**<**] o [**>**] para ajustar el nivel.



Disminuye el contraste entre el negro y el blanco.

Aumenta el contraste entre el negro y el blanco.

Presione [**<**] o [**>**] para ajustar el nivel.



Más oscuro

Más claro

Presione [**<**] o [**>**] para ajustar el nivel.



Disminuye la profundidad del color en la pantalla.

Aumenta la profundidad del color en la pantalla.

Presione [**<**] o [**>**] para ajustar el nivel.



Realza el rojo en la imagen en color.

Realza el verde en la imagen en color.

Ajustes DVD

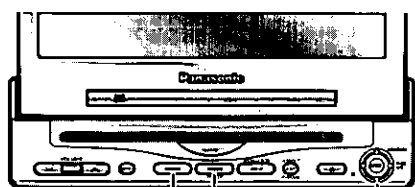

[MENU] [MODE] [^] [v] [<] [>]
(SELECT)
[ENTER]



1 Menú

- ① Presione [MENU] para visualizar el menú principal.
- ② Presione [>] o [<] para seleccionar "DVD".

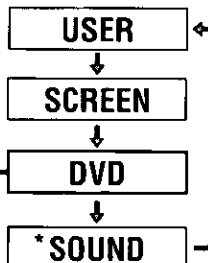

* Cuando se conecta a la CA-TU7000U

2 Menú secundario

- ① Presione [^] o [v] para seleccionar "MENU".
- ② Presione [ENTER] para establecer.

MENU

- ① Presione [^] o [v] para seleccionar "SUBTITLE".
- ② Presione [ENTER] para establecer.

SUBTITLE

- ① Presione [^] o [v] para seleccionar "AUDIO".
- ② Presione [ENTER] para establecer.

AUDIO

Idioma de menús de DVD

Ajuste predeterminado: ENGLISH

Idioma de subtítulos

Ajuste predeterminado: ENGLISH

Idioma de audio

Ajuste predeterminado: ENGLISH

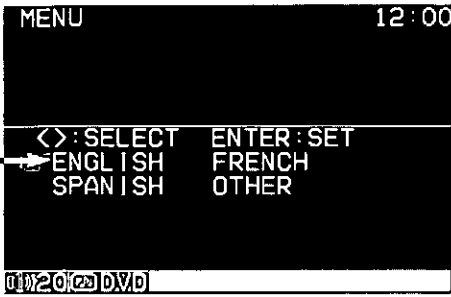

Notas:

- Presione [MODE] para volver al modo normal.
- La visualización vuelve a ser la anterior si no se realiza ninguna operación durante más de 60 segundos después de cambiar al ajuste de menú.

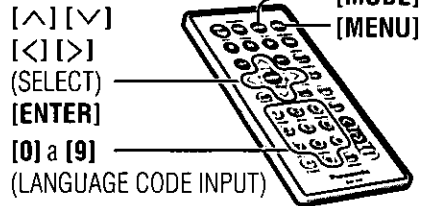

3 Ajuste

① Presione [<] o [>] para seleccionar el ajuste.

- ENGLISH** : Se selecciona el inglés.
- FRENCH** : Se selecciona el francés.
- SPANISH** : Se selecciona el español.
- OTHER** : Consulte a la derecha.

② Presione [ENTER] para establecer.

① Presione [<] o [>] para seleccionar el ajuste.

- ENGLISH** : Se selecciona el inglés.
- FRENCH** : Se selecciona el francés.
- SPANISH** : Se selecciona el español.
- OTHER** : Consulte a la derecha.
- DISP OFF** : No se visualiza el idioma de subtítulos.

② Presione [ENTER] para establecer.

Nota:

- En un disco compatible con subtítulos cerrados, los subtítulos puede superponerse entre sí en la pantalla. En este caso, apague los subtítulos.

① Presione [<] o [>] para seleccionar el ajuste.

- ENGLISH** : Se selecciona el inglés.
- FRENCH** : Se selecciona el francés.
- SPANISH** : Se selecciona el español.
- OTHER** : Consulte a la derecha.

② Presione [ENTER] para establecer.

4 En otros ("OTHER") casos

① Introduzca el código de idioma de cuatro dígitos presionando los botones [0] a [9] en el mando a distancia. (→ página 242)

② Presione [ENTER] para establecer.



Para introducir de nuevo el número:
Introduzca de nuevo el código de idioma de cuatro dígitos presionando los botones [0] a [9] en el mando a distancia después de haber realizado los pasos de arriba.

Nota:

- Cuando el disco tenga un idioma predefinido o no tenga grabado un idioma, los ajustes DVD para el idioma no se activarán.

Ajustes DVD (continuación)

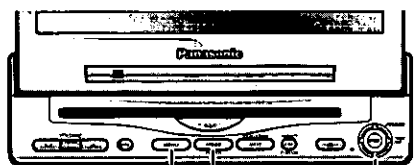

[MENU] [MODE] [^] [v] [<] [>]
(SELECT)
[ENTER]



ESPAÑOL
43

Aspecto de pantalla y modo de software DVD

Ajuste predeterminado:

Aspecto de DVD: WIDE

Modo de DVD: PAN & SCAN

Nota:

- El aspecto de la pantalla de la unidad de pantalla cambia según el ajuste de la pantalla (→ página 194) y el aspecto del software DVD.

1 Menú

- ① Presione [MENU] para visualizar el menú principal.
- ② Presione [>] o [<] para seleccionar "DVD".

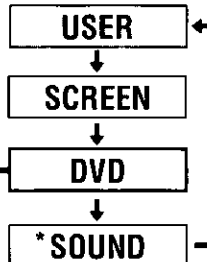

* Cuando se conecta a la CA-TU7000U

2 Menú secundario

- ① Presione [^] o [v] para seleccionar "DISPLAY".
- ② Presione [ENTER] para establecer.

DISPLAY

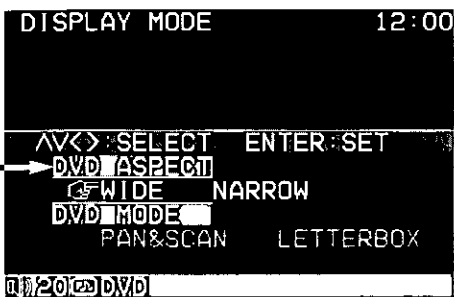

Notas:

- Presione **[MODE]** para volver al modo normal.
- La visualización vuelve a ser la anterior si no se realiza ninguna operación durante más de 60 segundos después de cambiar al ajuste de menú.

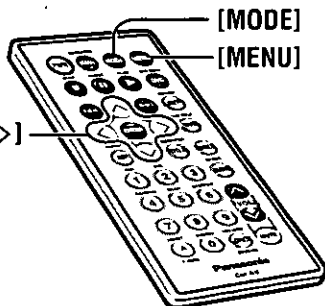

3 Ajuste

DVD ASPECT Ajuste del aspecto de la pantalla

- 1 Presione [∨] o [∧] para seleccionar "DVD ASPECT".
- 2 Presione [<] o [>] para seleccionar el ajuste.

WIDE : Reproduce vídeo en pantalla ancha (16:9).

NARROW : Reproduce vídeo en pantalla 4:3.

- 3 Presione **[ENTER]** para establecer.

Nota:

- El software de vídeo de la unidad de pantalla también cambia a los mismos ajustes.

DVD MODE Modo de software DVD

- 1 Presione [∨] o [∧] para seleccionar "DVD MODE".
- 2 Presione [<] o [>] para seleccionar el ajuste.

PAN & SCAN : Reproduce vídeo de pantalla ancha en el modo de panorámica y exploración (en el que los bordes derecho e izquierdo de la pantalla están cortados).

LETTERBOX : Reproduce vídeo de pantalla ancha en el modo de buzón (en el que aparecen bandas negras en la parte superior e inferior de la pantalla).

- 3 Presione **[ENTER]** para establecer.

Notas:

- Establezca el ajuste del software según el símbolo utilizado en la carátula.
- El modo de ajuste DVD se ignora si ya está establecido "PAN & SCAN" o "LETTERBOX" en el software.

ESPAÑOL
44

Ajustes de sonido

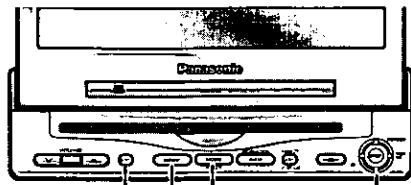

[MUTE] (LOUDNESS)
[MODE]
[MENU]
[^][v][<][>] (SELECT, ADJUST)
[ENTER]

Quando se conecta a la CA-TU7000U

Graves/agudos

Ajuste predeterminado: ± 0 dB
Gama de ajustes: -12 dB a $+12$ dB
(en pasos de 2 dB)

Quando se conecta a la CA-TU7000U

Balance/desvanecimiento

Ajuste predeterminado: Central
Gama de ajustes: 15 niveles para cada uno

Compresión de gama dinámica

(Reproducción de audio que puede oírse con volúmenes bajos)

Quando se conecta a la CA-TU7000U

Realce de tono (Sonoridad)

Ajuste predeterminado: ON

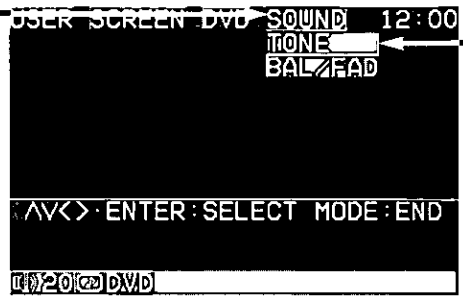

1 Menú

- Presione [MENU] para visualizar el menú principal.
- Presione [>] o [<] para seleccionar "SOUND".

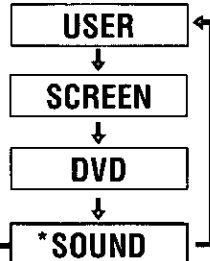

* Cuando se conecta a la CA-TU7000U

2 Menú secundario

- Presione [^] o [v] para seleccionar "TONE".
- Presione [ENTER] para establecer.

TONE

- Presione [^] o [v] para seleccionar "BAL/FAD".
- Presione [ENTER] para establecer.

BAL/FAD

Presione [DRC] en el mando a distancia para activar y desactivar esta función.

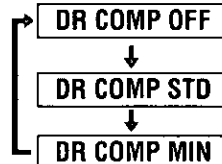

Mantenga presionado [MUTE] (LOUDNESS) durante más de 2 segundos.

Cuando escuche con un volumen bajo o medio, realce los tonos graves y agudos.

- Mantenga presionado de nuevo [MENU] (LOUDNESS) para cancelar.

LOUD

ESPAÑOL 45

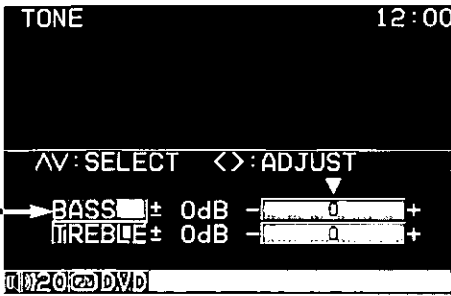

Notas:

- Presione [MODE] para volver al modo normal.
- La visualización vuelve a ser la anterior si no se realiza ninguna operación durante más de 60 segundos después de cambiar al ajuste de menú.
- Consulte las páginas 234 a 243 del manual de instrucciones de la CA-TU9000U cuando conecte a la CA-TU9000U.

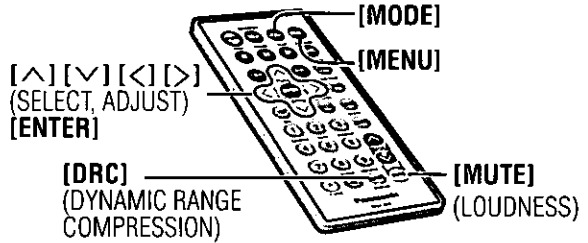

3 Ajuste

BASS Ajuste de graves

- 1 Presione [∨] o [∧] para seleccionar "BASS".
- 2 Presione [<] o [>] para ajustar el nivel.

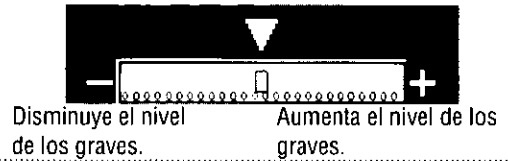

TREBLE Ajuste de agudos

- 1 Presione [∨] o [∧] para seleccionar "TREBLE".
- 2 Presione [<] o [>] para ajustar el nivel.



FADER Desvanecimiento

- 1 Presione [∨] o [∧] para seleccionar "FADER".
- 2 Presione [<] o [>] para ajustar el nivel.

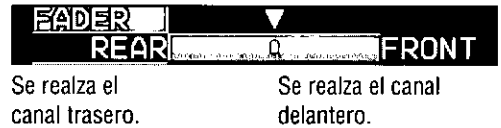

BALANCE Balance

- 1 Presione [∨] o [∧] para seleccionar "BALANCE".
- 2 Presione [<] o [>] para ajustar el nivel.

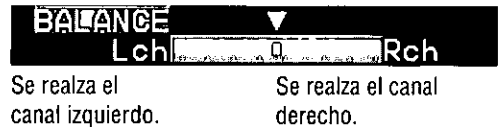

- DR COMP OFF: Modo de cine sin compresión.
 DR COMP STD: Modo recomendado por el fabricante del software para escuchar con volumen bajo.
 • Sólo se encuentra disponible para el software con función DR COMP.
 DR COMP MIN: Modo con la mayor compresión, equivalente aproximadamente a una emisión de televisión.

Compresión de gama dinámica:

Esta función comprime la diferencia en volumen entre el volumen más bajo que puede oírse por encima del ruido de fondo y el volumen máximo que puede reproducirse sin distorsión. Como esta función puede reducir los niveles de cresta manteniendo aún un campo de sonido abierto, utilice esta función cuando desee mantener bajo el volumen.

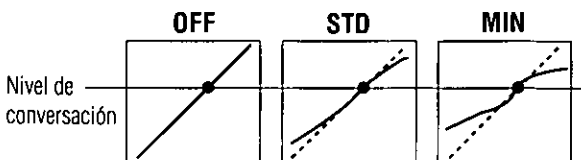

Guía de instalación



ADVERTENCIA

Esta información de instalación va dirigida a instaladores con experiencia, no a individuos sin conocimientos técnicos. Esta información no contiene advertencias ni precauciones relacionadas con los posibles peligros causados al intentar instalar este producto.

Cualquier intento de instalar este producto en un vehículo motorizado por parte de una persona que no sea un instalador cualificado podrá causar daños en el sistema eléctrico y producir lesiones graves o incluso la muerte.

□ Perspectiva general

Este producto deberá ser instalado por un profesional. Sin embargo, si usted piensa instalar esta unidad usted mismo, lo primero que tiene que decidir es dónde va a instalarla. Las instrucciones de estas páginas le guiarán para llevar a cabo los pasos restantes:

(Consulte "ADVERTENCIA" que se explica más arriba.)

- Identifique y ponga etiquetas en los cables del vehículo.
- Conecte los cables del vehículo a los cables del conector de alimentación.

- Instale la unidad en el tablero de instrumentos.
- Compruebe el funcionamiento de la unidad.

Si encuentra problemas, consulte a su instalador profesional más cercano.

Precaución:

- Este unidad sólo funcionará con un sistema de batería de vehículo de 12 V CC con negativo a masa. No intente utilizarlo con ningún otro sistema porque podrían causarse graves averías.

□ Hardware de instalación

N.º	Elemento	Diagrama	Cantidad
①	Place de adorno		1
②	Collar de montaje		1
③	Resorte de montaje		2
④	Amortiguador de caucho		1
⑤	Perno de montaje (M5)		1
⑥	Tuerca de brida (M6)		1
⑦	Perno de cabeza hexagonal con arandela (M5×10 mm)		1
⑧	Perno de cabeza hexagonal con arandela (M6×20 mm)		1
⑨	Correa de apoyo trasera		1
⑩	Tornillo de cabeza de fijación (M5×6 mm)		2
⑪	Tornillo de cabeza plana (M5×6 mm)		4

N.º	Elemento	Diagrama	Cantidad
⑫	Tornillo de cabeza de fijación (M4×3 mm)		4
⑬	Espaciador		2
⑭	Cinta con adhesivo en ambas caras (para espaciador)		1 juego
⑮	Cinta Velcro		2
⑯	Conector de alimentación		1
⑰	Cable de extensión de marcha atrás		1
⑱	Conector de presilla		1
⑲	Cable de conexión de la unidad de pantalla/ unidad de control		1
⑳	Cinta con adhesivo en ambas caras (para altavoz)		1
㉑	Abrazadera		2

Antes de iniciar la instalación, compruebe que tiene todos los elementos incluidos en el embalaje de su unidad.

- **Tarjeta de garantía...** Rellénela rápidamente.
- **Guía de centros de servicio Panasonic para el directorio de servicios...** Guárdela para consultarla en el futuro en caso de que la unidad necesite ser reparada.
- **Hardware de instalación...** Necesario para el ajuste del monitor.

❑ Antes de hacer la instalación

Advertencia

- **No instale el monitor en un lugar que obstruya el manejo, la visibilidad o que esté prohibido por las leyes o los reglamentos aplicables.**

Si el monitor se instala en un lugar donde obstruye la visibilidad hacia delante o el funcionamiento de la bolsa de aire o de otro equipo de seguridad, o donde interfiere con el funcionamiento del vehículo, esto puede causar un accidente.

- Para hacer la instalación no utilice nunca pernos o tuercas de los dispositivos de seguridad del vehículo. Si utiliza pernos o tuercas de las ruedas, los frenos u otros dispositivos de seguridad para instalar el monitor esto podrá causar un accidente.

- Coloque correctamente los cables.

Si el cableado no se realiza correctamente, tal vez se produzca un incendio o un accidente. En particular, asegúrese de instalar y asegurar los cables de forma que no queden enredados con un tornillo o la parte móvil de un rál del asiento.

- Utilice la unidad con una batería de vehículo de 12 V CC conectada con negativo a masa.

Esta unidad sólo deberá utilizarse con una batería de vehículo de 12 V CC conectada con negativo a masa. No puede utilizarse en camiones grandes o vehículos con motor diesel que funcionan con una batería de 24 V CC. Si la unidad se utiliza en un tipo de vehículo inadecuado se puede producir un incendio o un accidente.

Precauciones:

- Utilice el fusible especificado.
Asegúrese de utilizar siempre el fusible especificado. Si utiliza otro fusible, éste podrá causar un incendio o un accidente.
- No estropee el cable pellizcándolo o tirando del mismo.
No tire del cable ni lo estropee. Si no se cuida del cable, éste se cortocircuitará o puede que sea cortado causando un incendio o un accidente.

❑ Herramientas necesarias

Necesitará un destornillador y lo siguiente:

- Bombilla de prueba de 12 V CC Cinta aislante para usos eléctricos Alicates de corte lateral



❑ Especificaciones del tablero de instrumentos

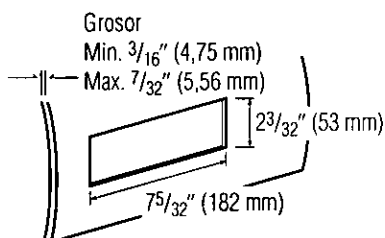

❑ Identificación de todos los cables

El primer paso de la instalación consiste en identificar todos los cables del vehículo que va a utilizar cuando conecte su monitor LCD. Al identificar cada cable le sugerimos que lo etiquete empleando la cinta de enmascamiento y un marcador permanente. Esto le ayudará a no confundirse cuando haga conexiones posteriormente.

Nota:

- No conecte el conector de la alimentación en la unidad de pantalla hasta después de haber hecho todas las conexiones. Si no hay tapas de plástico en los cables de conexión, aisle todos los cables expuestos con cinta para usos eléctricos hasta que esté listo para utilizarlos. Identifique los cables en el orden siguiente.

Cable de la alimentación

Si su vehículo tiene un radio o está precableado para poder conectar una:

Corte los cables del conector uno a uno (dejándolos tan largos como sea posible) para poder trabajar con ellos individualmente. Ponga la llave de contacto en la posición de accesorios y conecte uno de los cables de la bombilla de prueba al chasis.



Toque con el otro cable de la bombilla de prueba cada uno de los cables expuestos procedentes del conector de la radio cortado. Toque un cable cada vez hasta encontrar el que encienda la bombilla de prueba.

Guía de instalación (continuación)

Ahora ponga la llave de contacto en la posición de desactivación y luego en la de activación. Si la bombilla también se apaga y se enciende, ese cable será el de la alimentación del vehículo.

Si su vehículo no está cableado para una unidad de audio: Vaya al bloque de fusibles y encuentre el puerto de fusible para radio (RADIO), los accesorios (ACC) o el encendido (IGN).

Cable de batería

Si su unidad tiene un cable amarillo, necesitará localizar el cable de la batería del vehículo. De lo contrario, podrá ignorar este procedimiento. (El cable amarillo de la batería proporcionará una alimentación continua para el funcionamiento del reloj, mantener el contenido de la memoria y otras funciones.)

Si su vehículo tiene un radio o está precableado para poder conectar una:

Con el sistema de encendido y los faros apagados, identifique el cable de la batería del vehículo conectando a masa uno de los cables de la bombilla de prueba al chasis y comprobando los cables expuestos restantes procedentes del conector de radio cortado.

Si su vehículo no está cableado para una unidad de audio: Vaya al bloque de fusibles y encuentre el puerto de fusible para la batería, generalmente marcado BAT.

Altavoces (altavoces no suministrados)

Identifique los cables de los altavoces del vehículo. Hay dos cables por cada altavoz que están generalmente codificados. Una forma muy práctica de identificar los cables de los altavoces y los altavoces que están conectados consiste en probar los cables con una pila AA de 1,5 V de la forma siguiente:

Sujete un cable contra un polo de la pila y golpee con el otro cable a través del otro polo. Si está sujetando un cable de altavoz oír un sonido de rozadura en uno de los altavoces.

Si no, siga probando con combinaciones diferentes de cables hasta localizar todos los cables de los altavoces. Cuando los ponga etiquetas, incluya la ubicación del altavoz en cada una de ellas.

Conexión de todos los cables

Ahora que ha identificado todos los cables del vehículo estará listo para empezar a conectarlos a los cables del monitor LCD. Los diagramas de cableado (→ páginas 222, 223) muestran las conexiones apropiadas y la codificación por colores de los cables.

Le recomendamos encarecidamente probar la unidad antes de realizar la instalación final.

Podrá poner la unidad en el suelo y hacer conexiones temporales para probar la unidad. Utilice cinta aislante para usos eléctricos para cubrir todos los cables expuestos.

Importante:

- Conecte el cable de alimentación rojo en último lugar, después de haber hecho y aislado todas las demás conexiones.

Masa

Conecte el cable de masa negro del conector de alimentación al chasis metálico del vehículo.

Altavoces (altavoces no suministrados)

Conecte los cables de los altavoces. Consulte el diagrama de cableado para realizar las conexiones correctas. Siga atentamente el diagrama evitando estropear los altavoces y la unidad estéreo.

Los altavoces utilizados deberán ser capaces de manejar más de 45 W de potencia de audio. Si utiliza un amplificador de potencia de audio opcional, los altavoces deberán ser capaces de manejar la salida de potencia máxima del amplificador. Los altavoces con entrada nominal baja podrían estropearse.

La impedancia de los altavoces deberá ser de 4-8 Ω , la cual se encuentra marcada típicamente en la mayoría de los altavoces. Los altavoces de impedancia inferior o superior podrán afectar a la salida del sonido y causar daños en los altavoces y en la unidad estéreo.

Precaución:

- No conecte nunca a masa los cables de los altavoces. Por ejemplo, no utilice un sistema de masa del chasis ni un sistema común para altavoces de tres cables. Cada altavoz deberá conectarse separadamente utilizando cables aislados en paralelo. Si tiene dudas acerca de cómo se conectan los altavoces de su automóvil, consulte a su instalador profesional más cercano.

Batería

Conecte el cable de batería amarillo al cable de radio correcto o al puerto de fusible de batería ubicado en el bloque de fusibles.

Equipo

Conecte cualquier equipo opcional según las instrucciones suministradas con el equipo. Lea las instrucciones de operación e instalación de cualquier equipo que conecte a esta unidad.

Alimentación

Conecte el cable de alimentación rojo al cable de radio correcto del vehículo o al puerto de fusible apropiado ubicado en el bloque de fusibles.

Si el monitor LCD funciona correctamente con todas estas conexiones hechas, desconecte los cables y realice la instalación final.

Instalación final

Conexiones de los cables

Conecte todos los cables asegurándose de que cada conexión esté aislada y segura. Una todos los cables flojos y apriételes con cinta para que no se caigan posteriormente. Inserte ahora el monitor LCD en el collar de montaje.

¡Enhorabuena! Después de hacer unas pocas comprobaciones finales, usted estará listo para disfrutar de su nuevo monitor LCD.

❑ Comprobaciones finales

1. Asegúrese de que todos los cables estén conectados y aislados correctamente.
2. Asegúrese de que el monitor LCD esté firmemente sujetado en el collar de montaje.
3. Conecte el encendido para comprobar que la unidad funcione correctamente.

Si tiene dificultades, consulte a su instalador profesional autorizado más cercano para solicitarle ayuda.

❑ Preparación

- Para no herirse, le recomendamos encarecidamente que se ponga guantes cuando realice el trabajo de instalación.
- Cuando doble las lengüetas de montaje del collar de montaje con un destornillador, tenga cuidado de no herirse sus manos y sus dedos.

- Desconecte el cable del terminal negativo \ominus de la batería (consulte el aviso a la derecha).
- La unidad deberá instalarse en una posición horizontal, con la parte delantera hacia arriba formando un ángulo conveniente, pero no superior a 30° .

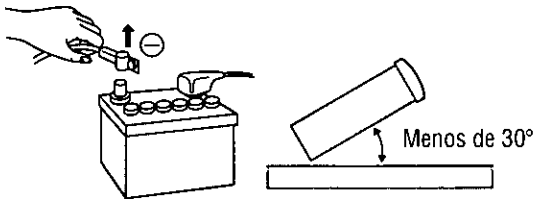

Precaución:

- No desconecte los terminales de la batería de un vehículo con computadora de viaje o navegación ya que todos los ajustes del usuario almacenados en la memoria se perderán. En su lugar tenga mucho cuidado al instalar la unidad para evitar cortocircuitos.

Esta unidad deberá ser instalada por un profesional. En caso de dificultad, consulte al instalador profesional más cercano.

1. Esta unidad sólo funciona con un sistema de 12 V CC con conexión de negativo a masa.
2. Haga cuidadosamente las conexiones eléctricas (\Rightarrow páginas 222, 223). Si no lo hace podrá estropearse la unidad.
3. Conecte el cable de alimentación después de haber hecho todas las demás conexiones.
4. Asegúrese de conectar el cable de la batería (amarillo) al terminal positivo \oplus de la batería o al terminal del bloque de fusibles (BAT).
5. Aíse todos los cables expuesto para impedir cortocircuitos.
6. Asegure todos los cables flojos antes de instalar la unidad.
7. Lea atentamente las instrucciones de operación e instalación del equipo respectivo antes de conectarlo a esta unidad.

Precaución:

- Siga las leyes y reglamentos de su estado, provincia o país para instalar la unidad.

Montaje de la unidad de pantalla

❑ Extracción de los soportes de transporte

Asegúrese de quitar los soportes de transporte antes de la utilización (instalación), y guárdelos para el futuro. Utilice tornillo de cabeza de fijación (M5x6 mm) para hacer la instalación. (\Rightarrow página 220) Tenga cuidado para no perder estos tornillos de cabeza de fijación.

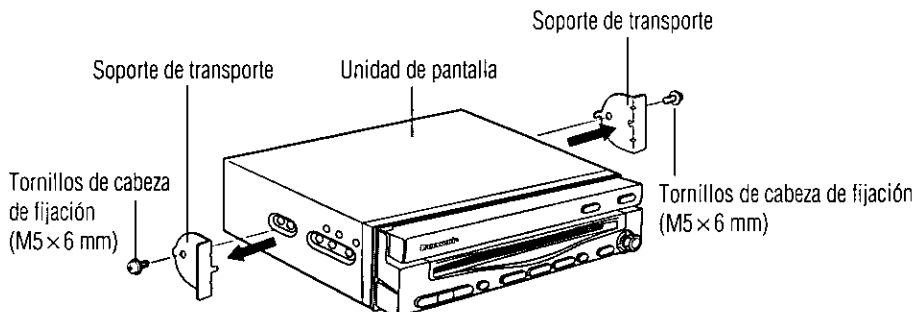

Guía de instalación (continuación)

□ Procedimientos de instalación (Cuando se utiliza el collar de montaje ②)

Nota:

- El modelo del vehículo, las condiciones de la instalación y la combinación de los aparatos utilizados pueden imponer algunas limitaciones a la abertura o al cierre del monitor, así como también al ángulo y a la posición en la que el monitor puede ser ajustado.

1 Inserte el collar de montaje ② en el tablero de instrumentos y doble las lengüetas de montaje hacia fuera con un destornillador.

Apriete del collar de montaje

Las lengüetas que deben doblarse dependen del vehículo. Dóblelas con un destornillador para apretar firmemente el collar de montaje ② en el tablero de instrumentos.

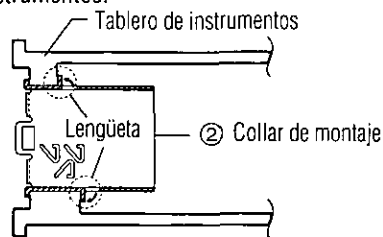

① Tornillo de cabeza plana (M5×6 mm)

⑬ Conector de alimentación

⑱ Cable de conexión de la unidad de pantalla/unidad de control

⑤ Perno de montaje (M5)

③ Resorte de montaje

2 Coloque los resortes de montaje ③ en la unidad de pantalla.

3 Asegure la parte trasera de la unidad.

Después de fijar el conector de alimentación ⑬ y el cable de conexión de la unidad de pantalla/unidad de control ⑱, fije la parte trasera de la unidad a la carrocería del vehículo mediante el método (a) o (b) mostrado a la derecha.

4 Inserte la placa de adorno ①.

5 Después de hacer la instalación, vuelva a conectar el terminal negativo ⊖ de la batería.

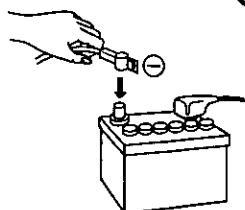

(a) Utilizando la correa de apoyo trasera ⑨

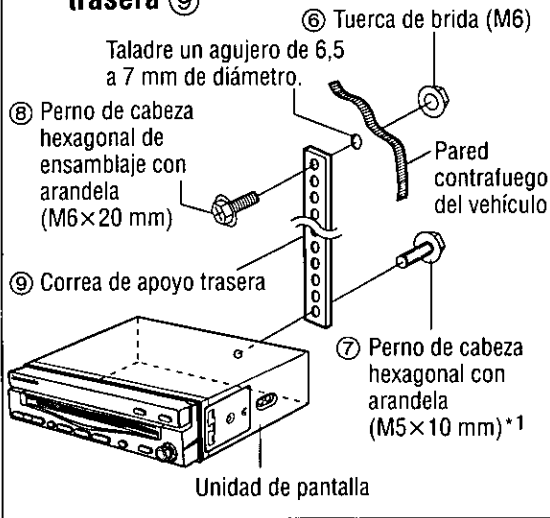

(b) Utilizando el amortiguador de caucho ④

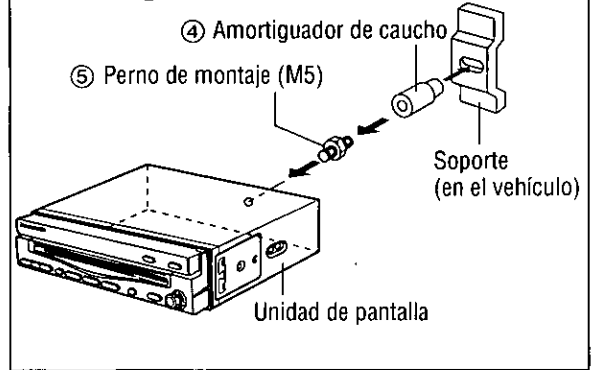

*1 Utilice pernos de tamaño M5x8 mm (opcionales) si van a utilizarse otros pernos que no sean los suministrados.

❑ Procedimientos de instalación (Cuando no se utiliza el collar de montaje ②)

Utilice los soportes suministrados con su vehículo cuando monte esta unidad. La forma de los soportes y los métodos de montaje cambian según los fabricantes de los vehículos, los tipos de los vehículos y el año de fabricación. Consulte a su centro de servicio Panasonic más cercano para conocer detalles.

Seleccione los tornillos de montaje según las posiciones de los agujeros y la forma de los agujeros del soporte.

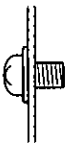

⑩ Tornillo de cabeza de fijación (M5x6 mm)
2 piezas

Utilice en dos posiciones más los tornillos de cabeza de fijación que fijaban los soportes de transporte.

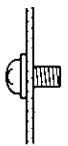

⑫ Tornillo de cabeza de fijación (M4x3 mm)
4 piezas

Cuando se utilizan estos agujeros de montaje

Lado de la unidad de pantalla

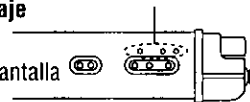

⑪ Tornillo de cabeza plana (M5x6 mm)
4 piezas

Guía de instalación (continuación)

Utilice el espaciador suministrado ⑬ si el agujero de montaje de su vehículo tiene la forma mostrada a continuación.

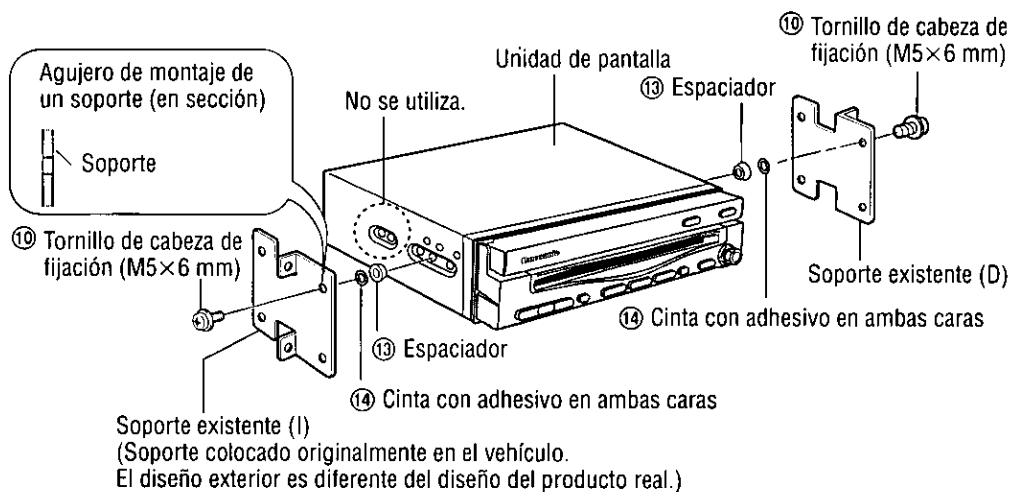

Montaje de la unidad de control

□ Ejemplo de montaje

Antes de montar el aparato, limpie el lugar de instalación de agua, polvo y manchas de aceite para mejorar la adhesión de la cinta Velcro.

Coloque la cinta Velcro ⑮ en la alfombra (Debajo del asiento del pasajero, etc.) y monte en ella la unidad de control.

Nota:

- El material de algunas alfombrillas puede que no sea apropiado para este método de montaje. En este caso, póngase en contacto con su centro de servicio Panasonic más cercano para hacer la instalación.

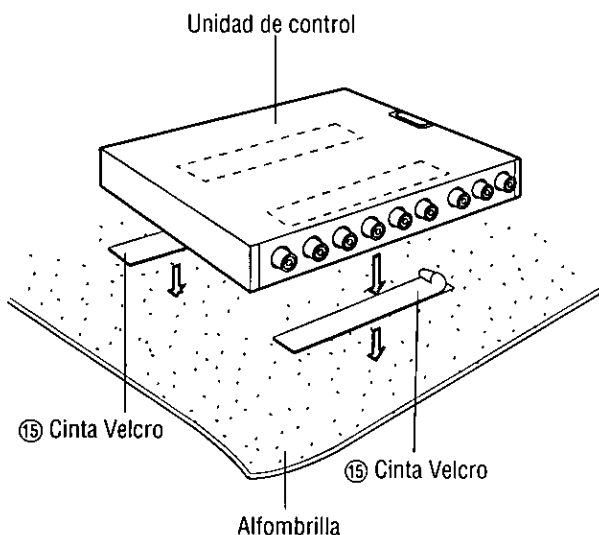

Notas:

- Para evitar daños debidos al recalentamiento, no monte nunca la unidad de control en uno de los lugares siguientes:
 - Cerca de una salida de la calefacción.
 - Tablero de instrumentos o estante trasero, donde pueda quedar expuesta a la luz solar directa.
- No monte la unidad de control cerca de la puerta, donde pueda quedar expuesta a la lluvia.

Montaje de la unidad de control de audio-vídeo con receptor (CA-TU7000U) o de la unidad de control de múltiples canales de audio-vídeo con receptor (CA-TU9000U)

Consulte los manuales de instrucciones de la unidad de control de audio-vídeo con receptor (CA-TU7000U) o de la unidad de control de múltiples canales de audio-vídeo con receptor (CA-TU9000U).

Montaje del altavoz (suministrada)

Antes de montar el altavoz, quite las gotas de agua, el polvo o las manchas de aceite que pueda tener el lugar donde va a montar el altavoz para mejorar la fuerza de adhesión.

Altavoz (suministrada)

- No se puede utilizar para un altavoz central.

⑳ Cinta con adhesivo en ambas caras

㉑ Abrazadera

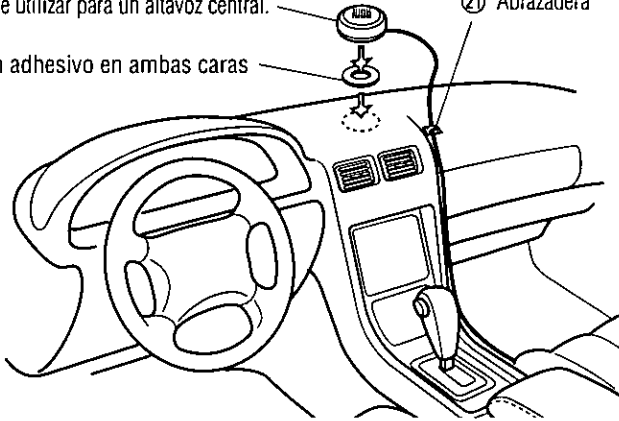

Precauciones:

- No instale el altavoz en un lugar que obstruya el funcionamiento de la bolsa de aire u otro equipo de seguridad.
- No deje una tarjeta de crédito u otras tarjetas magnéticas cerca del altavoz para impedir que éstas se estropeen.

Extracción de la unidad de pantalla

- 1 Empuje las placas de fijación derecha e izquierda, una cada vez, y tire de la unidad de pantalla hacia usted.

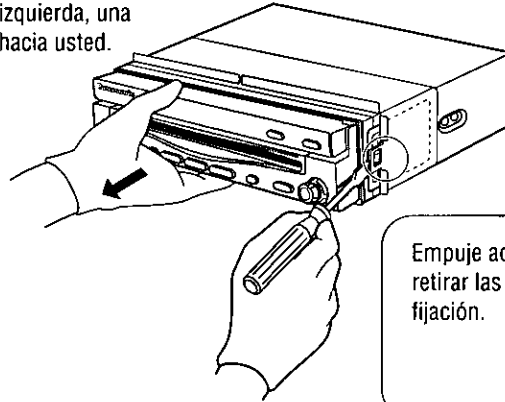

Empuje aquí para retirar las placas de fijación.

- 2 Después de retirar las placas de fijación derecha e izquierda, tire de la unidad con ambas manos hasta que salga.

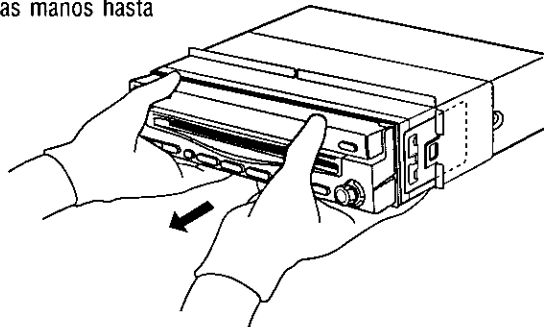

Conexiones eléctricas

Diagrama de cableado

Accesorios utilizados para el cableado

N.º	Elemento	Cantidad
16	Conector de alimentación	1
17	Cable de extensión de marcha atrás	1
18	Conector de presilla	1
19	Cable de conexión de la unidad de pantalla/ unidad de control	1

19 Cable de conexión de la unidad de pantalla/unidad de control

Unidad de pantalla CY-VMD9000U (parte trasera)

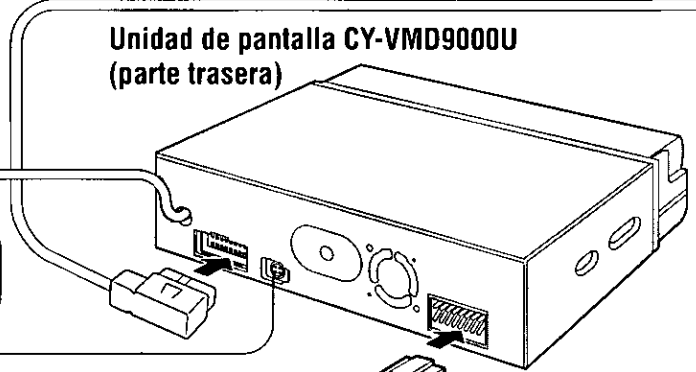

Cable de entrada RGB

Al conector RGB del sistema de navegación de vehículo Panasonic (no disponible todavía).

Terminal de salida de señal digital

Conecte aquí la unidad de control de múltiples canales de audio-vídeo con receptor (CA-TU9000U).

(⇒ Consulte el manual de instrucciones de la CA-TU9000U.)

Necesita el cable de fibra óptica (vendido separadamente).

Cable de control de vídeo

VIDEO-CONT (Franja verde/amarilla)

Al cable de control de vídeo del sistema de navegación de vehículo Panasonic (no disponible todavía).

Cable de conexión del freno de mando (freno de estacionamiento)

SIDE BRAKE (Franja azul/amarilla)

Asegúrese de conectar el cable del freno de estacionamiento para fines de seguridad y para impedir accidentes. (⇒ página 230)

Cable de marcha atrás

REVERSE (Franja violeta/blanca)

Cuando conecte la cámara retrovisora, utilice también el cable de marcha atrás. (⇒ página 231)

Utilice un cable de extensión de marcha atrás 17 en caso de ser necesario.

Cable de alimentación

ACC 220 Ω (Resistor de 220 Ω)

A la fuente de alimentación de accesorios, +12 V CC.

Cable de batería

BATTERY SA 5 A (Fusible de 5 A)

A la batería del vehículo, alimentación continua de +12 V CC.

Cable de masa

(Negro)

A una parte metálica desnuda y limpia del chasis del vehículo.

16 Conector de alimentación

(Negro) REMOTE-OUT

Cable del receptor de señales del control remoto

Al terminal REMOTE-IN del reproductor DVD Video Panasonic (CX-DV700U). Utilice este cable cuando haga la conexión a la CX-DV700U.

(Negro) SPEAKER

Cable de altavoz

(Franja negra/verde)

Cable de salida de preamplificador

PRE-OUT

Precauciones:

- Este producto ha sido diseñado para funcionar con un sistema de batería de 12 V CC y conexión de negativo a masa.
- Para impedir estropear la unidad, asegúrese de seguir el diagrama de conexiones mostrado más abajo.
- Quite aproximadamente 1/4" (5 mm) de revestimiento de los extremos de los cables antes de realizar la conexión.
- No inserte el conector de alimentación en la unidad hasta después de completar el cableado.
- Asegúrese de aislar cualquier cable expuesto a un posible cortocircuito al contactar el chasis del vehículo. Sujete todos los cables y evite que sus terminales toquen cualquier parte metálica.
- Tenga en cuenta que si su vehículo tiene una computadora de manejo o de navegación, al desconectar los terminales de la batería es posible que se pierda el contenido de la memoria de esas computadoras.
- El cable de conexión del freno de estacionamiento deberá ser instalado por un instalador profesional. En caso de dificultad, consulte a su centro de servicio Panasonic autorizado más cercano.
- Todos los demás métodos de instalación requieren la utilización de accesorios metálicos especializados. Consulte a un ingeniero de servicio cualificado o a su concesionario si se requieren otros métodos.

Notas:

- Asegúrese de enchufar completamente el conector.
- Instale el cable evitando los puntos de alta temperatura y asegúrelo con abrazaderas y cinta.
- Cuando conecte dispositivos de juegos, la imagen tal vez sea inestable.
- Cuando retire la clavija DIN, asegúrese de presionar la presilla.

Unidad de control CY-VMD9000U (parte trasera)

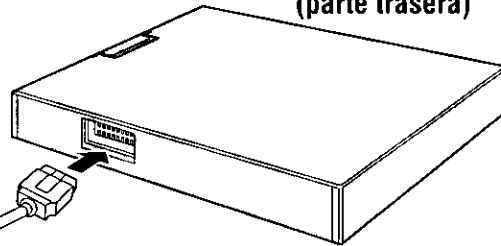

Deje la cubierta instalada si no va a conectar la unidad de control de audio-vídeo con receptor (CA-TU7000U) o la unidad de control de múltiples canales de audio-vídeo con receptor (CA-TU9000U).

Punto del conector

Conecte la unidad de control de audio-vídeo con receptor (CA-TU7000U) o la unidad de control de múltiples canales de audio-vídeo con receptor (CA-TU9000U).

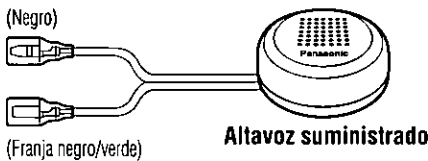

No se puede utilizar para un altavoz central.

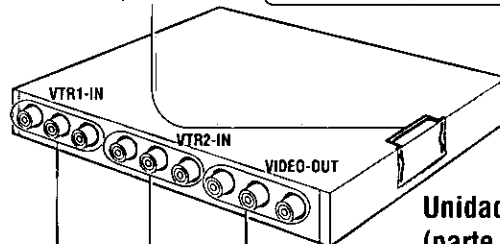

Unidad de control (parte delantera)

Terminal de salida de vídeo
Conecte el segundo monitor.
(⇒ página 229)

Terminal de entrada de vídeo 2 (VTR2-IN)
Conecte una videograbadora, videocámara, cámara retrovisora, sistema de navegación de otra marca, etc. (⇒ páginas 229, 231)

Terminal de entrada de vídeo 1 (VTR1-IN)
Conecte una videograbadora, videocámara, cámara retrovisora, sistema de navegación de otra marca, etc. (⇒ páginas 229, 231)

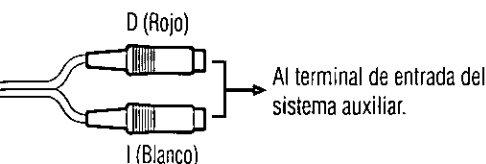

Conexiones eléctricas (continuación)

Conexión con una unidad de control de múltiples canales de audio-vídeo con receptor (CA-TU9000U)

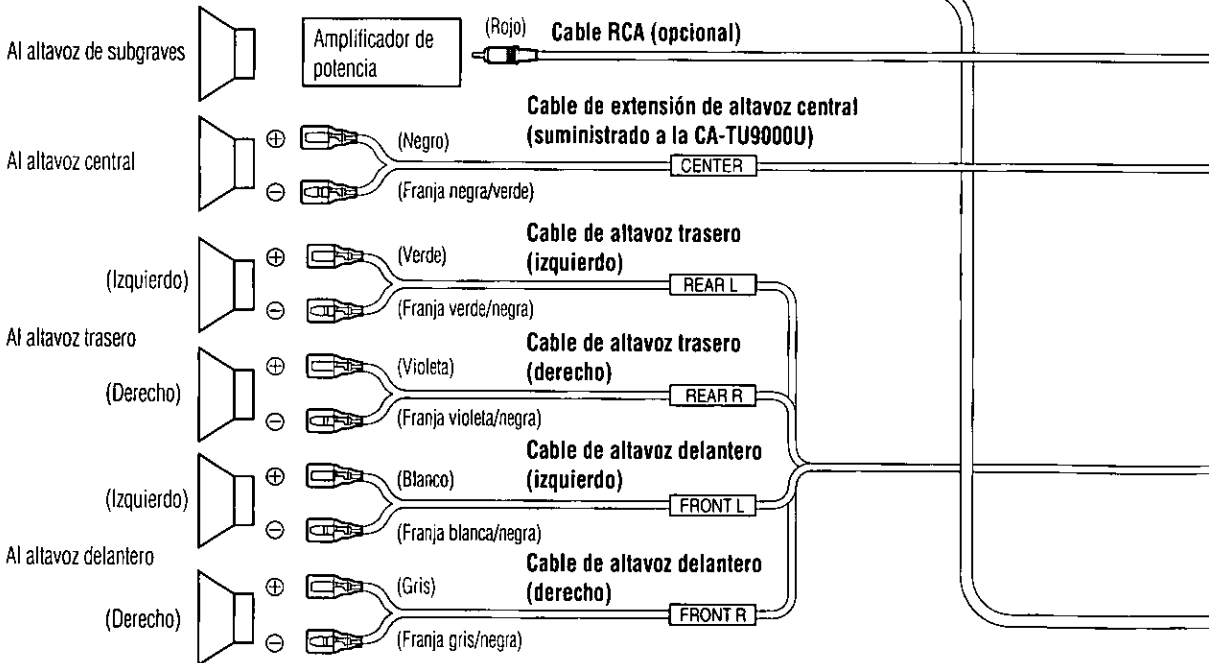
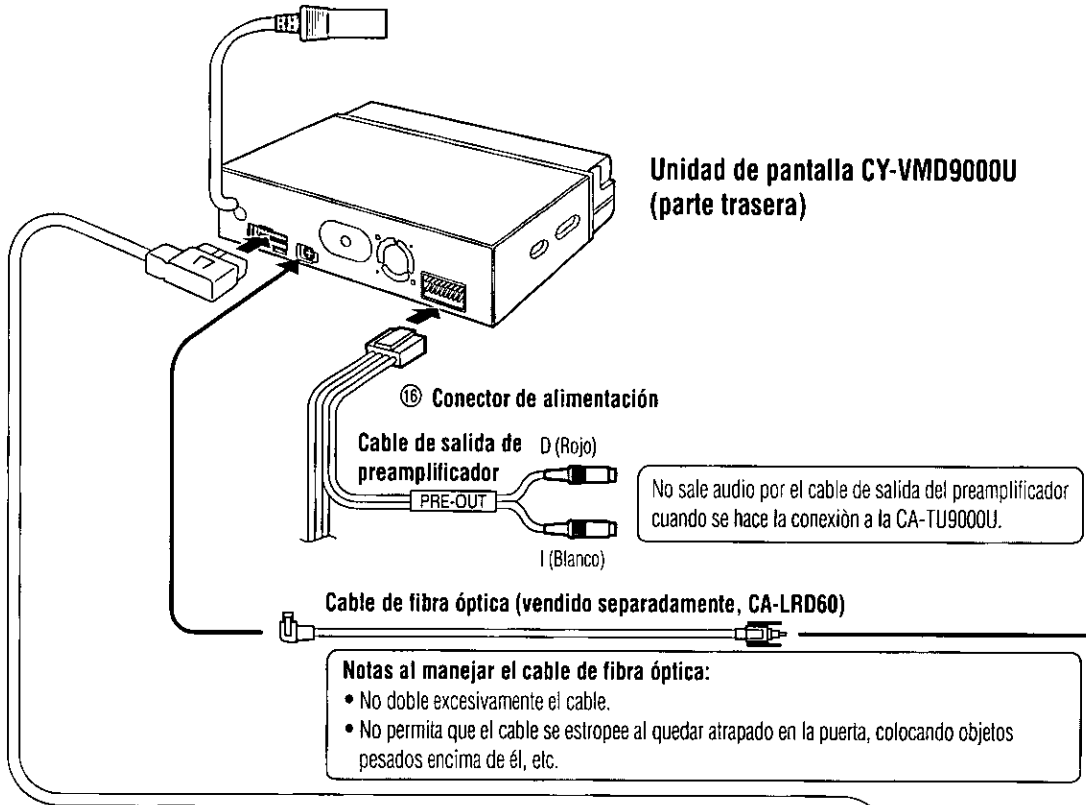

ESPAÑOL 57



Notas:

- Consulte además los manuales de instrucciones de los dispositivos conectados.
- Consulte el manual de instrucciones de la CA-TU9000U.

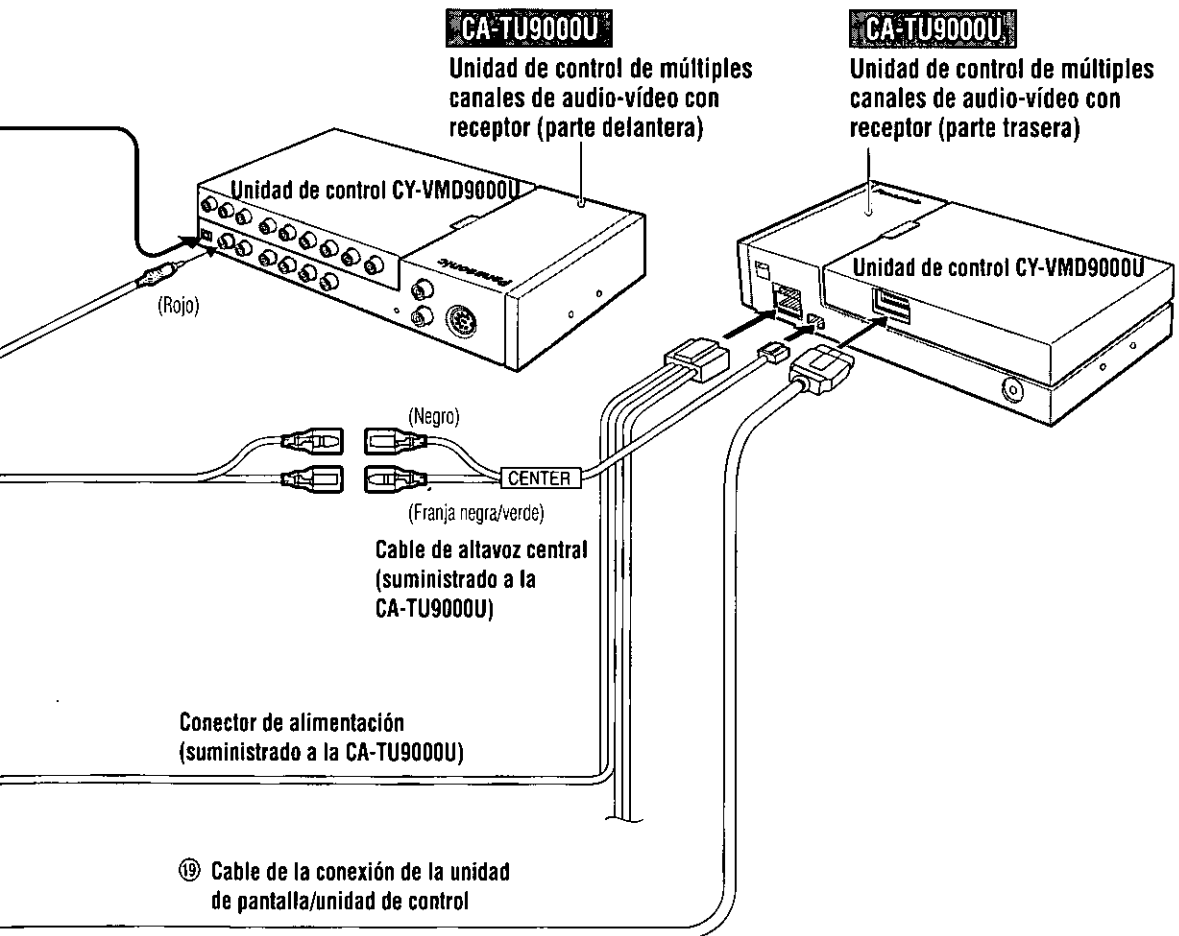

Conexiones eléctricas (continuación)

Conexión con una unidad de control de audio-vídeo con receptor (CA-TU7000U)

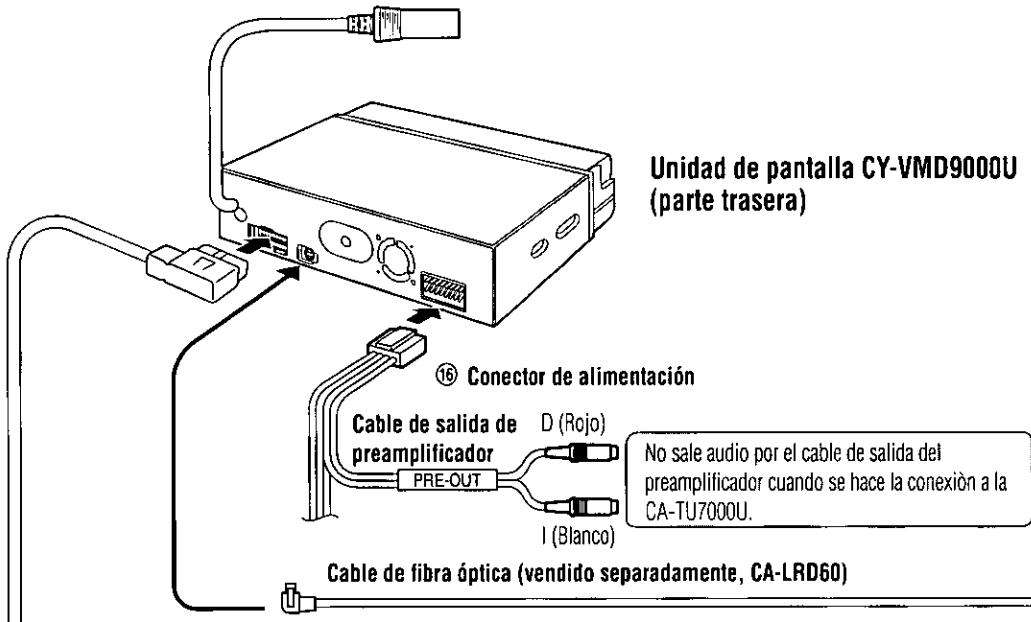

Notas al manejar el cable de fibra óptica:

- No doble excesivamente el cable.
- No permita que el cable se estropee al quedar atrapado en la puerta, colocando objetos pesados encima de él, etc.

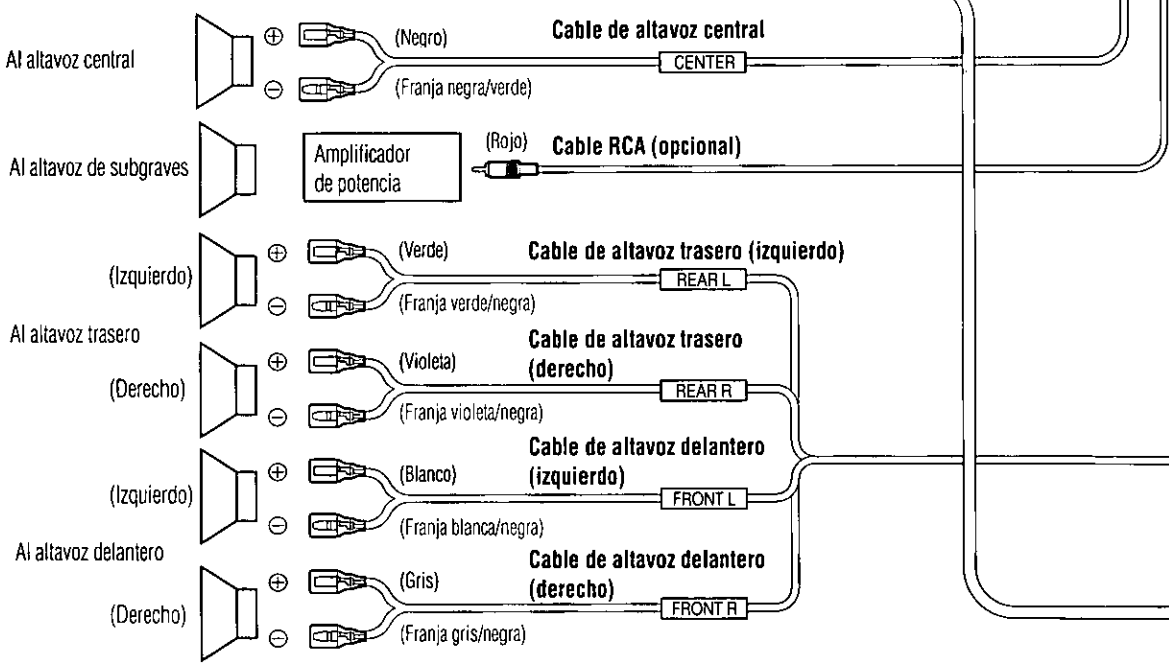

ESPAÑOL
59

Notas:

- Consulte además los manuales de instrucciones de los dispositivos conectados.
- Consulte el manual de instrucciones de la CA-TU7000U.

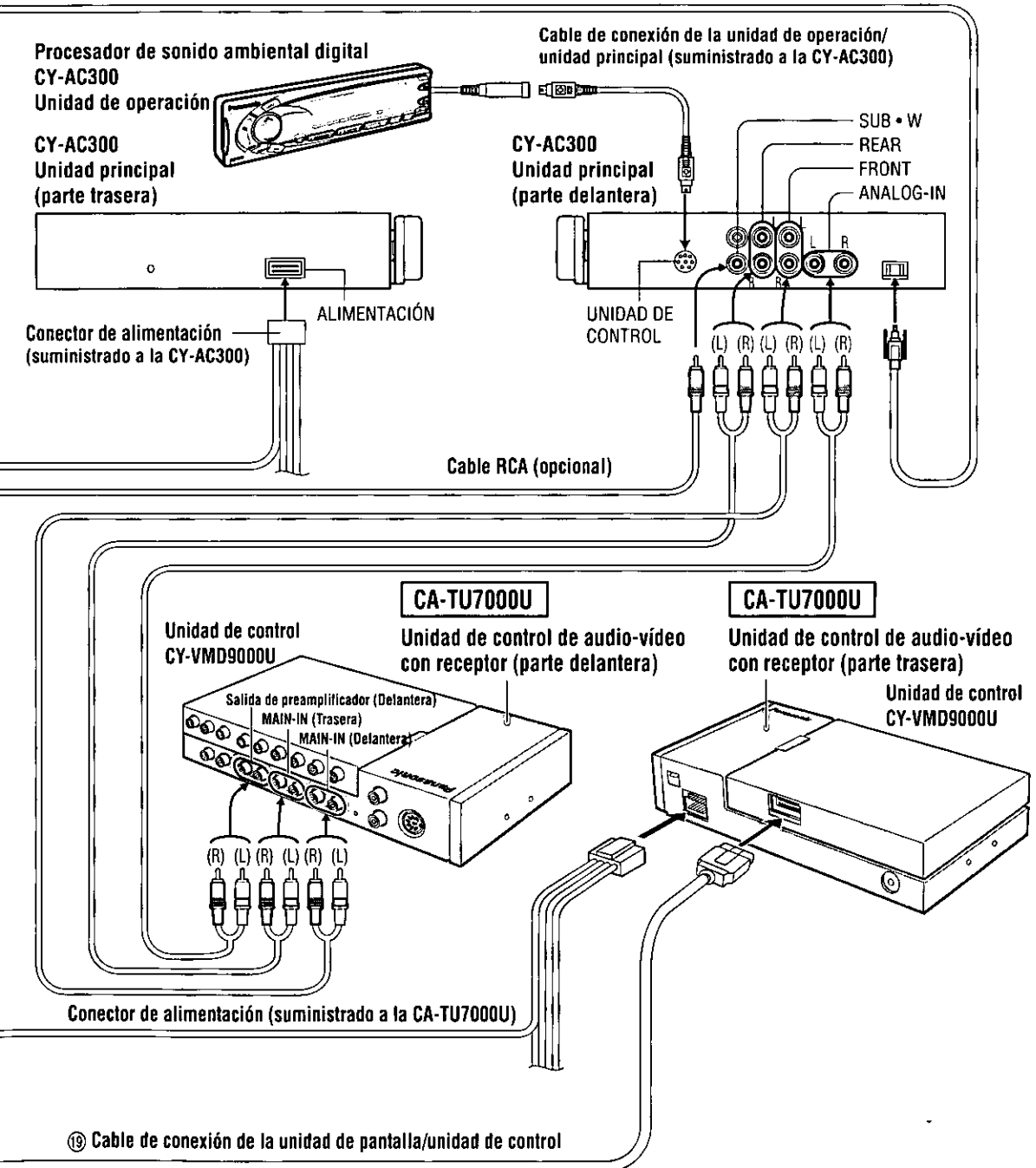

ESPAÑOL
60

Conexiones eléctricas (continuación)

Conexión con un cambiador de CD (CX-DP88U)

Nota:

- Consulte además los manuales de instrucciones de los dispositivos conectados.

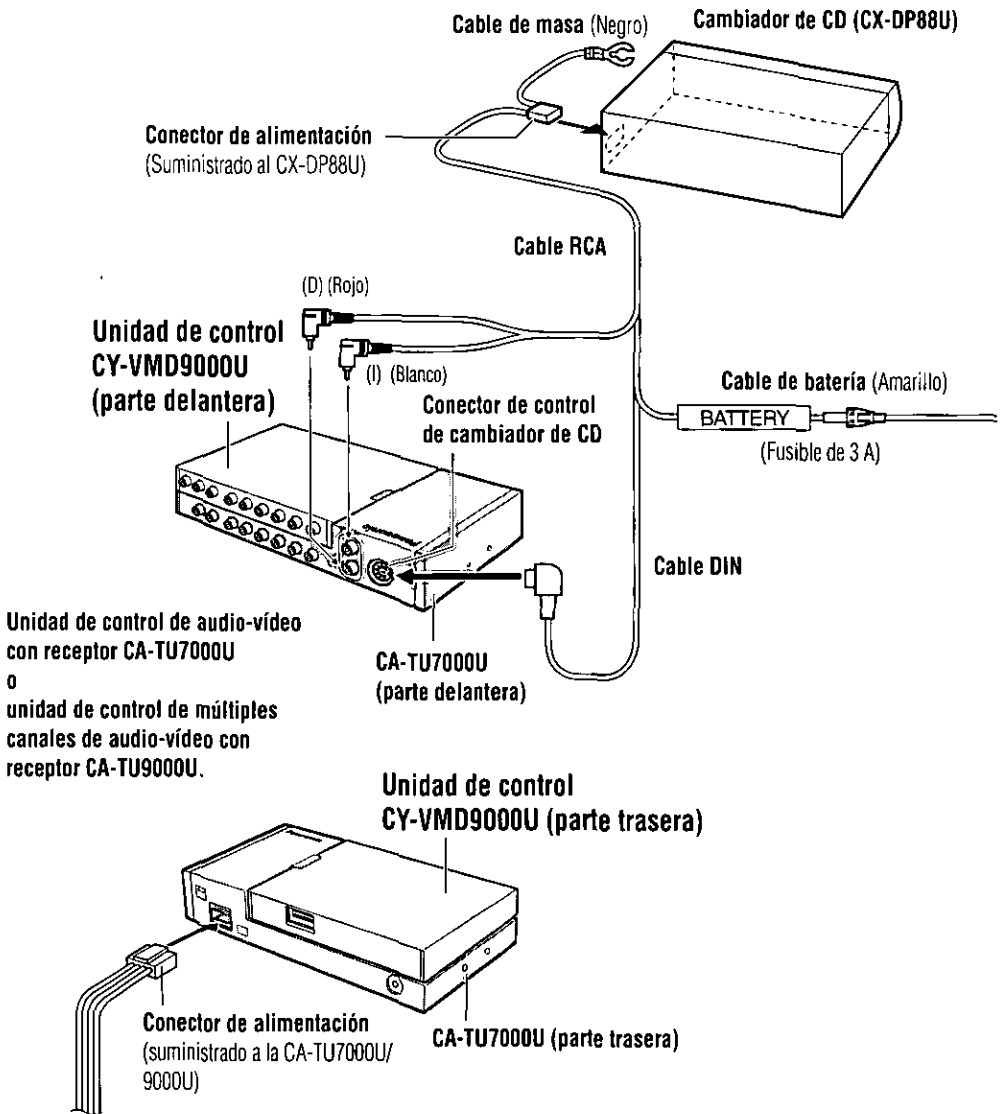

ESPAÑOL
61

Conexión con videgrabadora o videocámara

Nota:

- Consulte además los manuales de instrucciones de los dispositivos conectados.

Unidad de control CY-VMD9000U (parte delantera)

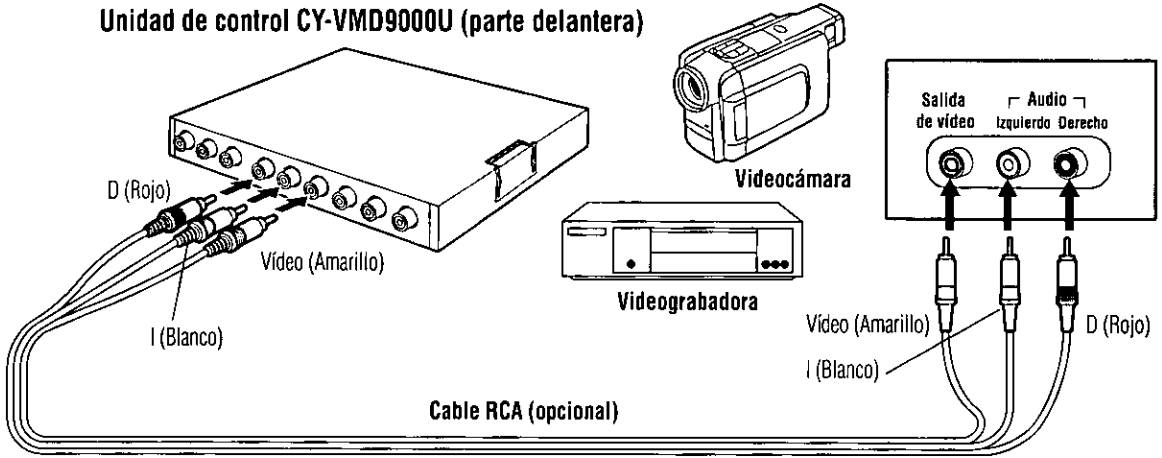

Conexión con monitor de asiento trasero

Nota:

- Consulte además los manuales de instrucciones de los dispositivos conectados.

Unidad de control CY-VMD9000U (parte delantera)

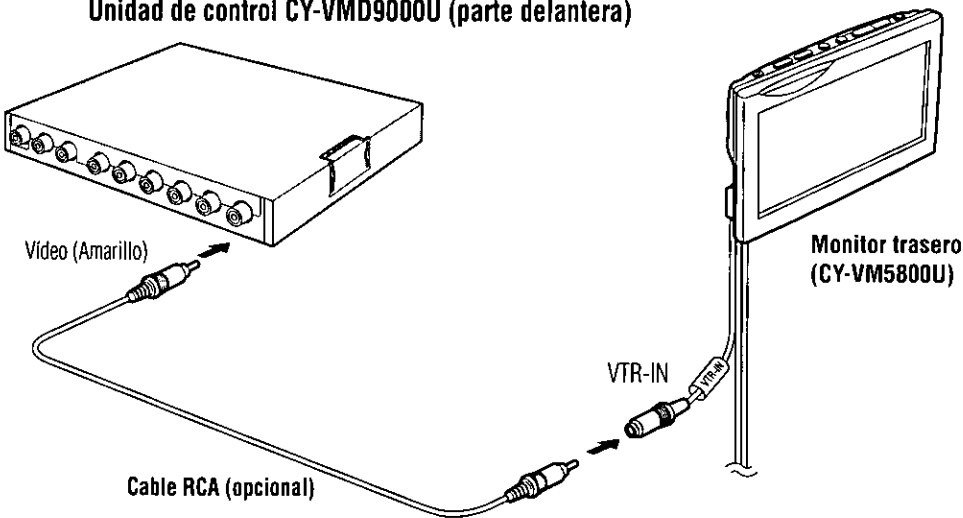

Conexiones eléctricas (continuación)

Conexión del cable de conexión del freno de estacionamiento

Precaución:

- Para seguridad, pida a su instalador profesional más cercano que haga esta conexión.

Freno de estacionamiento

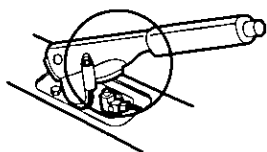

Freno de pedal

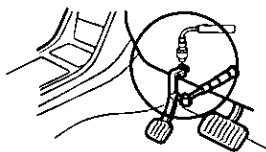

Interruptor del freno de estacionamiento

La posición del interruptor del freno de estacionamiento cambia según el modelo de vehículo. Póngase en contacto con su concesionario para conocer detalles de la ubicación exacta del interruptor del freno de estacionamiento.

Cable de conexión del freno de mano (freno de estacionamiento)

(Franja azul/amarilla)

SIDE BRAKE

Cuando esté aplicada la palanca del freno de estacionamiento, la unidad se conectará a masa mediante el chasis.

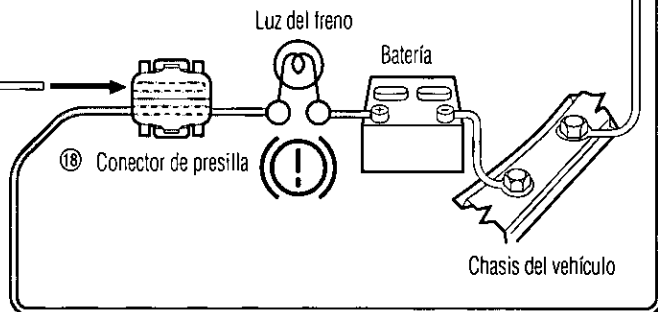

- 1 Coloque un conector de presilla 18 en el extremo del cable de conexión del freno de mano (freno de estacionamiento).

Cable de conexión del freno de mano (freno de estacionamiento)

(Franja azul/amarilla)

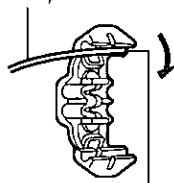

Sale hasta este punto.

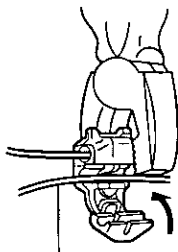

Cable del lado de la fuente de alimentación

- 2 El conector de presilla 18 se conecta al cable del lado de la fuente de alimentación de la palanca del freno de estacionamiento.

Conexión con cámara retrovisora

Nota:

- Consulte además los manuales de instrucciones de los dispositivos conectados.

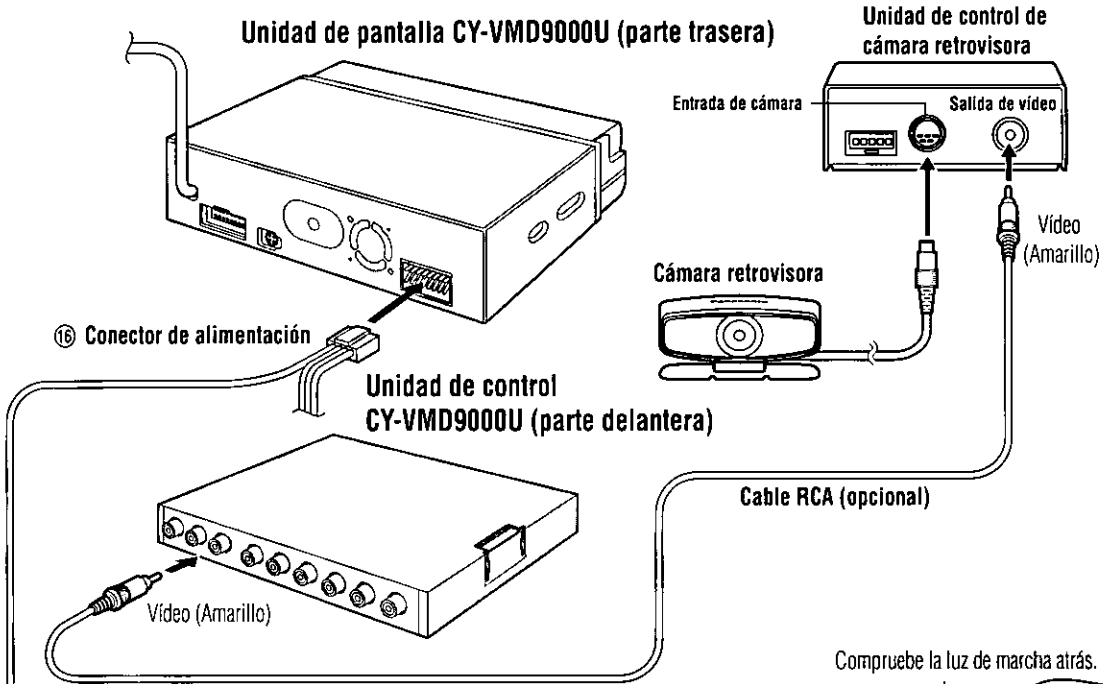

Conexión del cable de marcha atrás

En el caso de utilizar una cámara retrovisora opcional deberá conectarse el cable de marcha atrás.

Conecte el cable de marcha atrás (franja violeta/blanca) al cable positivo (+) de la luz de marcha atrás (la luz con cristal claro que se enciende al poner la palanca de cambio en la posición de marcha atrás).

Notas:

- Conecte el cable de marcha atrás después de cortar el terminal en el extremo.
- Utilice el cable de extensión de marcha atrás 17 en caso de ser necesario.

Compruebe la luz de marcha atrás.

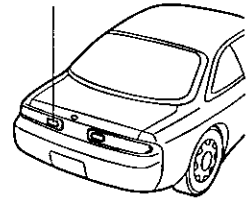

Retírela de la parte trasera de la montura de la luz de cola.

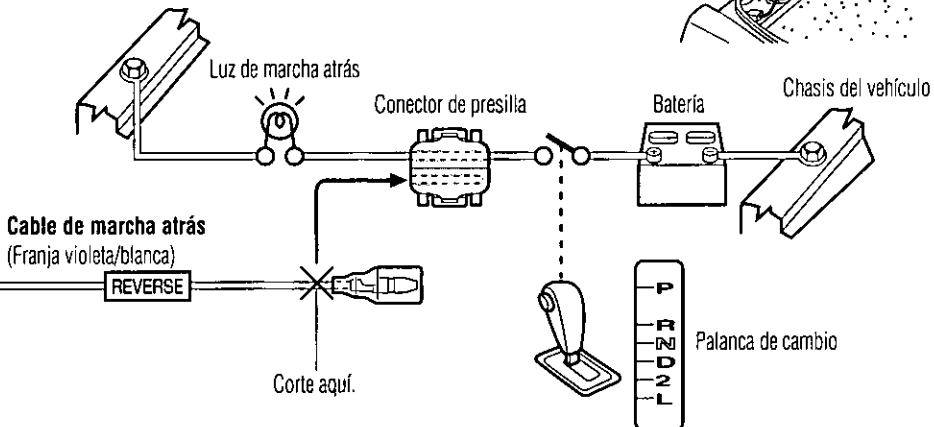
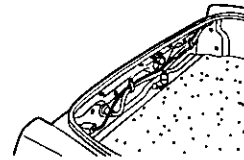

Solución de problemas

Pasos preliminares

Compruebe y siga los pasos descritos en las tablas siguientes.

Si sospecha que algo funciona mal

Desconecte inmediatamente la alimentación.

Desconecte el conector de alimentación y compruebe que la unidad no produzca humo ni esté caliente antes de solicitar las reparaciones. No intente nunca reparar la unidad usted mismo porque esto puede resultar peligroso.

Precauciones:

- No utilice la unidad si funciona mal o se produce algún otro problema.
- No utilice la unidad bajo condiciones anormales como, por ejemplo, sin sonido, o cuando produzca humo u olores extraños, porque puede causar un incendio o una descarga eléctrica. En este caso deje de utilizar inmediatamente la unidad y llame a la tienda donde la adquirió.

Consejos para solucionar problemas

☐ Comunes

Problema	Causa/Remedio
No hay alimentación.	La llave de contacto del vehículo no está en ON. ⇒ Ponga la llave de contacto del vehículo a la posición ACC u ON.
	Los cables no están conectados correctamente. ⇒ Conecte correctamente los cables.
	El cable de la batería no está conectado correctamente. ⇒ Conecte el cable de la batería al terminal que siempre lleva corriente.
	El cable de accesorios no está conectado correctamente. ⇒ Conecte el cable de accesorios a la fuente de alimentación de accesorios de su vehículo.
	El cable de masa no está conectado correctamente. ⇒ Conecte el cable de masa a una parte metálica del vehículo.
	El fusible está quemado. ⇒ Llame a la tienda donde adquirió la unidad o a su centro de servicio Panasonic más cercano (consulte la hoja adjunta) y pida un fusible de recambio.

☐ Comunes (continuación)

Problema	Causa/Remedio
No hay sonido.	El volumen está ajustado a cero. ➔ Suba el volumen.
	El silenciamiento está en ON. ➔ Póngalo en OFF.
	Los cables no están conectados correctamente. ➔ Conecte correctamente los cables.
	El ajuste de los altavoces está en OFF. ➔ Póngalo en otro que no sea OFF.
	MAIN-IN está en ON (cuando no está conectado el procesador de sonido ambiental digital). ➔ Ponga MAIN-IN en OFF cuando no utilice MAIN-IN (cuando no esté conectado el procesador de sonido ambiental digital).
	Condensación (rocío) ➔ Espera un rato antes de utilizar la unidad.
Sólo hay sonido, no hay imagen.	El cable del freno de mano no está conectado correctamente. ➔ Conecte correctamente el cable del freno de mano.
	No tiró de la palanca del freno de estacionamiento. ➔ Tire de la palanca del freno de estacionamiento.
Hay ruido. La imagen no está clara.	Se utiliza un teléfono móvil cerca de la unidad. ➔ Separe el teléfono móvil de la unidad.

☐ Monitor

Problema	Causa/Remedio
No se puede ajustar el ángulo de inclinación o la posición delantera-trasera de la pantalla.	Hay un obstáculo. ➔ Instale la unidad donde pueda moverse libremente.
El monitor no se introduce en la unidad.	La dirección del monitor no es apropiada. ➔ Cambie la dirección del monitor al centro.
	Por alguna razón, el monitor se para según se dirige a su posición inicial. ➔ Levante un poco el monitor y presione [⬇] (OPEN/CLOSE).

Solución de problemas (continuación)

☐ DVD Vídeo, CD de vídeo, CD

Problema	Causa/Remedio
El disco está en el interior pero no se produce sonido. El disco se expulsa automáticamente.	El disco está al revés. ⇒ Coloque el disco en la dirección correcta, con el lado de la etiqueta hacia arriba.
	El disco está sucio. ⇒ Limpie el disco consultando la sección "Notas acerca de los discos".
	La unidad sólo puede reproducir los tipos de discos siguientes: DVD Vídeo, CD de vídeo y CD de música.
	El modo de reproducción de DVD es "DTS". ⇒ Ponga "Dolby Digital" o "PCM". La reproducción dts es posible cuando se conecta a la CA-TU9000U.
El sonido salta debido a vibraciones.	El disco está sucio. ⇒ Limpie el disco consultando la sección "Notas acerca de los discos".
	El ángulo de montaje es superior a 30°. ⇒ Ajuste el ángulo de montaje a menos de 30°.
	El montaje no es estable. ⇒ Monte firmemente la unidad con las piezas de montaje, consulte la sección que trata de la instalación.
Los botones no funcionan.	Con algunos discos no se pueden realizar algunas operaciones. (Consulte la guía suministrada con su disco.)
No se puede cambiar el idioma de audio/idioma de subtítulos/ángulo.	<ul style="list-style-type: none"> ● El cambio es imposible si el disco no tiene grabados múltiples idiomas de audio/idiomas de subtítulos/ángulos. (Consulte la guía suministrada con su disco.) ● Algunos discos permiten hacer cambios a través de una pantalla de menús. ● Algunas veces, el cambio de ángulos sólo puede realizarse con ciertas escenas.
El idioma de audio/subtítulos seleccionado en los ajustes DVD no se utiliza.	Si los idiomas de audio o de subtítulos no están grabados en el disco, el audio o los subtítulos no cambiarán a ese idioma. (Algunos discos permiten hacer cambios a través de una pantalla de menús. Consulte la guía suministrada con su disco.)
El disco no es expulsado.	<ul style="list-style-type: none"> ● El CD está defectuoso. ● Hay problemas mecánicos. ● Presione [▲] (EJECT). Si el fallo persiste, presione el interruptor de reposición. Si no se restaura el funcionamiento normal, llame a la tienda donde adquirió la unidad o al centro de servicio Panasonic más cercano para solicitar reparaciones.

❑ Radio

Problema	Causa/Remedio
Hay mucho ruido en las emisiones mono y estéreo por FM.	<p>La emisora está demasiado lejos o las señales son demasiado débiles. ⇒ Seleccione otras emisoras o un nivel de señales más alto.</p> <p>La antena de la radio no se extiende lo suficiente. ⇒ Extienda completamente la antena de la radio.</p>
La estación presintonizada se repone.	<p>El cable de la batería no está conectado correctamente. ⇒ Conecte el cable de la batería al terminal que siempre conduzca corriente.</p>

❑ Navegación de vehículo, videgrabadora, videocámara, cámara retrovisora, monitor trasero

Problema	Causa/Remedio
No se visualiza la imagen procedente de un sistema de navegación de vehículo.	<p>La conexión del sistema de navegación de vehículo está mal hecha. ⇒ Haga correctamente la conexión.</p> <p>El ajuste de entrada del sistema de navegación de vehículo está mal hecho. ⇒ Haga correctamente el ajuste de entrada.</p>
No se visualiza la imagen procedente de una videgrabadora o videocámara.	<p>La videgrabadora o videocámara no está conectada correctamente. ⇒ Conéctela correctamente.</p>
No se visualiza la imagen procedente de una cámara retrovisora.	<p>La cámara retrovisora no está conectada correctamente. ⇒ Conéctela correctamente.</p> <p>El ajuste de entrada de la cámara no es correcto. ⇒ Haga correctamente el ajuste de entrada.</p>
La imagen o el sonido del segundo monitor no pueden conmutarse.	<p>No se ha seleccionado "AUTO" para el ajuste del monitor trasero. ⇒ Seleccione "AUTO" para el ajuste.</p>

Solución de problemas (continuación)

☐ Ajustes de la pantalla

Problema	Causa/Remedio
El brillo de la pantalla no es estable.	Se ha seleccionado "AUTO" para la intensidad de la iluminación. ⇒ Seleccione uno de los niveles de intensidad de iluminación de "1" a "4" para que al ajuste de intensidad de iluminación no le afecte la intensidad de la luz.
La imagen está oscura. La imagen está blanquecina. Algo falla en la imagen. La imagen tiene un color claro.	La pantalla no está ajustada correctamente. ⇒ Haga todos los ajustes necesarios en la pantalla.
Aparecen puntos rojos, azules o verdes.	Ésta es una de las características de los paneles de cristal líquido y no constituye ningún problema.

☐ Ajustes del sonido

Problema	Causa/Remedio
No hay sonido de los altavoces delanteros o traseros derechos o izquierdos.	El balance izquierdo y derecho o el balance delantero y trasero está desactivado en un lado. ⇒ Ajuste correctamente BAL/FAD.
	Los cables no están conectados correctamente. ⇒ Conecte correctamente los cables.
Los sonidos derecho e izquierdo están invertidos cuando se escucha sonido estéreo.	El cable del altavoz derecho está conectado al altavoz izquierdo, y el cable del altavoz izquierdo está conectado al altavoz derecho. ⇒ Conecte los cables de altavoces a los altavoces correctos.

☐ Control remoto

Problema	Causa/Remedio
	Las polaridades de la pila están invertidas. ⇒ Inserte correctamente la pila.
	La pila está en mal estado. ⇒ Compruebe la pila.
Los botones no sirven para hacer operaciones.	La pila está agotada. ⇒ Cambie la pila.
	El control remoto apunta en dirección equivocada. ⇒ Dirija el control remoto al sensor del control remoto situado en la unidad de pantalla.

Mensajes de error

Visualización	Causa/Remedio
— E1 —	<ul style="list-style-type: none">• El disco está sucio, o al revés.• El disco tiene rayas.• El disco no sale expulsado. <p>⇒ Compruebe el disco.</p> <p>⇒ Presione [▲] (EJECT). Si el problema persiste, presione el interruptor de reposición. (Presione el interruptor de reposición en el cambiador CD.) Si no se restaura la operación normal, llame a la tienda donde adquirió la unidad o al centro de servicio Panasonic más cercano para solicitar reparaciones.</p>
— E2 —	
— E3 —	<p>La unidad no funciona debido a alguna causa.</p> <p>⇒ Presione [▲] (EJECT). Si el problema persiste, presione el interruptor de reposición. (Presione el interruptor de reposición en el cambiador CD.) Si no se restaura la operación normal, llame a la tienda donde adquirió la unidad o al centro de servicio Panasonic más cercano para solicitar reparaciones.</p>
NO DISC	<p>No hay disco en el reproductor.</p> <p>⇒ Inserte el disco en la ranura del disco.</p>
NO MAGAZINE	<p>No hay cargador cargado con discos en el cambiador.</p> <p>⇒ Cargue el cambiador con un cargador cargado con discos.</p>
PAL/NTSC:ERR	<p>Se intentó reproducir un disco PAL.</p> <p>⇒ Presione [▲] (EJECT) y compruebe el disco.</p>
REGION ERR	<p>Se intentó reproducir un disco con un número de región que no es el "1" ni "ALL".</p> <p>⇒ Presione [▲] (EJECT) y compruebe el disco.</p>

Notas:

- Puede haber casos en los que los números de los discos afectados por un error aparezcan antes de E1 y E2.
- Las visualizaciones y los pasos que deben tomarse para eliminar los errores cambian en parte según el cambiador. Para conocer más detalles, consulte el manual de instrucciones del cambiador utilizado.

Solución de problemas (continuación)

Mantenimiento

Su producto ha sido diseñado y fabricado para garantizar un mantenimiento mínimo. Utilice un paño blando para realizar la limpieza rutinaria del exterior. No utilice nunca bencina, diluyente u otros disolventes.

Reparación de la unidad

Si las sugerencias de las tablas no solucionan el problema, le recomendamos llevar la unidad a su centro de servicio Panasonic autorizado más cercano. La unidad sólo deberá ser reparada por un técnico cualificado.

Cambio del fusible

Utilice fusibles del mismo amperaje que el especificado (5 A). La utilización de sustitutos diferentes o fusibles de mayor amperaje, o la conexión directa de la unidad sin utilizar el fusible, puede causar un incendio o estropear la unidad.

Si falla el fusible de recambio, póngase en contacto con su centro de servicio Panasonic más cercano para que hagan las reparaciones necesarias.

Interruptor de reposición

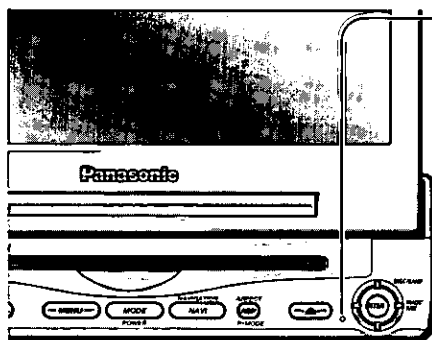

Interruptor de reposición

Meta un palillo duro y delgado en el agujero para presionar el botón de reposición.

Presione el interruptor de reposición de la unidad de control de audio-vídeo con receptor (CA-TU7000U) o de la unidad de control de múltiples de audio-vídeo con receptor (CA-TU9000U) conectada a esta unidad.

- La unidad vuelve a su estado predeterminado cuando se soluciona el problema. Recuerde que los datos y los ajustes almacenados en la memoria se perderán.

Importante:

- Presione el interruptor sólo cuando la unidad no pueda funcionar a pesar de presionar cualquier botón.
- Si la unidad no vuelve a su estado normal, llame al centro de servicio Panasonic más cercano para solicitar reparaciones.

Mantenimiento

Prevención de daños en el exterior del sistema

No aplique pesticidas, bencina, diluyente u otras sustancias volátiles a la unidad.

La superficie de la caja consiste principalmente en materiales de plástico.

No la limpie con bencina, diluyente o sustancias similares porque la superficie perderá el color o se desprenderá la pintura.

Cuando se utilice un paño con un producto químico de limpieza, siga las instrucciones de precaución que lo acompañan.

No deje la unidad en contacto con productos de goma o vinilo durante largos plazos de tiempo.

No utilice productos de limpieza con gránulos de pulir porque podrían estropear la superficie de la unidad.

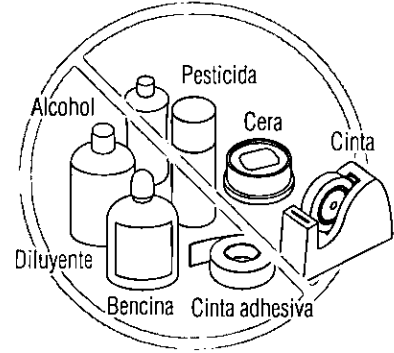

Limpieza pasando suavemente un paño blando

Cuando la unidad esté sucia, limpie la superficie de la pantalla pasando un paño de limpieza suministrado con la unidad.

Sin paño de limpieza

Cuando la unidad esté sucia, límpiela con un paño bien escurrido humedecido previamente en detergente para vajillas (neutro) diluido en agua, y luego pase un paño seco sobre la misma superficie.

(Como existe la posibilidad de que entren gotas de agua en el interior de la unidad, no aplique directamente el producto de limpieza a la superficie.)

Nota:

- No raspe la pantalla con sus uñas u otros objetos duros. Las rayas o marcas que se produzcan oscurecerán las imágenes.

Escorra bien.



Pase el paño suavemente.

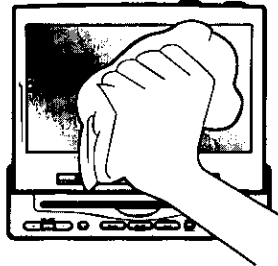

Pase un paño seco sobre la misma superficie.

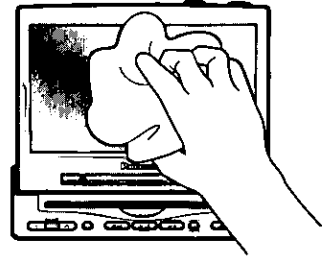

Producto de limpieza para vajillas diluido en agua.

Precaución:

- Si entran gotas de agua o de sustancias líquidas similares en el monitor, es posible que se produzca un funcionamiento defectuoso.

Mantenimiento (continuación)

Notas acerca de los discos

Cómo tomar los discos

- No toque la parte inferior de los discos.
- No raye los discos.
- No doble los discos.
- Cuando no los utilice, guárdelos en sus cajas.

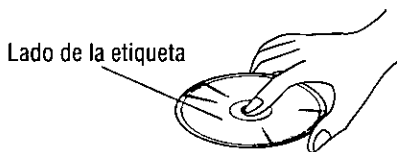

No utilice discos de formas irregulares.

No deje los discos en los lugares siguientes:

- Bajo la luz directa del sol
- Cerca de calefacciones de vehículos
- Lugares sucios, polvorientos y húmedos
- Asientos y tableros de instrumentos

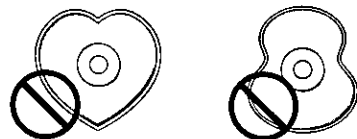

No utilice discos de formas irregulares.

<Bien>

<Mal>



Limpieza de los discos

Utilice un paño seco y blando para frotar desde el centro del disco hacia fuera.

Cuidados con los discos nuevos

- Un disco nuevo puede tener los bordes toscos en su perímetro interior y exterior. Lo que puede causar un mal funcionamiento.
- Elimine la tosquedad de los bordes utilizando un lapicero, etc.

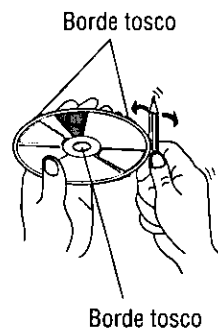

Definición de términos

Conector de salida de audio digital (Óptico)

El conector de salida de audio digital (óptico) convierte las señales eléctricas en señales ópticas y las transfiere al amplificador. Por consiguiente, dispone de varias características útiles entre las que se encuentran su inmunidad a la interferencia eléctrica de fuentes externas, y su habilidad para impedir que se genere ruido y su efecto mínimo en el entorno exterior.

Dolby Digital

Este formato totalmente discreto divide las señales musicales en 5,1 canales: Delantero izquierdo (L), delantero derecho (R), central (C), ambiental izquierdo (LS), ambiental derecho (RS) y subgraves (SW: 0,1 canal) para la grabación y la reproducción. El número de canales grabados depende del software. (1 a 5,1 canales)

Fabricado bajo licencia de Dolby Laboratories. "Dolby" y el símbolo de la doble D son marcas registradas de Dolby Laboratories. Trabajos confidenciales sin publicar. © 1992-1997 Dolby Laboratories. Todos los derechos reservados.

Dolby Pro Logic

Este formato graba en dos canales las señales procedentes de cuatro canales [delantero izquierdo (L), delantero derecho (R), central (C) y sonido ambiental mono (S)], descodifica esos canales mediante un descodificador Dolby Pro Logic, y luego da salida a las señales resultantes a cuatro canales.

dts

Este formato requiere más datos que Dolby Digital, y proporciona una reproducción de sonido ambiental de calidad más alta.

Similar a Dolby Digital, este formato completamente discreto divide las señales musicales en 5,1 canales: delantero izquierdo (L), delantero derecho (R), central (C), ambiental izquierdo (LS), ambiental derecho (RS) y subgraves (SW: canal 0,1) para grabar y reproducir.

Fabricado bajo licencia de Digital Theater Systems, Inc. Patente de los EE.UU. número 5.451.942 y otras patentes mundiales emitidas y pendientes. "DTS" y "DTS Digital Surround" son marcas de fábrica de Digital Theater Systems, Inc. © 1996 Digital Theater Systems, Inc. Todos los derechos reservados.

DVD interactivo

Un DVD interactivo es software DVD que incluye múltiples ángulos, múltiples finales del argumento, etc.

Pantalla de buzón

Esto se refiere a una pantalla en la que la imagen de reproducción de los DVDs o CDs de vídeo de pantalla ancha aparece con franjas negras a lo largo de la parte superior e inferior.

Audio PCM lineal (LPCM)

En este formato, la señal de audio se convierte en datos digitales y se graba en dos canales sin compresión. Como la capacidad de un disco DVD Vídeo es muy grande, éste puede guardar más datos con mejor precisión que un CD.

Pantalla de panorámica y exploración

Esto se refiere a una pantalla en la que la imagen de reproducción de los DVDs o CDs de vídeo de pantalla ancha queda cortada en los lados derecho e izquierdo.

Control de reproducción (CD de vídeo)

Si el CD de vídeo tiene "With Playback Control" o algo escrito en su superficie o en su caja, las escenas o la información que vaya a verse (o escucharse) podrá seleccionarse interactivamente con la pantalla observando el menú mostrado en la misma.

En estas instrucciones, a la reproducción utilizando la pantalla de menú se le llama "reproducción con menú" para los CDs de vídeo. Este reproductor es compatible con CDs de vídeo con control de reproducción.

Título, capítulo (DVD)

Los DVDs se dividen en algunas secciones grandes (títulos) o en algunas secciones pequeñas (capítulos). Cada sección está numerada, y a estos números se les llama "número de título" o "número de capítulo".

Título 1		Título 2	
Capítulo 1	Capítulo 2	Capítulo 1

Pista (CD de vídeo/CD)

Los CDs de vídeo y los CDs se dividen en algunas secciones (pistas). Cada sección está numerada, y a estos números se les llama "número de pista".

Pista 1	Pista 2	Pista 3	Pista
---------	---------	---------	-------------

Lista de códigos de idiomas

Para introducir los códigos de idiomas, consulte la página 208.

Código	Nombre de idioma
6565	Afar
6566	Abkhazian
6570	Afrikaans
6577	Ameharic
6582	Árabe
6583	Assamese
6588	Aimara
6590	Azerbaiyano
6665	Bashkir
6669	Bielorruso
6671	Búlgaro
6672	Bihari
6678	Bengalí; Bangla
6679	Tibetano
6682	Bretón
6765	Catalán
6779	Corso
6783	Checo
6789	Galés
6865	Danés
6869	Alemán
6890	Butanés
6976	Griego
6978	Inglés
6979	Esperanto
6983	Español
6984	Estonio
6985	Vasco
7065	Persa
7073	Finés
7074	Fiyiano
7079	Faroese
7082	Francés
7089	Frisio
7165	Irlandés
7168	Gaélico escocés
7176	Gallego
7178	Guaraní
7185	Gujarati
7265	Hausa
7273	Hindi
7282	Croata
7285	Húngaro

Código	Nombre de idioma
7289	Armenio
7365	Interlingua
7378	Indonesio
7383	Islandés
7384	Italiano
7387	Hebreo
7465	Japonés
7473	Yidish
7487	Javanés
7565	Georgiano
7575	Kazajstano
7576	Groenlandés
7577	Camboyano
7578	Kannada
7579	Coreano
7583	Cachemir
7585	Kurdo
7589	Kirguiz
7665	Latín
7678	Lingala
7679	Laosiano
7684	Lituano
7686	Letón
7771	Malagasy
7773	Maorí
7775	Macedonio
7776	Malayalam
7778	Mongol
7779	Moldavo
7782	Marathi
7783	Malayo
7784	Maltés
7789	Birmano
7865	Nauru
7869	Nepalí
7876	Holandés
7879	Noruego
7982	Oriya
8065	Punjabí
8076	Polaco
8083	Pashto, pushto
8084	Portugués
8185	Quechua

Código	Nombre de idioma
8277	Rhaeto-Romance
8279	Rumano
8285	Ruso
8365	Sánscrito
8368	Sindi
8372	Serbocroata
8373	Singhalese
8375	Eslovaco
8376	Esloveno
8377	Samoano
8378	Shona
8379	Somalí
8381	Albano
8382	Serbio
8385	Sudanes
8386	Sueco
8387	Suahili
8465	Tamil
8469	Telugu
8471	Tajik
8472	Tailandés
8473	Tigrinya
8475	Turkmen
8476	Tagalo
8479	Tonga
8482	Turco
8484	Tártaro
8487	Twi
8575	Ucraniano
8582	Urdu
8590	Uzbeko
8673	Vietnamita
8679	Volapük
8779	Wolof
8872	Xhosa
8979	Yoruba
9072	Chino
9085	Zulú

ESPAÑOL
 75

Especificaciones

Generalidades

Alimentación:	12 V CC (11 V–16 V), tensión de prueba de 14,4 V, negativo a masa
Consumo:	Menos de 1,5 A
Potencia de salida máxima (altavoz externo):	0,7 W
Impedancia de altavoces compatibles:	8 Ω
Señal de entrada de vídeo:	Señal de vídeo compuesta, 1,0 Vp-p (75 Ω)
Sensibilidad de entrada de audio:	1,8 Vrms
Señal de salida de vídeo:	Señal de vídeo compuesta, 1,0 Vp-p (75 Ω)
Tensión de salida de preamplificador:	1,8 Vrms (CD)
Impedancia de salida de preamplificador:	Menos de 600 Ω
Dimensiones (An×Al×Prof):	
Unidad de pantalla:	7"×1 ¹⁵ / ₁₆ "×6 ¹⁵ / ₁₆ " (178×50×160 mm)
Unidad de control:	6"×1 ³ / ₁₆ "×5 ⁷ / ₈ " (153×21×150 mm)
Peso:	
Unidad de pantalla:	5 lb. 5 oz. (2,4 kg)
Unidad de control:	1 lb. 5 oz. (0,6 kg)

Monitor

Panel de cristal líquido:	7" de anchura
Dimensiones de la pantalla (An×Al×Prof):	6 ¹ / ₁₆ "×3 ⁷ / ₁₆ "×6 ¹⁵ / ₁₆ " (154×87×177 mm)
Número de píxeles:	336 960 píxeles (234 vertical×480 horizontal×3)
Relación de píxeles válida:	Más del 99,99%
Método de visualización:	Formato de filtro de color transparente
Método de excitación:	Formato de matriz activa de TFT (transistor de película delgada)
Fuente de luz:	Luz interna (lámpara fluorescente pequeña incorporada)

Sección de vídeo

Formato de señal:	NTSC (formato de señal estándar en los EE.UU. y en Japón)
Salida de vídeo:	75 Ω , 1 Vp-p
Número de región:	1, ALL

Altavoz suministrado

Impedancia:	8 Ω
Entrada de potencia máxima:	2 W

Nota:

- Las especificaciones y el diseño están sujetos a cambios sin previo aviso con motivo de mejoras en la tecnología.

**Panasonic Consumer Electronics
Company, Division of Matsushita
Electric Corporation of America**
One Panasonic Way, Secaucus,
New Jersey 07094
<http://www.panasonic.com>

**Panasonic Sales Company.
Division of Matsushita Electric of
Puerto Rico, Inc. ("PSC")**
Ave. 65 de Infanteria, Km. 9.5
San Gabriel Industrial Park,
Carolina, Puerto Rico 00985
<http://www.panasonic.com>

Panasonic Canada Inc.
5770 Ambler Drive,
Mississauga, Ontario
L4W 2T3
<http://www.panasonic.ca>